

KOORDINATSYSTEM

PLAN: SWEREF 99 13 30
HÖJD: RH2000

TECKENFÖRKLARING

- FASTIGHETSGRÄNS
- - - TRAKTGRÄNS
- · - · VÄGOMRÅDESGRÄNS
- + - + KOMMUNGRÄNS
- VÄGRÄCKE
- MITTRÄCKE
- BULLERSKYDDSSKÄRM
- VILTSTÄNGSEL
- NY ALLMÄN VÄG
- NY GÅNG- OCH CYKELVÄG
- NY ALLMÄN GRUSVÄG
- FÖRSLAG TILL NY ENSKILD VÄG. GRUS- / ASFALTSLITLAGER
- NY VÄGLÄNT / DIKE
- NY BERGSKÄRNING
- LANDSKAPANPASSNING MED NIVÅKURVOR
- ÅTERSTÄLLNING AV MARK EFTER RIVNING AV BEF. VÄG / AVSMALNING AV BEFINTLIG VÄG
- FÖRDRÖJNINGSDIKE
- ✗ VÄG ELLER VÄGANSLUTNING SOM STÄNGS
- ⊠ BYGGNADER (BOSTAD/ÖVRIGA BYGGNADER)
- ⊠ BYGGNADER SOM RIVS OCH FASTIGHET SOM LÖSES IN

ORIENTERINGSFIGUR

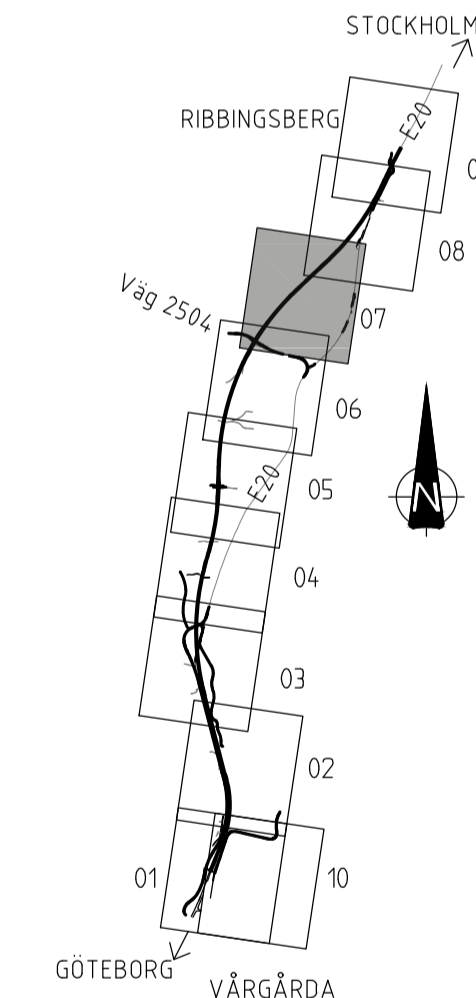

TYP AV PLAN				VÄGPLAN
GRANSKNINGSSTATUS / SYFTE				
HANDLINGSTYP				
DATUM 2020-03-10		LEVERANS / ÄNDRINGS-PM		
OBJEKT E20 VÄRGÅRDA - VARA				
DELOMRÅDE / BANDEL VÄRGÅRDA - RIBBINGSBERG				
ANLÄGGNINGSEDEL GEMENSAM				
OBJEKTNUMMER / KM 150306		KONSTRUKTIONNUMMER		
BESTÄLLARE		LEVERANTÖR		
SKAPAD AV C DAVIDSSON		UPPRAGSNUMMER 4001-1601		
GODKÄND AV M ARVIDSSON		AVDELNING MARK		
RITNINGSTYP ILLUSTRATIONSKARTA				
TEKNIKOMRÅDE / INNEHÅLL VÄGUTFORMNING & TRAFIK				
BESKRIVNING KM 5/600- 6/600				
SKALA 1:2000		FORMAT A1		FÖRVALTNINGSNUMMER
RITNINGSNUMMER 100T0507		BLAD		NÄSTA BLAD
				BET

2019-09-27 13:57	MÅKELL VÄG
2019-09-27 13:57	MÅKELL VÄG
2019-09-27 13:57	MÅKELL VÄG
2019-09-27 13:57	MÅKELL VÄG
2019-09-27 13:57	MÅKELL VÄG
2019-09-27 13:57	MÅKELL VÄG
2019-09-27 13:57	MÅKELL VÄG
2019-09-27 13:57	MÅKELL VÄG
2019-09-27 13:57	MÅKELL VÄG
2019-09-27 13:57	MÅKELL VÄG
2019-09-27 13:57	MÅKELL VÄG
2019-09-27 13:57	MÅKELL VÄG
2019-09-27 13:57	MÅKELL VÄG
2019-09-27 13:57	MÅKELL VÄG
2019-09-27 13:57	MÅKELL VÄG
2019-09-27 13:57	MÅKELL VÄG
2019-09-27 13:57	MÅKELL VÄG
2019-09-27 13:57	MÅKELL VÄG
2019-09-27 13:57	MÅKELL VÄG