

KOORDINATSYSTEM  
SWEREF99 17 15  
RH2000

TECKENFÖRKLARING

NY ANLÄGGNING

- NY JÄRNVÄG, SPÅRMITT, MED LÅNGSMÄTNINGSSTRECK OCH HÖJDSÄTTNING
- - - - - JUSTERING GG & VÄG
- PERSONSKYDDSTÄNGSEL
- ☐ TEKNIKBYGGNADER
- ▬ NY JÄRNVÄGSBRÖ

MARKANSPRÅK

- GRÄNS FÖR JÄRNVÄGSMARK
- - - AVGRÄNSNING MELLAN OLIKA TYPER AV MARKANSPRÅK

NY JÄRNVÄGSMARK

- J MED ÄGANDERÄTT
- J.Vi FÖR JÄRNVÄGSBRÖ OCH VÄGOMRÅDE MED INSKRÄNKT VÄGRÄTT

NY JÄRNVÄGSMARK MED SERVITUTSRÄTT

- Js1 FÖR UNDERHÅLL STÄNGSEL ALT. UNDERHÅLL BULLERSKYDD
- Js2 FÖR FÖRANKRINGSSTAG SPÖNT
- Js3 FÖR JORDSPIKAR DELVIS UNDER BYGGNADER
- Js4 FÖR DAGVATTENLEDNING
- Js5.Vi FÖR JÄRNVÄGSBRÖ OCH VÄGOMRÅDE MED INSKRÄNKT VÄGRÄTT

SKYDDSGÅTÄGDER OCH FÖRSIKTIGHETSMÅTT

- MARKERING ELLER AVGRÄNSNING AV SKYDDSGÅTÄGDER OCH FÖRSIKTIGHETSMÅTT
- Sk1 SPÅRNÄRA BULLERSKYDDSSKÄRM HÖJD +0,73 M ÖVER RÄLSÖVERKANT
- Sk2 BULLERSKYDDSSKÄRM HÖJD +2,20 M ÖVER RÄLSÖVERKANT
- Sk3 BULLERSKYDDSSKÄRM HÖJD 2,5-4,0 M
- Sk4 BULLERSKYDDSVALL MED VALLKRÖN PÅ +19,3 M SAMT BULLERSKYDDSSKÄRM MED HÖJD 2,5 M ÖVER VALLKRÖN
- Sk5 BULLERSKYDDSSKÄRM HÖJD 4,0 M
- Sk6 BULLERSKYDDSSKÄRM HÖJD +2,00 M ÖVER RÄLSÖVERKANT
- Sk7 VIBRATIONSÄMPANDE ÅTGÄRDER UNDER SPÅR GENOM URGRÄVNING
- Sk8 ERBJUDANDE OM FASTIGHETSÄGARE BULLERSKYDDSGÅTÄGARD
- Sk9 ERBJUDANDE OM FASADÅTGÄRD OM DET BEHOVS EFTER FASADMÄTNINGAR
- Sk10 ERBJUDANDE OM FÖRVARV ALTERNATIVT FASTIGHETSÄGARE ÅTGÄRDER
- Sk11 TÄTA DIKEN ELLER TÄTNING UNDER RÖRGRÄV
- +Y.Y.M PLUSHÖJD PÅ ÖVERKANT BULLERSKYDDSSKÄRM

TILLFÄLLIG NYTTJÄNDERÄTT I 60 MÅNADER FRÅN DET ATT MARKEN TAGITS I ANSPRÅK

- T1 FÖR ETABLERING OCH MATERIALUPPLAG
- T2 FÖR SCHAKT OCH FYLLMASSOR
- T3 FÖR BYGGTRAFIK
- T4 FÖR ANLÄGGNINGSARBETEN
- T5 FÖR KROSSANLÄGGNING

VERKSAMHETER/ÅTGÄRDER SOM UNDANTAS FRÅN FÖRBUD ENLIGT MILJÖBALKEN

FÖRBUDEN MOT ÅTGÄRDER INOM STRANDSKYDDSOMRÅDE (7:15 MB) GÄLLER INTE VID BYGGANDE AV ALLMÄN VÄG/JÄRNVÄG.

SKYLDIGHETEN ATT GÖRA ANMÄLAN FÖR SAMRÅD ENLIGT 12:6 MB GÄLLER INTE FÖR DE VERKSAMHETER OCH ÅTGÄRDER SOM BEHOVS FÖR ATT BYGGA VÄGEN/JÄRNVÄGEN OCH SOM FASTSTÄLLS OCH INGÅR I VÄGOMRÅDE FÖR ALLMÄN VÄG/JÄRNVÄGSMARK ELLER OMRÅDE FÖR TILLFÄLLIG NYTTJÄNDERÄTT.

- BÄCK MED STRANDSKYDDSBESTÄMMELSER
- - - KULVERTERAD BÄCK MED STRANDSKYDDSBESTÄMMELSER

BEFINTLIGT

- ☐ BYGGNAD
- - - VÄGBANEKANT
- ~ HÖJKURVA MED ANGIVEN HÖJD
- VÄGRÄCKE
- STÄNGSEL
- STAKET
- TRAKTGRÄNS
- - - FASTIGHETS/KVARTERSGRÄNS
- - - FASTIGHETSBECKNING
- LEDNINGSRÄTT
- - - SERVITUT
- ☐ TRAFIKVERKETS FASTIGHET SOM BIBEHÅLLS SOM JÄRNVÄGSMARK MED ÄGANDERÄTT

FASTIGHETSREDOVISNING UPPDATERAD: 2021-11-19

TYP AV PLAN			
<b>JÄRNVÄGSPLAN</b>			
LEVERANTÖR	AVDELNING	TEKNIKGRUPP	TEKNIKÖVERGRIPANDE
AFRY	AFRY		
	UPPRÄKNINGSNUMMER	KONSTRUKTIONSNUMMER	GRÄNSSTATUS / SYFTE
	79239901		
TRAFIKVERKET	KUBIKENBORG-SUNDSVALL		HANDLINGSTYP
	SUNDSVALLS KOMMUN, VÄSTERNORRLANDS LÄN		GRÄNSKÄNNINGSHANDLING
	PLANKARTA	SKALA	ANLÄGGNINGSTYP
		1:1000	
SKAPAD AV	L. JOHANSSON	DATUM	2022-04-04
GRANSKAD AV	M. NYBERG	FÖRST	A1
LEDAVD AV	P. TÖRNKVIST	DRITINGSNUMMER FÖRVALTNING	002
BLAD	002	BLAD	001
ANDR.		ANDR.	

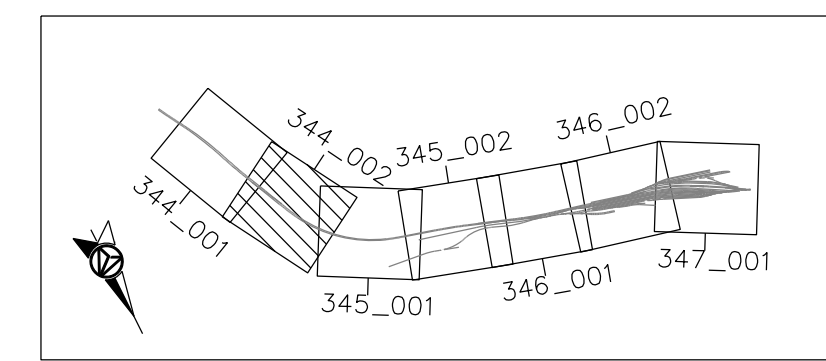
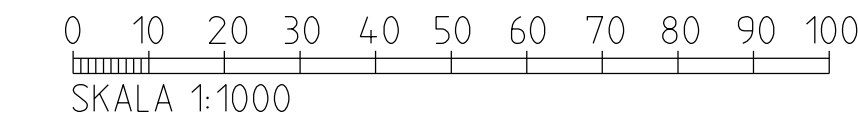

Dessa ritningar är Trafikverkets ägens. Allt obehörigt begagnande av ritningarna beivras enligt lag. TRAFIKVERKET

Delar av kartmaterial © Lantmäteriet, Geodatavärdet

REF: 156842-11-PO-344\_35-1001.dgn  
\_9\_ 156842-11-PO-344\_35-1001.dgn  
\_10\_ 156842-11-XO-1001.dgn  
\_11\_ 156842-11-XO-1002.dgn  
\_12\_ 156842-11-PO-344\_35-1002.dgn  
\_13\_ 156842-11-PO-344\_35-1001.dgn  
\_14\_ 156842-11-PO-344\_35-1001.dgn  
\_15\_ 156842-11-PO-344\_35-1001.dgn