

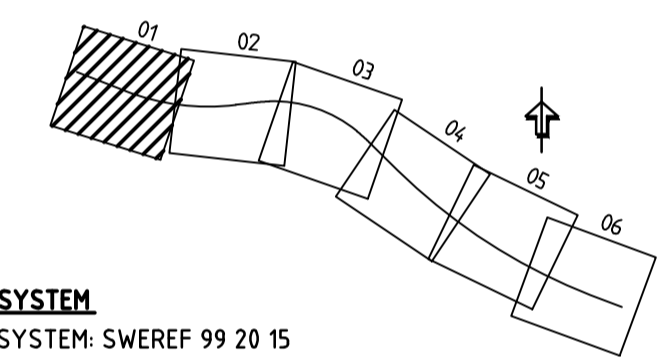

**TECKENFÖRKLARING**  
1/000

	NY VÄG (VÄGMITT INKL VÄGKANTER MED LÄNGDMÄTNINGSSTRECK OCH HÖJDSÄTTNING)
	BEFINTLIG VÄGOMRÅDE
	NYTT VÄGOMRÅDE
	NYTT VÄGRÄCKE
	FASTIGHETSGRÄNS OCH FASTIGHETSBETECKNING
	TRAKTGRÄNS
	INDUSTRITÄNGSEL
	BEFINTLIG VÄGKANT
	BEFINTLIG VÄGMITT
	NY TRUMMA
	GRÄNS FÖR NATURA 2000
	INDRAGNING AV VÄG FRÅN ALLMÄNT UNDERHÅLL
	BEFINTLIG VÄGDEL SOM FÖRESLÅS RIVAS
	TILLFÄLLIG NYTTJÄNDERÄTT
	HUS/BYGGNAD
	ÖVRIG KULTURHISTORISK LÄMNING
	FORN LÄMNING



**KOORDINATSYSTEM**  
 KOORDINATSYSTEM: SWEREF 99 20 15  
 HÖJDSYSTEM: RH 2000

UTFORMNING AV PLANFÖRSLAG

TYP AV PLAN		<b>VÄGPLAN</b>	
GRANSKNINGSSTATUS / SYFTE			
HANDLINGSTYP		<b>SAMRÅDSHANDLING</b>	
DATUM	2020-03-23	LEVERANS / ÄNDRINGS-PM	
OBJEKT			
<b>E10 LIIKAVAARA FLYTT AV VÄG</b>			
DELOMRÅDE / BANDEL			
<b>LIIKAVAARA</b>			
ANLÄGGNINGSDEL			
<b>VÄG E10</b>			
OBJEKTNUMMER / KM	165092	KONSTRUKTIONNUMMER	
BESTÄLLARE		LEVERANTÖR	
SKAPAD AV	BJÖRN OJA	UPPDRAGSNUMMER	10287917
GODKÄND AV	PER-OLA SILVERHAV	AVDELNING	5540
RITNINGSTYP			
<b>ILLUSTRATIONSPLAN</b>			
TEKNIKOMRÅDE / INNEHÅLL			
<b>VÄGUTFORMNING OCH TRAFIK</b>			
BESKRIVNING			
<b>KM 0/000 - 0/560</b>			
SKALA	1:1000	FORMAT	A1
RITNINGNUMMER	101T0501	FÖRVALTNINGSNUMMER	
BLAD		NÄSTA BLAD	
BET			



**TECKENFÖRKLARING**

	NY VÄG (VÄGMITT INKL. VÄGKANTER MED LÄNGDMÄTNINGSSTRECK OCH HÖJDSÄTTNING)
	BEFINTLIGT VÄGOMRÅDE
	NYTT VÄGOMRÅDE
	NYTT VÄGRÄCKE
	FASTIGHETSGRÄNS OCH FASTIGHETS BETECKNING
	TRAKTGRÄNS
	INDUSTRITÄNGSEL
	BEFINTLIG VÄGKANT
	BEFINTLIG VÄGMITT
	NY TRUMMA
	GRÄNS FÖR NATURA 2000
	INDRAGNING AV VÄG FRÅN ALLMÄNT UNDERHÅLL
	BEFINTLIG VÄGDEL SOM FÖRESLÅS RIVAS
	TILLFÄLLIG NYTTJÄNDERÄTT
	HUS/BYGGNAD
	ÖVRIG KULTURHISTORISK LÄMNING
	FORN LÄMNING

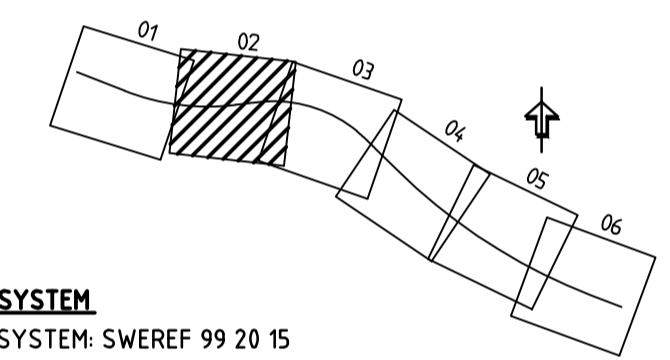

**KOORDINATSYSTEM**  
 KOORDINATSYSTEM: SWEREF 99 20 15  
 HÖJDSYSTEM: RH 2000

UTFORMNING AV PLANFÖRSLAG

TYP AV PLAN		<b>VÄGPLAN</b>	
GRANSKNINGSSTATUS / SYFTE			
HANDLINGSTYP		SAMRÅDSHANDLING	
DATUM	2020-03-23	LEVERANS / ÄNDRINGS-PM	
OBJEKT			
<b>E10 LIIKAVAARA FLYTT AV VÄG</b>			
DELOMRÅDE / BANDEL			
LIIKAVAARA			
ANLÄGGNINGSDEL			
VÄG E10			
OBJEKTNUMMER / KM	165092	KONSTRUKTIONSNUMMER	
BESTÄLLARE		LEVERANTÖR	
SKAPAD AV	BJÖRN OJA	UPPDRAGSNUMMER	10287917
GODKÄND AV	PER-OLA SILVERHAV	AVDELNING	5540
RITNINGSTYP			
ILLUSTRATIONSPLAN			
TEKNIKOMRÅDE / INNEHÅLL			
VÄGUTFORMNING OCH TRAFIK			
BESKRIVNING			
KM 0/560 - 1/140			
SKALA	1:1000	FORMAT	A1
RITNINGSNUMMER	101T0502	FÖRVALTNINGSNUMMER	
BLAD		NÄSTA BLAD	BET



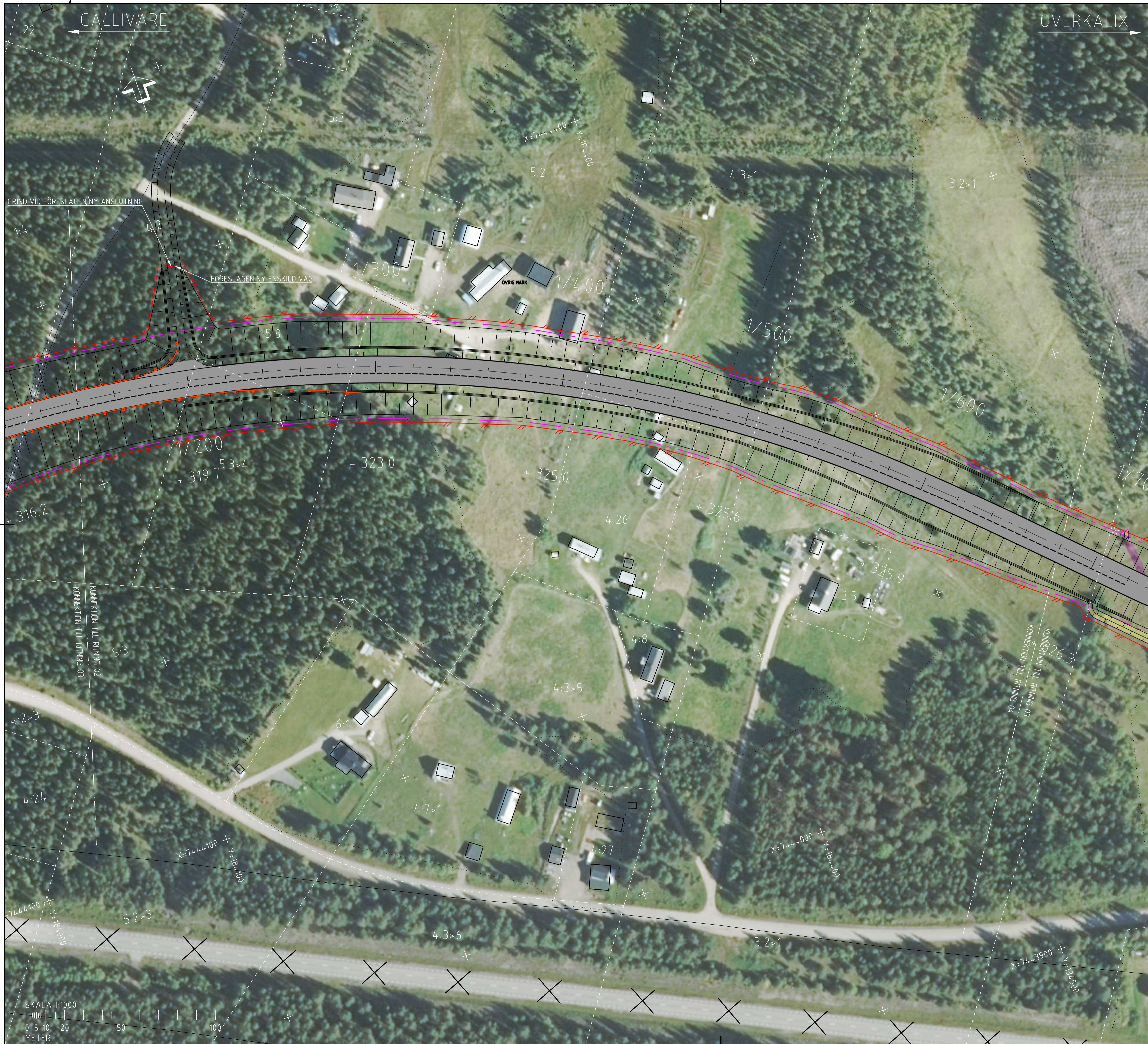

**TECKENFÖRKLARING**  
1/000

	NY VÄG (VÄGMITT INKL. VÄGKANTER MED LÄNGDMÄTNINGSSTRECK OCH HÖJDSÄTTNING)
	BEFINTLIGT VÄGOMRÅDE
	NYTT VÄGOMRÅDE
	NYTT VÄGRÄCKE
	FASTIGHETSGRÄNS OCH FASTIGHETSBETECKNING
	TRAKTGRÄNS
	INDUSTRITÄNGSEL
	BEFINTLIG VÄGKANT
	BEFINTLIG VÄGMITT
	NY TRUMMA
	GRÄNS FÖR NATURA 2000
	INDRAGNING AV VÄG FRÅN ALLMÄNT UNDERHÅLL
	BEFINTLIG VÄGDEL SOM FÖRESLÅS RIVAS
	TILLFÄLLIG NYTTJÄNDERÄTT
	HUS/BYGGNAD
	ÖVRIG KULTURHISTORISK LÄMNING
	FORNÄMNING

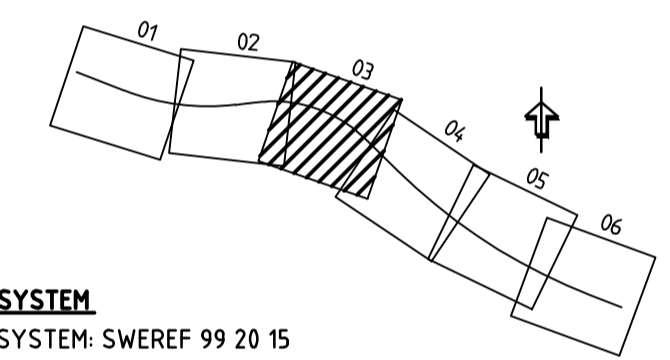

**KOORDINATSYSTEM**  
 KOORDINATSYSTEM: SWEREF 99 20 15  
 HÖJDSYSTEM: RH 2000

UTFORMNING AV PLANFÖRSLAG

TYP AV PLAN		<b>VÄGPLAN</b>	
GRANSKNINGSSTATUS / SYFTE			
HANDLINGSTYP		SAMRÅDSHANDLING	
DATUM	2020-03-23	LEVERANS / ÄNDRINGS-PM	
OBJEKT	E10 LIIKAVAARA FLYTT AV VÄG		
DELOMRÅDE / BANDEL	LIIKAVAARA		
ANLÄGGNINGSDEL	VÄG E10		
OBJEKTSNUMMER / KM	165092	KONSTRUKTIONSNUMMER	
BESTÄLLARE	TRAFIKVERKET	LEVERANTÖR	
SKAPAD AV	BJÖRN OJA	UPPDRAGSNUMMER	10287917
GODKÄND AV	PER-OLA SILVERHAV	AVDELNING	5540
RITNINGSTYP	ILLUSTRATIONSPLAN		
TEKNIKOMRÅDE / INNEHÅLL	VÄGUTFORMNING OCH TRAFIK		
BESKRIVNING	KM 1/140 - 1/680		
SKALA	1:1000	FORMAT	A1
RITINGSNUMMER	101T0503	FÖRVALTNINGSNUMMER	
		BLAD	NÄSTA BLAD
		BET	



**TECKENFÖRKLARING**  
1/000

	NY VÄG (VÄGMITT INKL. VÄGKANTER MED LÄNGDMÄTNINGSSTRECK OCH HÖJDSÄTTNING)
	BEFINTLIGT VÄGOMRÅDE
	NYTT VÄGOMRÅDE
	NYTT VÄGRÄCKE
	FASTIGHETSGRÄNS OCH FASTIGHETSBETECKNING
	TRAKTGRÄNS
	INDUSTRITÄNGSEL
	BEFINTLIG VÄGKANT
	BEFINTLIG VÄGMITT
	NY TRUMMA
	GRÄNS FÖR NATURA 2000
	INDRAGNING AV VÄG FRÅN ALLMÄNT UNDERHÅLL
	BEFINTLIG VÄGDEL SOM FÖRESLÅS RIVAS
	TILLFÄLLIG NYTTJANDERÄTT
	HUS/BYGGNAD
	ÖVRIG KULTURHISTORISK LÄMNING
	FÖRNLÄMNING

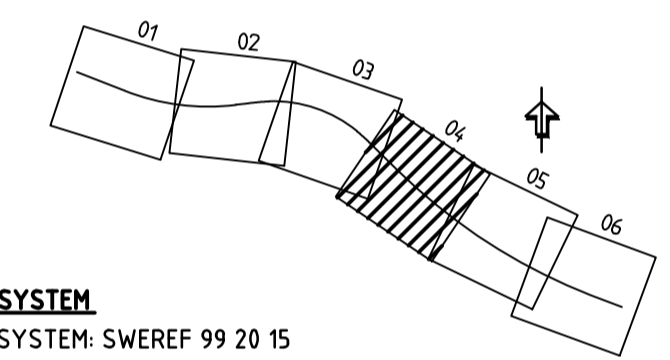

**KOORDINATSYSTEM**  
 KOORDINATSYSTEM: SWEREF 99 20 15  
 HÖJDSYSTEM: RH 2000

UTFORMNING AV PLANFÖRSLAG

TYP AV PLAN		<b>VÄGPLAN</b>	
GRANSKNINGSSTATUS / SYFTE			
HANDLINGSTYP		<b>SAMRÅDSHANDLING</b>	
DATUM	2020-03-23	LEVERANS / ÄNDRINGS-PM	
OBJEKT			
<b>E10 LIIKAVAARA FLYTT AV VÄG</b>			
DELOMRÅDE / BANDEL			
<b>LIIKAVAARA</b>			
ANLÄGGNINGSDEL			
<b>VÄG E10</b>			
OBJEKTNUMMER / KM	165092	KONSTRUKTIONSNUMMER	
BESTÄLLARE	<b>TRAFIKVERKET</b>	LEVERANTÖR	<b>wsp</b>
SKAPAD AV	BJÖRN OJA	UPPDRAGSNUMMER	10287917
GODKÄND AV	PER-OLA SILVERHAV	AVDELNING	5540
RITNINGSTYP			
<b>ILLUSTRATIONSPLAN</b>			
TEKNIKOMRÅDE / INNEHÅLL			
<b>VÄGUTFORMNING OCH TRAFIK</b>			
BESKRIVNING			
<b>KM 1/680 - 2/240</b>			
SKALA	1:1000	FORMAT	A1
RITNINGSNUMMER	101T0504	FÖRVALTNINGSNUMMER	
BLAD		NÄSTA BLAD	BET





**TECKENFÖRKLARING**  
1/000

	NY VÄG (VÄGMITT INKL. VÄGKANTER MED LÄNGDMÄTNINGSSTRECK OCH HÖJDSÄTTNING)
	BEFINTLIG VÄGOMRÅDE
	NYTT VÄGOMRÅDE
	NYTT VÄGRÄCKE
	FASTIGHETSGRÄNS OCH FASTIGHETS BETECKNING
	TRAKTGRÄNS
	INDUSTRITÄNGSEL
	BEFINTLIG VÄGKANT
	BEFINTLIG VÄGMITT
	NY TRUMMA
	GRÄNS FÖR NATURA 2000
	INDRAGNING AV VÄG FRÅN ALLMÄNT UNDERHÅLL
	BEFINTLIG VÄGDEL SOM FÖRESLÅS RIVAS
	TILLFÄLLIG NYTTJÄNDERÄTT
	HUS/BYGGNAD
	ÖVRIG KULTURHISTORISK LÄMNING
	FORN LÄMNING

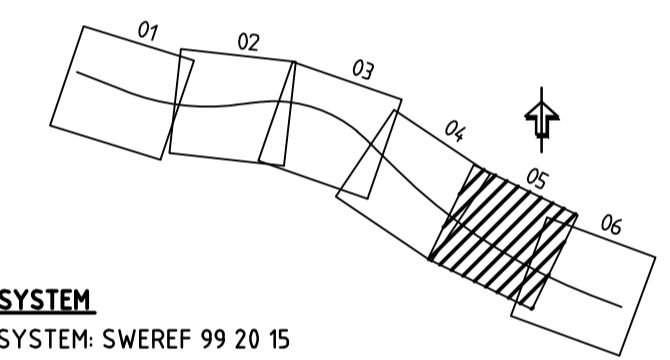

**KOORDINATSYSTEM**  
 KOORDINATSYSTEM: SWEREF 99 20 15  
 HÖJDSYSTEM: RH 2000

UTFORMNING AV PLANFÖRSLAG

TYP AV PLAN	<b>VÄGPLAN</b>		
GRANSKNINGSSTATUS / SYFTE	SAMRÅDSHANDLING		
HANDLINGSTYP	2020-03-23		
DATUM	LEVERANS / ÄNDRINGS-PM		
OBJEKT	<b>E10 LIIKAVAARA FLYTT AV VÄG</b>		
DELOMRÅDE / BANDEL	LIIKAVAARA		
ANLÄGGNINGSDEL	VÄG E10		
OBJEKTNUMMER / KM	165092		
BESTÄLLARE	TRAFIKVERKET		
LEVERANTÖR	wsp		
SKAPAD AV	BJÖRN OJA	UPPDRAGSNUMMER	10287917
GODKÄND AV	PER-OLA SILVERHAV	AVDELNING	5540
RITNINGSTYP	ILLUSTRATIONSPLAN		
TEKNIKOMRÅDE / INNEHÅLL	VÄGUTFORMNING OCH TRAFIK		
BESKRIVNING	KM 2/240 - 2/800		
SKALA	1:1000	FORMAT	A1
RITINGSNUMMER	101T0505	FÖRVALTNINGSNUMMER	
		BLAD	NÄSTA BLAD
		BET	





**TECKENFÖRKLARING**  
1/000

	NY VÄG (VÄGMITT INKL. VÄGKANTER MED LÄNGDMÄTNINGSSTRECK OCH HÖJDSÄTTNING)
	BEFINTLIGT VÄGOMRÅDE
	NYTT VÄGOMRÅDE
	NYTT VÄGRÄCKE
	FASTIGHETSGRÄNS OCH FASTIGHETS BETECKNING
	TRAKTGRÄNS
	INDUSTRITÄNGSEL
	BEFINTLIG VÄGKANT
	BEFINTLIG VÄGMITT
	NY TRUMMA
	GRÄNS FÖR NATURA 2000
	INDRAGNING AV VÄG FRÅN ALLMÄNT UNDERHÅLL
	BEFINTLIG VÄGDEL SOM FÖRESLÅS RIVAS
	TILLFÄLLIG NYTTJANDERÄTT
	HUS/BYGGNAD
	ÖVRIG KULTURHISTORISK LÄMNING
	FÖRNLÄMNING

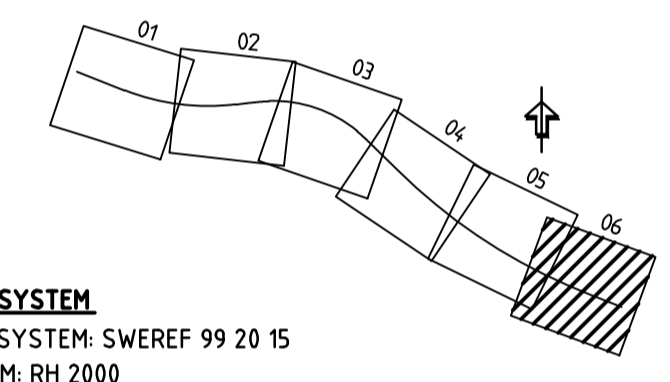

**KOORDINATSYSTEM**  
 KOORDINATSYSTEM: SWEREF 99 20 15  
 HÖJDSYSTEM: RH 2000

TYP AV PLAN		<b>VÄGPLAN</b>	
GRANSKNINGSSTATUS, SYFTE		<b>FÖR GRANSKNING</b>	
HANDLINGSTYP		<b>SAMRÅDSHANDLING</b>	
DATUM	2020-03-23	LEVERANS / ÄNDRINGS-PM	
OBJEKT	<b>E10 LIIKAVAARA FLYTT AV VÄG</b>		
DELOMRÅDE / BANDEL	<b>LIIKAVAARA</b>		
ANLÄGGNINGSDDEL	<b>VÄG E10</b>		
OBJEKTNUMMER / KM	165092	KONSTRUKTIONNUMMER	
BESTÄLLARE	<b>TRAFIKVERKET</b>	LEVERANTÖR	<b>wsp</b>
SKAPAD AV	BJÖRN OJA	UPPDRAGSNUMMER	10287917
GODKÄND AV	PER-OLA SILVERHAV	AVDELNING	5540
RITNINGSTYP	<b>ILLUSTRATIONSPLAN</b>		
TEKNIKOMRÅDE / INNEHÅLL	<b>VÄGUTFORMNING OCH TRAFIK</b>		
BESKRIVNING	<b>KM 2/800 - 3/240</b>		
SKALA	1:1000	FORMAT	A1
RITNINGNUMMER	101T0506	FÖRVALTNINGSNUMMER	
BLAD		NÄSTA BLAD	
BET			