







TECKENFÖRKLARING



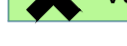

KOORDINATSYSTEM: SWEREF 99 13 30
HÖJDSYSTEM: RH 2000

MARKANSPRÅK

-  GRÄNS FÖR VÄGOMRÅDE
-  AVGRÄNSNING MELLAN OLIKA TYPER AV MARKANSPRÅK
-  T1 TILFÄLLIG NYTTJANDERÄTT FÖR BYGGNATION AV VÄG
-  T2 TILFÄLLIG NYTTJANDERÄTT FÖR ETABLERING
-  T3 TILFÄLLIG NYTTJANDERÄTT FÖR HANTERING AV MASSOR UNDER BYGGTID
-  T4 TILFÄLLIG NYTTJANDERÄTT FÖR TRANSPORTVÄG
-  V1 NYTT VÄGOMRÅDE MED VÄGRÄTT
-  **X** VÄ **X** INDRAGNING AV VÄG FRÅN ALLMÄNT UNDERHÅLL

TILFÄLLIG NYTTJANDERÄTT GÄLLER UNDER ENTREPRENADTIDEN, DOCK LÄNGST 3 MÅNADER EFTER SLUTBESIKTNING

ÖVRIGA BETECKNINGAR PÅ PLANKARTAN

-  0/000 LÄNGDMÄTNING
-  ±00.0 MARKNIVÅ, BEFINTLIG
-  +00.0 MARKNIVÅ, NY
-  BRATTFORSHYTAN 3:1 FASTIGHETS BETECKNING

VERKSAMHETER/ÅTGÄRDER SOM UNDANTAS FRÅN FÖRBUD ENLIGT MILJÖBALKEN
SKYLDIGHETEN ATT GÖRA ANMÄLAN FÖR SAMRÅD ENLIGT 12:6 MILJÖBALKEN GÄLLER INTE FÖR DE VERKSAMHETER OCH ÅTGÄRDER SOM BEHOVS FÖR ATT BYGGA VÄGEN OCH SOM FASTSTÄLLS OCH INGÅR I VÄGOMRÅDE FÖR ALLMÄN VÄG ELLER OMRÅDE FÖR TILFÄLLIG NYTTJANDERÄTT.

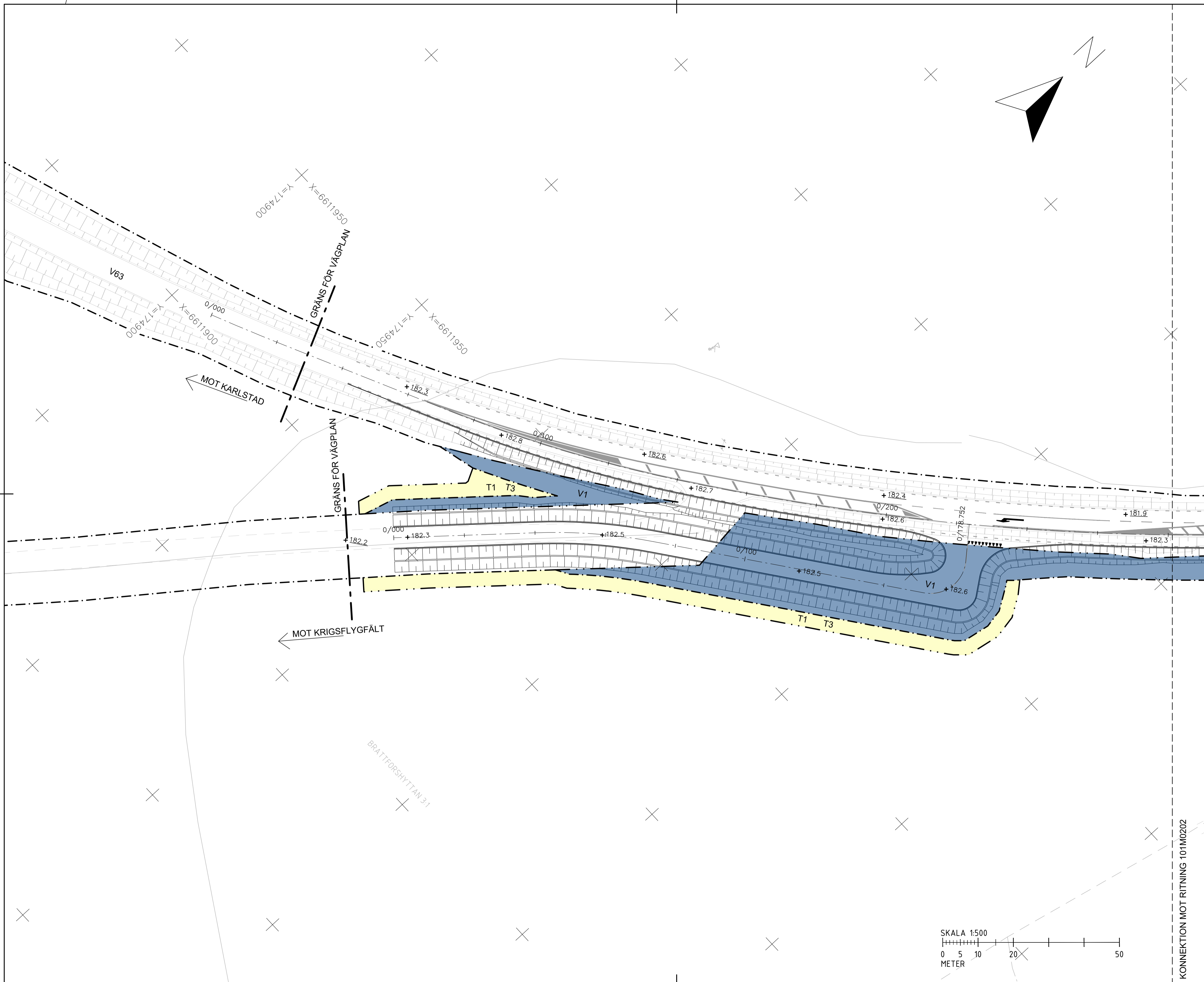
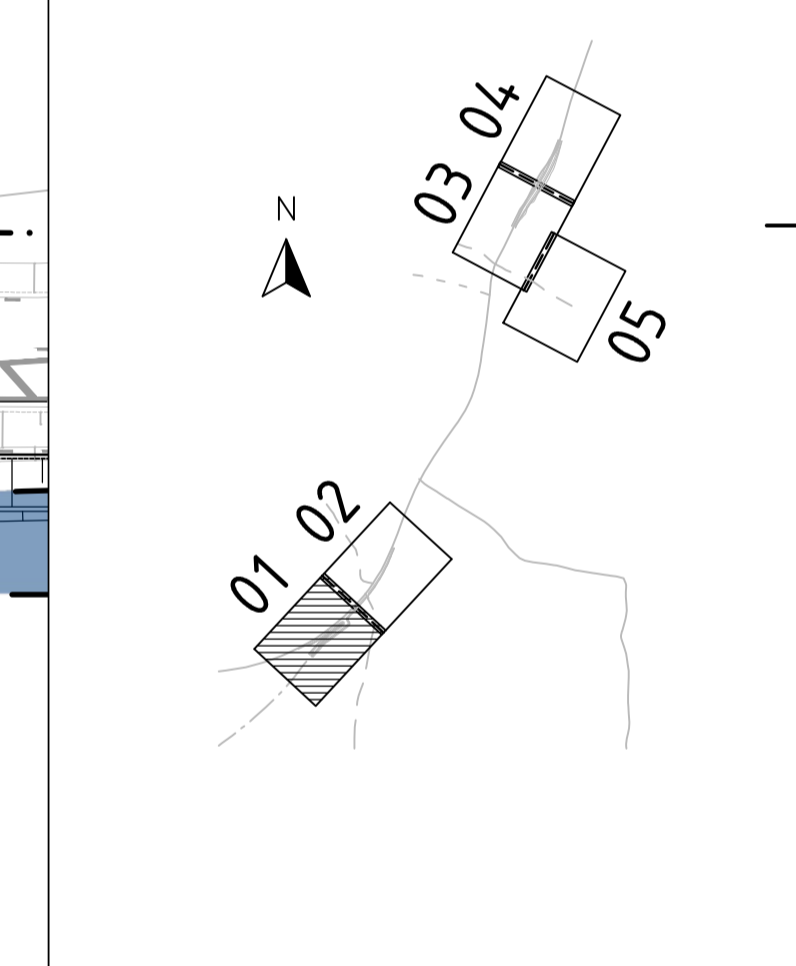

TYP AV PLAN		VÄGPLAN	
GRANSKNINGSSTATUS / SYFTE			
FÖR FASTSTÄLLELSE			
HANDLINGSTYP		FASTSTÄLLELSEHANDLING	
DATUM	2022-03-23	LEVERANS / ÄNDRINGS-PM	
OBJEKT	VÄG 63 - BRATTFORSHEDEN		
DELOMRÅDE / BANDEL	KURVRÄTNING OCH KORSNINGSÅTGÄRDER		
ANLÄGGNINGSDEL	VÄG 63		
OBJEKTNUMMER / KM	168297	KONSTRUKTIONSNUMMER	
BESTÄLLARE	TRAFIKVERKET	LEVERANTÖR	Pontarius
SKAPAD AV	J PALMÉR	UPPRAGSNUMMER	2814
GODKÄND AV	L.FLYDÉN	AVDELNING	GBG
RITNINGSTYP			
PLANRITNING			
TEKNIKOMRÅDE / INNEHÅLL			
M MARKFÖRHANDLING			
BESKRIVNING			
PLANKARTA			
SKALA	1:500	FORMAT	A1
RITNINGSNUMMER	101M0201	FÖRVALTNINGSNUMMER	
BLAD		NÄSTA BLAD	BET

KONNEKTION MOT RITNING 101M0202

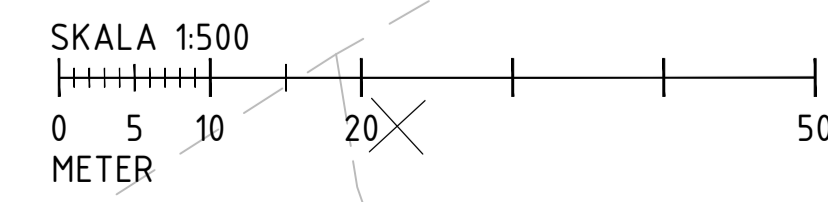

2020-01-30 12:20	MODELL V 0101901
2020-01-30 12:20	MODELL V 0101902
2020-01-30 12:20	MODELL V 0101903
2020-01-30 12:20	MODELL V 0101904
2020-01-30 12:20	MODELL V 0101905
2020-01-30 12:20	MODELL V 0101906
2020-01-30 12:20	MODELL V 0101907
2020-01-30 12:20	MODELL V 0101908
2020-01-30 12:20	MODELL V 0101909
2020-01-30 12:20	MODELL V 0101910

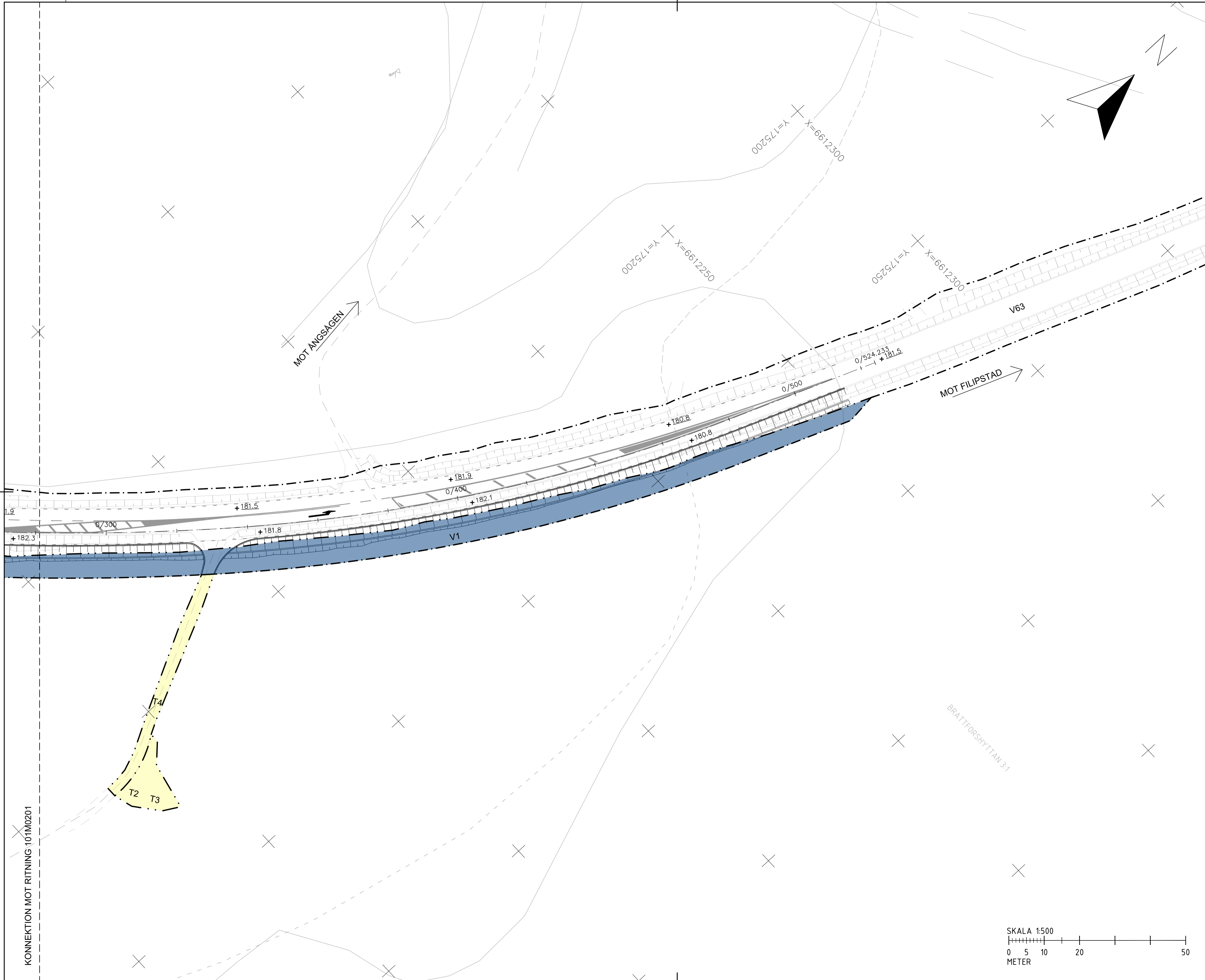

TECKENFÖRKLARING

KOORDINATSYSTEM: SWEREF 99 13 30
HÖJDSYSTEM: RH 2000

- MARKANSPRÅK**
- GRÄNS FÖR VÄGOMRÅDE
 - · - · - AVGRÄNSNING MELLAN OLIKA TYPER AV MARKANSPRÅK
 - T1 TILLFÄLLIG NYTTJANDERÄTT FÖR BYGGNATION AV VÄG
 - T2 TILLFÄLLIG NYTTJANDERÄTT FÖR ETABLIERING
 - T3 TILLFÄLLIG NYTTJANDERÄTT FÖR HANTERING AV MASSOR UNDER BYGGTID
 - T4 TILLFÄLLIG NYTTJANDERÄTT FÖR TRANSPORTVÄG
 - V1 NYTT VÄGOMRÅDE MED VÄGRÄTT
 - ✕ Va ✕ INDRAGNING AV VÄG FRÅN ALLMÄNT UNDERHÅLL

TILLFÄLLIG NYTTJANDERÄTT GÄLLER UNDER ENTREPRENADTIDEN, DOCK LÄNGST 3 MÅNADER EFTER SLUTBESIKTNING

ÖVRIGA BETECKNINGAR PÅ PLANKARTAN

- 0/000 LÄNGDMÄTNING
- +00.0 MARKNIVÅ, BEFINTLIG
- +00.0 MARKNIVÅ, NY
- BRÄTTFORSHYTAN 3:1 FASTIGHETS BETECKNING

VERKSAMHETER/ÅTGÄRDER SOM UNDANTAS FRÅN FÖRBUD ENLIGT MILJÖBALKEN

SKYLDIGHETEN ATT GÖRA ANMÄLAN FÖR SAMRÅD ENLIGT 12:6 MILJÖBALKEN GÄLLER INTE FÖR DE VERKSAMHETER OCH ÅTGÄRDER SOM BEHOVS FÖR ATT BYGGA VÄGEN OCH SOM FASTSTÄLLS OCH INGÅR I VÄGOMRÅDE FÖR ALLMÄN VÄG ELLER OMRÅDE FÖR TILLFÄLLIG NYTTJANDERÄTT.

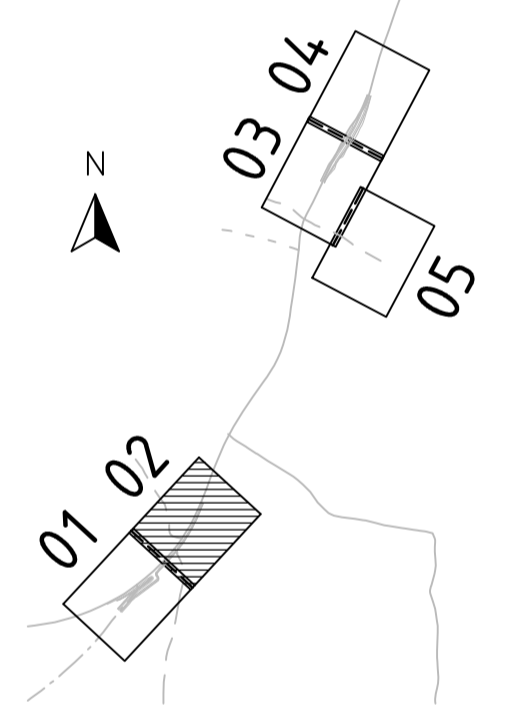

TYP AV PLAN		VÄGPLAN	
GRANSKNINGSSTATUS / SYFTE			
FÖR FASTSTÄLLELSE			
HANDLINGSTYP		FASTSTÄLLELSEHANDLING	
DATUM	2022-03-23	LEVERANS / ÄNDRINGS-PM	
OBJEKT	VÄG 63 - BRÄTTFORSHEDEN		
DELOMRÅDE / BANDEL	KURVRÄTNING OCH KORSNINGSÅTGÄRDER		
ANLÄGGNINGSDDEL	VÄG 63		
OBJEKTNUMMER / KM	168297	KONSTRUKTIONSNUMMER	
BESTÄLLARE	J. PALMÉR	LEVERANTÖR	Pontarius
SKAPAD AV	J. PALMÉR	UPPDRAGSNUMMER	2814
GODKÄND AV	L. FLYDÉN	AVDELNING	GBG
RITNINGSTYP	PLANRITNING		
TEKNIKOMRÅDE / INNEHÅLL	M MARKFÖRHANDLING		
BESKRIVNING	PLANKARTA		
SKALA	1:500	FORMAT	A1
RITNINGSNUMMER	101M0202	FÖRVALTNINGSNUMMER	
BLAD		NÄSTA BLAD	BET

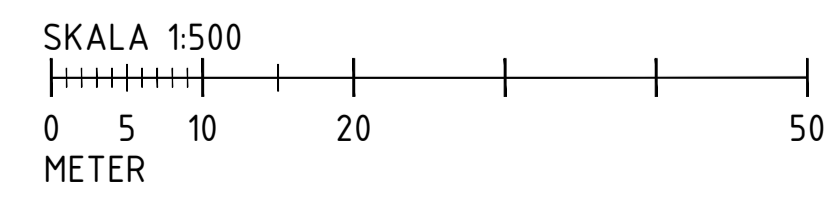

KONNEKTION MOT RITNING 101M0201

2022-03-23 08:53	MODELL V1019201
2022-03-23 08:53	MODELL V1019202
2022-03-23 08:53	MODELL V1019203
2022-03-23 08:53	MODELL V1019204
2022-03-23 08:53	MODELL V1019205
2022-03-23 08:53	MODELL V1019206
2022-03-23 08:53	MODELL V1019207
2022-03-23 08:53	MODELL V1019208
2022-03-23 08:53	MODELL V1019209
2022-03-23 08:53	MODELL V1019210

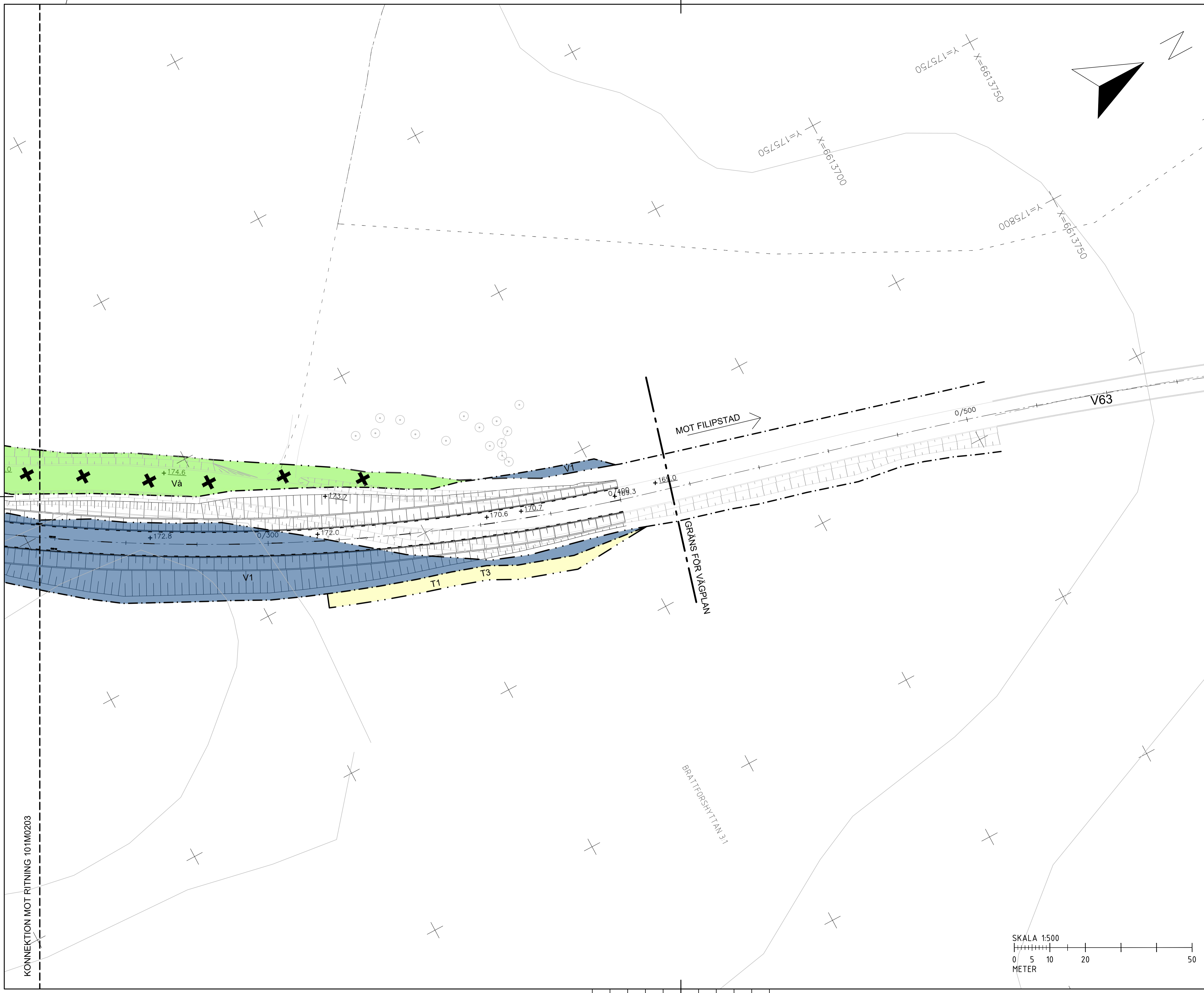

TECKENFÖRKLARING
 KOORDINATSYSTEM: SWREF 99 13 30
 HÖJDSYSTEM: RH 2000

MARKANSPRÅK

- GRÄNS FÖR VÄGOMRÅDE
- AVGRÄNSNING MELLAN OLIKA TYPER AV MARKANSPRÅK
- T1** TILLFÄLLIG NYTTJANDERÄTT FÖR BYGGNATION AV VÄG
- T2** TILLFÄLLIG NYTTJANDERÄTT FÖR ETABLERING
- T3** TILLFÄLLIG NYTTJANDERÄTT FÖR HANTERING AV MASSOR UNDER BYGGTID
- T4** TILLFÄLLIG NYTTJANDERÄTT FÖR TRANSPORTVÄG
- V1** NYTT VÄGOMRÅDE MED VÄGRÄTT
- VÄG INDRAGNING AV VÄG FRÅN ALLMÄNT UNDERHÅLL

TILLFÄLLIG NYTTJANDERÄTT GÄLLER UNDER ENTREPRENADTIDEN, DOCK LÄNGST 3 MÅNADER EFTER SLUTBESIKTNING

ÖVRIGA BETECKNINGAR PÅ PLANKARTAN

- 0/000 LÄNGDMÄTNING
- ±00.0 MARKNIVÅ, BEFINTLIG
- +00.0 MARKNIVÅ, NY
- BRATTFORSHYTAN 3:1 FASTIGHETS BETECKNING

VERKSAMHETER/ÅTGÄRDER SOM UNDANTAS FRÅN FÖRBUD ENLIGT MILJÖBALKEN
 SKYLDIGHETEN ATT GÖRA ANMÄLAN FÖR SAMRÅD ENLIGT 12:6 MILJÖBALKEN GÄLLER INTE FÖR DE VERKSAMHETER OCH ÅTGÄRDER SOM BEHOVS FÖR ATT BYGGA VÄGEN OCH SOM FASTSTÄLLS OCH INGÅR I VÄGOMRÅDE FÖR ALLMÄN VÄG ELLER OMRÅDE FÖR TILLFÄLLIG NYTTJANDERÄTT.

TYP AV PLAN: **VÄGPLAN**

GRANSKNINGSSTATUS / SYFTE: **FÖR FASTSTÄLLELSE**

HANDLINGSTYP: **FASTSTÄLLELSEHANDLING**

DATUM: 2022-03-23 | LEVERANS / ÄNDRINGS-PM

OBJEKT: **VÄG 63 - BRATTFORSHEDEN**

DELOMRÅDE / BANDEL: **KURVRÄTNING OCH KORSNINGSÅTGÄRDER**

ANLÄGGNINGSDDEL: **VÄG 63**

OBJEKTNUMMER / KM: 168297 | KONSTRUKTIONNUMMER

BESTÄLLARE: **TRAFIKVERKET** | LEVERANTÖR: **Pontarius**

SKAPAD AV: J PALMÉR | UPPDRAGSNUMMER: 2814

GODKÄND AV: L.FLYDÉN | AVDELNING: GBG

RITNINGSTYP: **PLANRITNING**

TEKNIKOMRÅDE / INNEHÅLL: **M MARKFÖRHANDLING**

BESKRIVNING: **PLANKARTA**

SKALA: 1:500	FORMAT: A1	FÖRVALTNINGSNUMMER
RITNINGNUMMER: 101M0204	BLAD	NÄSTA BLAD
BET		

PLC: 2022-03-18 10:54 U:\02816_BRATTFORSHEDEN\03_10_VÄG\REF\VM020201.DWG JESPER PALMER

XREF: MODELL V2 09/29/20 2020-01-30 12:53
 MODELL V10 06/02/20 2020-01-30 12:54
 MODELL V11 06/02/20 2020-01-30 12:54
 MODELL V12 06/02/20 2020-01-30 12:54
 MODELL V13 06/02/20 2020-01-30 12:54
 MODELL V14 06/02/20 2020-01-30 12:54
 MODELL V15 06/02/20 2020-01-30 12:54
 MODELL V16 06/02/20 2020-01-30 12:54
 MODELL V17 06/02/20 2020-01-30 12:54
 MODELL V18 06/02/20 2020-01-30 12:54
 MODELL V19 06/02/20 2020-01-30 12:54
 MODELL V20 06/02/20 2020-01-30 12:54

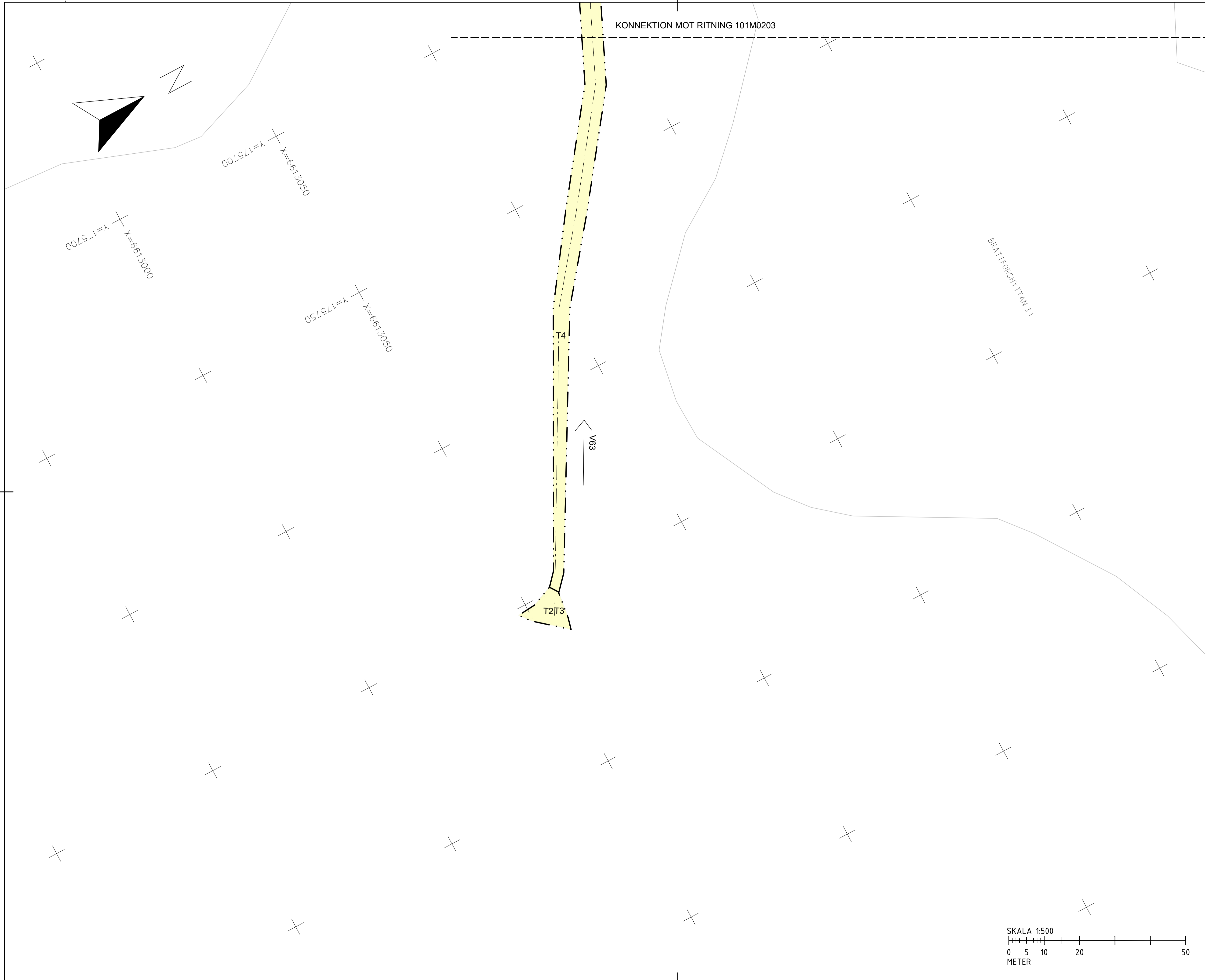

TECKENFÖRKLARING

KOORDINATSYSTEM: SWEREF 99 13 30
HÖJDSYSTEM: RH 2000

MARKANSPRÅK

--- GRÄNS FÖR VÄGOMRÅDE
--- AVGRÄNSNING MELLAN OLIKA TYPER AV MARKANSPRÅK

- T1** TILFÄLLIG NYTTJANDERÄTT FÖR BYGGNATION AV VÄG
- T2** TILFÄLLIG NYTTJANDERÄTT FÖR ETABLERING
- T3** TILFÄLLIG NYTTJANDERÄTT FÖR HANTERING AV MASSOR UNDER BYGGTID
- T4** TILFÄLLIG NYTTJANDERÄTT FÖR TRANSPORTVÄG
- V1** NYTT VÄGOMRÅDE MED VÄGRÄTT
- X Vä X** INDRAGNING AV VÄG FRÅN ALLMÄNT UNDERHÅLL

TILFÄLLIG NYTTJANDERÄTT GÄLLER UNDER ENTREPRENADTIDEN, DOCK LÄNGST 3 MÅNADER EFTER SLUTBESIKTNING

ÖVRIGA BETECKNINGAR PÅ PLANKARTAN

- 0/000 LÄNGDMÄTNING
- +00.0 MARKNIVÅ, BEFINTLIG
- +00.0 MARKNIVÅ, NY
- BRATTFORSHYTTAN 3:1 FASTIGHETS BETECKNING

VERKSAMHETER/ÅTGÄRDER SOM UNDANTAS FRÅN FÖRBUD ENLIGT MILJÖBALKEN

SKYLDIGHETEN ATT GÖRA ANMÄLAN FÖR SAMRÅD ENLIGT 12:6 MILJÖBALKEN GÄLLER INTE FÖR DE VERKSAMHETER OCH ÅTGÄRDER SOM BEHOVS FÖR ATT BYGGA VÄGEN OCH SOM FASTSTÄLLS OCH INGÅR I VÄGOMRÅDE FÖR ALLMÄN VÄG ELLER OMRÅDE FÖR TILFÄLLIG NYTTJANDERÄTT.

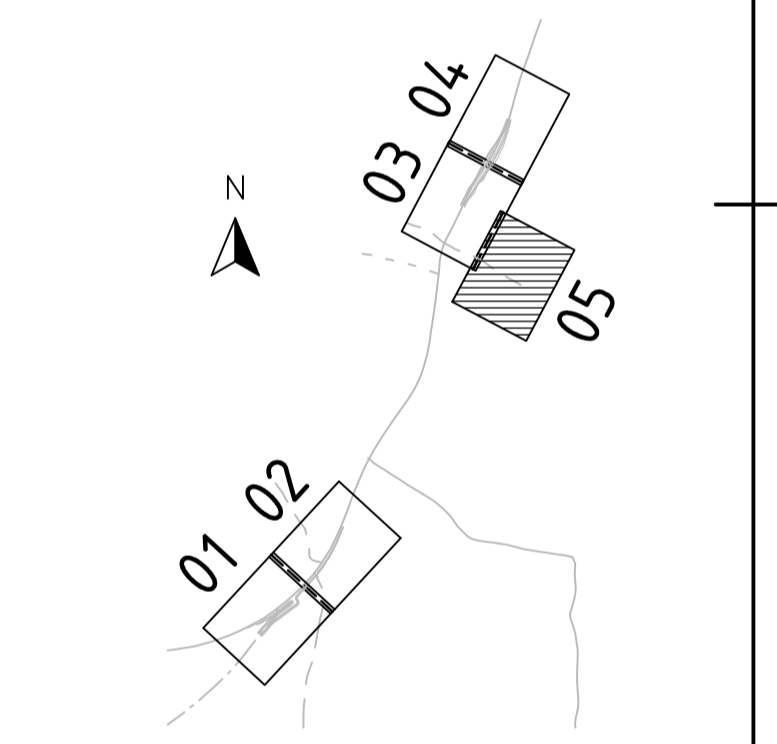

TYP AV PLAN			VÄGPLAN		
GRANSKNINGSSTATUS / SYFTE					
HANDLINGSTYP					
FASTSTÄLLESEHANDLING					
DATUM			LEVERANS / ÄNDRINGS-PM		
2022-03-23					
OBJEKT					
VÄG 63 - BRATTFORSHEDEN					
KURVRÄTNING OCH KORSNINGSÅTGÄRDER					
DELOMRÅDE / BANDEL					
VÄG 63					
ANLÄGGNINGSDDEL					
VÄG					
OBJEKTNUMMER / KM			KONSTRUKTIONSNUMMER		
168297					
BESTÄLLARE			LEVERANTÖR		
TRAFIKVERKET			Pontarius		
SKAPAD AV			UPPDRAGSNUMMER		
J PALMÉR			2814		
GODKÄND AV			AVDELNING		
L.FLYDÉN			GBG		
RITNINGSTYP					
PLANRITNING					
TEKNIKOMRÅDE / INNEHÅLL					
M MARKFÖRHANDLING					
BESKRIVNING					
PLANKARTA					
SKALA					
1:500		FORMAT		FÖRVALTNINGSNUMMER	
		A1			
RITNINGSNUMMER		BLAD		NÄSTA BLAD	
101M0205				BET	

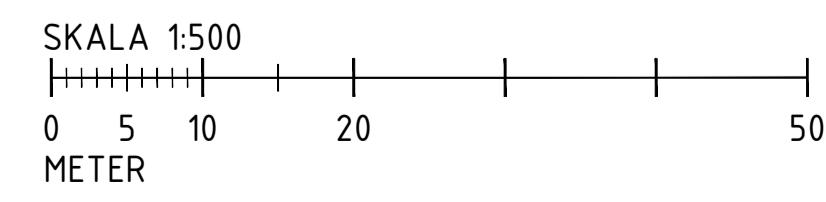

XREF: MODELL V.1000001 2022-03-23 12:53
 MODELL V.1000002 2022-03-23 12:54
 MODELL V.1000003 2022-03-23 12:55
 MODELL V.1000004 2022-03-23 12:56
 MODELL V.1000005 2022-03-23 12:57
 MODELL V.1000006 2022-03-23 12:58
 MODELL V.1000007 2022-03-23 12:59
 MODELL V.1000008 2022-03-23 13:00
 MODELL V.1000009 2022-03-23 13:01
 MODELL V.1000010 2022-03-23 13:02
 MODELL V.1000011 2022-03-23 13:03
 MODELL V.1000012 2022-03-23 13:04
 MODELL V.1000013 2022-03-23 13:05
 MODELL V.1000014 2022-03-23 13:06
 MODELL V.1000015 2022-03-23 13:07
 MODELL V.1000016 2022-03-23 13:08
 MODELL V.1000017 2022-03-23 13:09
 MODELL V.1000018 2022-03-23 13:10
 MODELL V.1000019 2022-03-23 13:11
 MODELL V.1000020 2022-03-23 13:12