

TECKENFÖRKLARING

- BEFINTLIGT VÄGOMRÅDE
- NYTT VÄGOMRÅDE
- INSKRÄNKT VÄGRÄTT (AVSER RENSNING AV BEF. IN/UTLOPPSDIEN SAMT YTA FÖR BULLERPLANK)
- TILLFÄLLIG NYTTJANDERÄTT
- TRAKTGRÄNS
- FASTIGHETSGRÄNS
- BEFINTLIG VÄGKANT
- FASTIGHETSBETECKNING
- STRANDLINJE

ÖVRIGA BETECKNINGAR PÅ ILLUSTRATIONSKARTAN

00/000

- NY VÄG, VÄGBANEKANTER MED LÅNGDMÄTNING OCH HÖJD
- PARKERINGSFICKA
- GC-VÄG
- FÖRESLAGET BULLERSKÄRM
- NYTT VÄGRÄCKE
- BEF VÄGRÄCKE
- NY DRÄNERING
- NY TRUMMA, SIDOTRUMMA
- FÖRESLAGEN NY ANSLUTNING
- BEF. ANSLUTNING FÖRESLÅS SPÄRRAS

SKYDDSDOMÄRÄN

- YTTRE VATTENSKYDDSDOMÄRÄ
- INRE VATTENSKYDDSDOMÄRÄ
- BRUNNSDOMÄRÄ

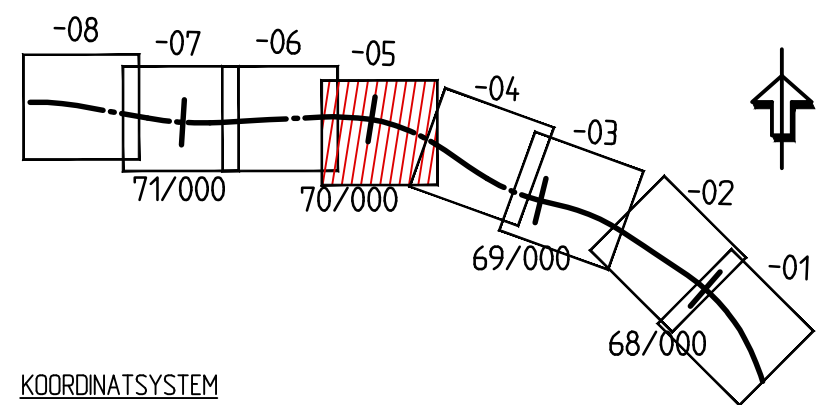

KOORDINATSYSTEM
 PLANSYSTEM: SWEREF 99 21 45
 HÖJDSYSTEM: RH 70
 SKALA 0 10 20 40 60 80 100 m
 1:1000

TYP AV PLAN		VÄGPLAN	
GRANSKNINGSSTATUS/SYFTE			
HANDLINGSTYP			
FÖR GRANSKNING			
SAMRÅDSUNDERLAG			
DATUM		LEVERANS / ÄNDRINGS-PM	
2020-03-05			
OBJEKT			
PROJEKT MALMTRANSPORTER KAUNISVAARA-SVAPPAVAARA			
DELOMRÅDE / BANDEL			
VÄG 395			
ANLÄGGNINGSDEL			
JUNOSUANDO			
OBJEKTNUMMER / KM		KONSTRUKTIONNUMMER	
132256			
BESTÄLLARE		LEVERANTÖR	
TRAFIKVERKET		SWECO	
SKAPAD AV		UPPRAGSNUMMER	
WILLIAM EK HOLM		12706088	
GODKÄND AV		AVDELNING	
THOMAS SÄLLSTRÖM		CIVIL	
RITNINGSTYP			
ILLUSTRATIONSKARTA			
TEKNIKOMRÅDE / INNEHÅLL			
VÄGUTFORMNING OCH TRAFIK			
BESKRIVNING			
KM 69/650-70/200			
SKALA	FORMAT	FÖRVALTNINGSNUMMER	
1:1000	A1		
RITNINGNUMMER		BLAD	NÄSTA BLAD
2 06 T 05 05			BET

2020-03-24 10:29
 2020-03-24 10:30
 2020-03-24 10:31
 2020-03-24 10:32
 2020-03-24 10:33
 2020-03-24 10:34
 2020-03-24 10:35
 2020-03-24 10:36
 2020-03-24 10:37
 2020-03-24 10:38
 2020-03-24 10:39
 2020-03-24 10:40
 2020-03-24 10:41
 2020-03-24 10:42
 2020-03-24 10:43
 2020-03-24 10:44
 2020-03-24 10:45
 2020-03-24 10:46
 2020-03-24 10:47
 2020-03-24 10:48
 2020-03-24 10:49
 2020-03-24 10:50
 2020-03-24 10:51
 2020-03-24 10:52
 2020-03-24 10:53
 2020-03-24 10:54
 2020-03-24 10:55
 2020-03-24 10:56
 2020-03-24 10:57
 2020-03-24 10:58
 2020-03-24 10:59
 2020-03-24 11:00
 2020-03-24 11:01
 2020-03-24 11:02
 2020-03-24 11:03
 2020-03-24 11:04
 2020-03-24 11:05
 2020-03-24 11:06
 2020-03-24 11:07
 2020-03-24 11:08
 2020-03-24 11:09
 2020-03-24 11:10