

## TRAFIKPLATSINSTRUKTIONER

ALLMÄN INFORMATION .....	3
AITIK .....	4
ARNEMARK .....	4
ARVÅN .....	5
BASTUTRÄSK .....	6
BERGFORS .....	7
BJÖRKLIDEN.....	7
BODEN .....	8
BODEN CENTRAL .....	9
BODENS SÖDRA.....	10
BREDVIKEN (Inklusive sidospåren vid KARLSBORGSBRUK) .....	11
BUDDBYN .....	12
EKTRÄSK.....	12
FINNFORSFALLET .....	12
FJÄLLÅSEN .....	13
GAMMELSTAD .....	13
GUNNARN .....	15
GUNSEN .....	15
GÅSTRÄSKEN.....	16
GÄLLIVARE .....	17
HAPARANDA .....	18
HÅMOJÅKK.....	19
HÄLLNÄS .....	19
JÖRN .....	20
KALIX ÖSTRA.....	20
KALIXFORS.....	21
KATTISAVAN .....	21
KIRUNA.....	22
KIRUNA MALMBANGÅRD.....	23
KORSTRÄSK .....	24
KOSJÄRV .....	24
KOSKULLSKULLE .....	25
LJUSÅ .....	25
LULEÅ .....	26
LYCKSELE.....	28
LYCKSELE INDUSTRISPÅR .....	28
LYCKSELESÅGEN .....	29
LYCKSELE TIMMER.....	29

LÅNGTRÄSK .....	29
MORJÄRV .....	30
NATTAVARA.....	30
NIEMISEL.....	31
NOTVIKEN.....	31
PEURAVAARA .....	32
PITEÅ .....	33
POLCIRKELN.....	35
SIKTRÄSK.....	35
SKELLEFTEHAMNS ÖVRE .....	36
SKELLEFTEÅ.....	37
STENBACKEN .....	37
STORDALEN.....	38
STORUMAN .....	38
SVAPPAVAARA .....	39
SÅGBÄCKEN .....	40
TORNETRÄSK .....	40
TVÄRÅBÄCK.....	41
TVÄRÅLUND.....	41
VASSIJAURE.....	42
VUONOSKOGEN.....	42
VÄNNÄS.....	43
VÄNNÄS NORRA .....	44
ÅMSELE.....	44
ÄLVSBYN.....	45

---

## ALLMÄN INFORMATION

Lokala instruktioner/information som berör förare och/eller banpersonal finns för följande trafikplatser (märkta med \* efter namnet i linjebeskrivningen).

De schematiska spårskisserna ska ses som en enklare skiss över trafikplatserna. De är varken skalenliga eller proportionella i förhållandet mellan avbildade spår och verkligheten. Skisserna visar inte heller vilka spår som är upplåtna för trafikverksamheter.

- Tjocka streck symboliserar huvudspår.
- Smala streck symboliserar sidospår.
- 1 ——— Spårens beteckningar visas strax ovanför strecket för respektive spår.
- Heldragna streck är infrastruktur tillhörande Trafikverket.
- Hackade streck visar anslutande infrastruktur tillhörande andra infrastrukturförvaltare.
- · - · - · Symboliserar spår med finsk spårvidd i Haparanda.
- Kri — Text vid sidan av streck visar att spåret fortsätter utanför trafikplatsen till annan plats.

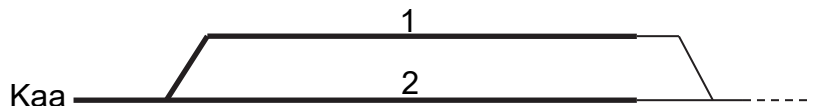
**AITIK****Parkeringspår (TTJ modul 11 8.1)**

	Uppfyller kraven på parkeringspår	Uppfyller <u>inte</u> kraven på parkeringspår
<b>Huvudspår</b>	<1>, <2>	
<b>Sidospår</b>		-

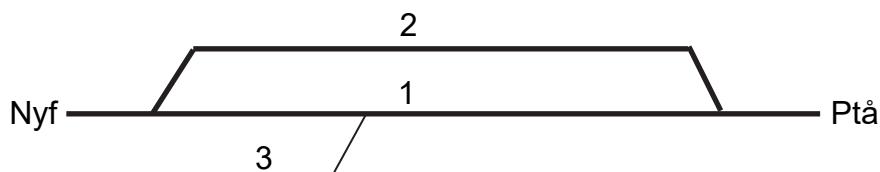
**ARNEMARK****Parkeringspår (TTJ modul 11 8.1)**

	Uppfyller kraven på parkeringspår	Uppfyller <u>inte</u> kraven på parkeringspår
<b>Huvudspår</b>	-	
<b>Sidospår</b>		<3>

**ARVÅN**

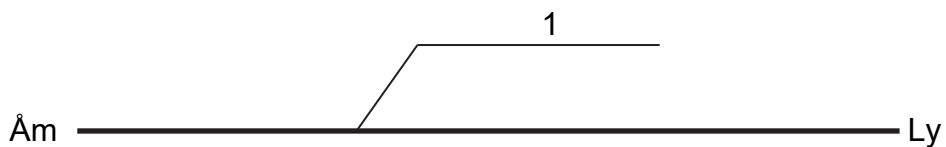

**K16-nyckel, hantering (TTJ modul 8M, 9M och 12)**

K16-nyckel avsedd för linjeplatsen Arvån förvaras hos ltkl Lycksele.

**Parkeringsspår (TTJ modul 11 8.1)**

	Uppfyller kraven på parkeringsspår	Uppfyller <u>inte</u> kraven på parkeringsspår
<b>Huvudspår</b>	-	
<b>Sidospår</b>		<1>



## BERGFORS



### Parkeringspår (TTJ modul 11 8.1)

	Uppfyller kraven på parkeringsspår	Uppfyller <u>inte</u> kraven på parkeringsspår
Huvudspår	-	
Sidospår		<3>

## BJÖRKLIDEN

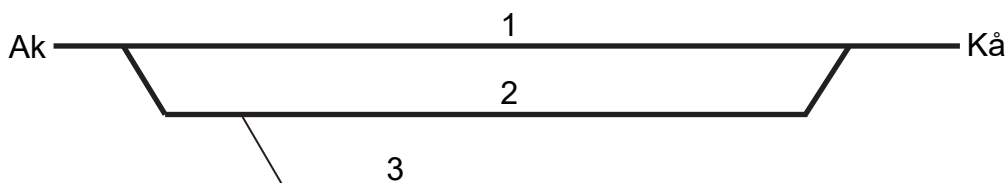

### Uppställning övervakad av tågskyddssystem (TTJ modul 11 8.5)

Uppställning övervakad av tågskyddssystemet får tillämpas för tåg med **jämna** nummer. Drivfordon får ej befinna sig vid plattform vid uppställning.

**BODEN****Driftplatsinstruktioner**

Omfattning av Boden driftplats

Driftplatsdelar	Signatur	Märkskyltar på hsi
Boden central	Bdn	Bdn
Buddbyn	Bud	Bdn



**BODEN CENTRAL**

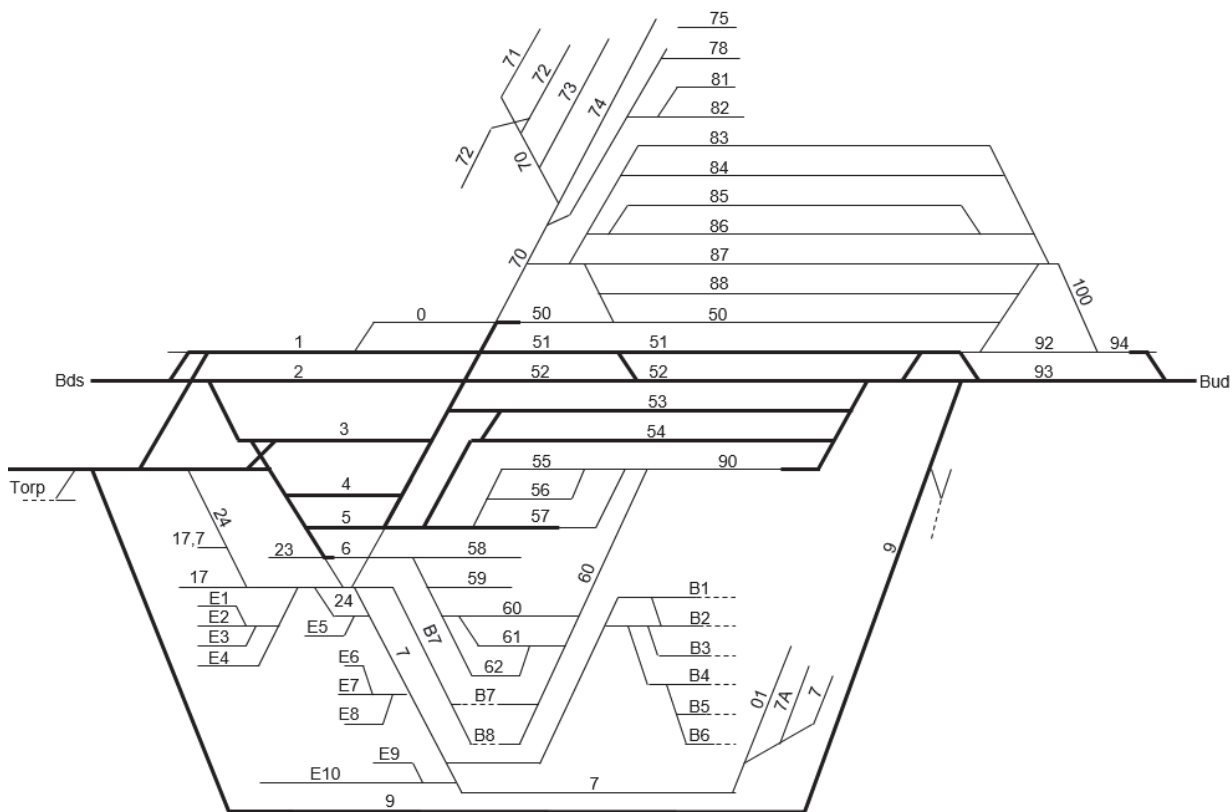

	<b>Uppfyller kraven på parkeringsspår</b>	<b>Uppfyller <u>inte</u> kraven på parkeringsspår</b>
<b>Huvudspår</b>	<53>, <54>	
<b>Sidospår</b>		<7>, <7A>, 17,7>, <24>, <50>, <57>, <70>, <71>, <72>, <81>, <82>, <87>, <88>, <90>, <94>, <100>, <B7>, <B8>, <01>, <torp>.

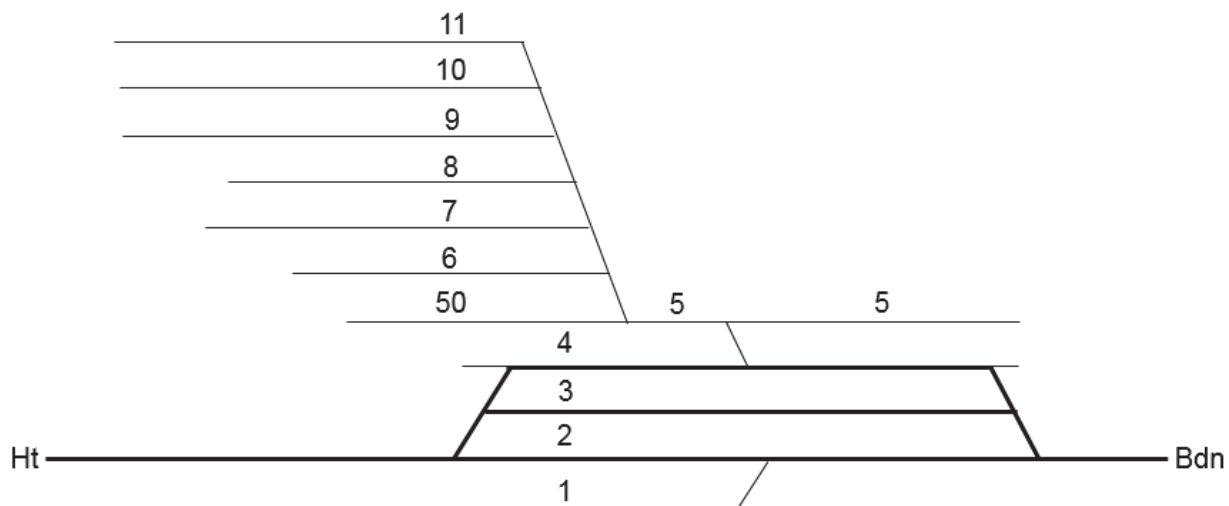
**BODENS SÖDRA****Parkeringspår (TTJ modul 11 8.1)**

	<b>Uppfyller kraven på parkeringspår</b>	<b>Uppfyller <u>inte</u> kraven på parkeringspår</b>
<b>Huvudspår</b>	-	
<b>Sidospår</b>		<1>, <6>, <7>, <8>, <9>, <10>, <11>, <50>.

**BREDVIKEN (Inklusive sidospåren vid KARLSBORGSBRUK)**

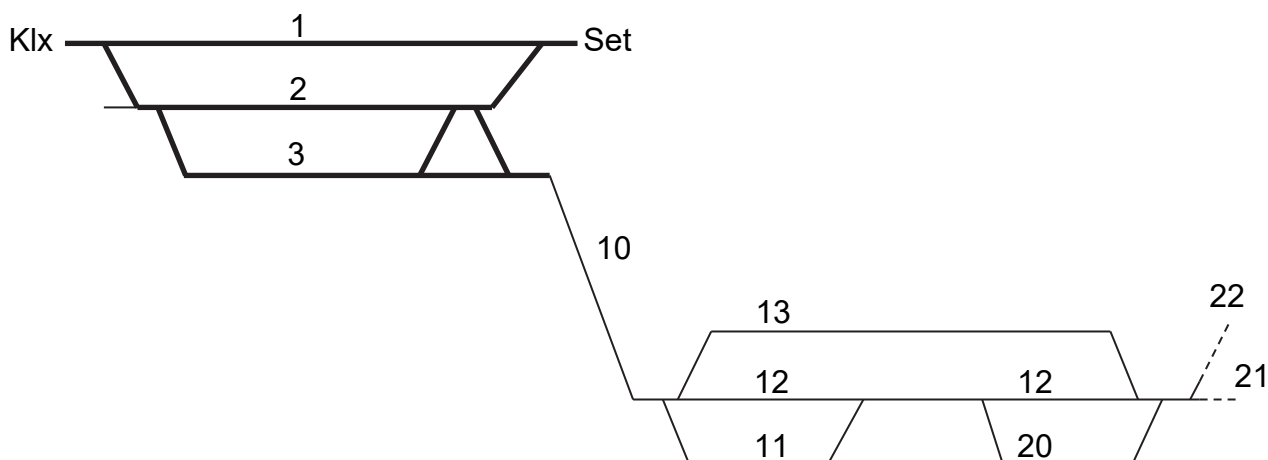

**Parkeringspår (TTJ modul 11 8.1)**

	Uppfyller kraven på parkeringsspår	Uppfyller <u>inte</u> kraven på parkeringsspår
Huvudspår	-	
Sidospår		<10>.

**Plankorsningar där förenklad bevakning tillämpas**

Plats, sträcka	Km	Korsningens namn	Åtgärd
Bredviken - Karlsborgsbruk	46+158	Skjutbanevägen	Stopp före

Förklaringar:

”Stopp före”: Rörelsen skall stanna omedelbart före korsningen. Den får fortsätta när personalen har förvässat sig om att det inte finns något hinder.

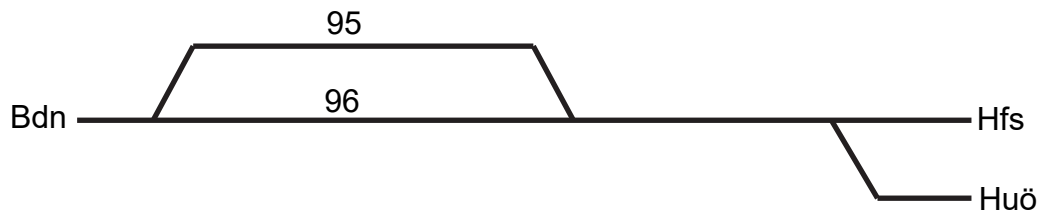
**BUDDBYN****Driftplatsinstruktioner**

Se Boden

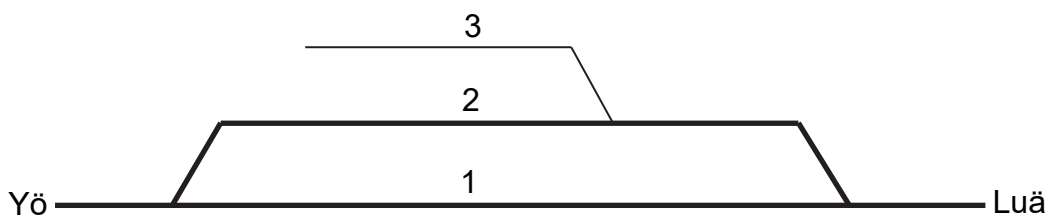
**EKTRÄSK****Parkeringspår (TTJ modul 11 8.1)**

	Uppfyller kraven på parkeringsspår	Uppfyller <u>inte</u> kraven på parkeringsspår
<b>Huvudspår</b>	-	
<b>Sidospår</b>		<3>

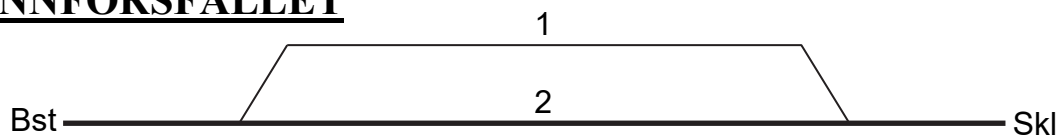
**FINNFORSFALLET****Hantering av växel på linjen (TTJ modul 8M och 9M)**

Omläggning av växlar och spårspärrar får förekomma när Finnforsfallet är obevakad.

## FJÄLLÅSEN

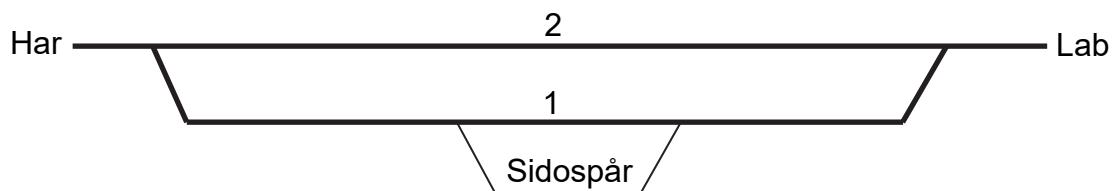

### Parkeringspår (TTJ modul 11 8.1)

	Uppfyller kraven på parkeringsspår	Uppfyller <u>inte</u> kraven på parkeringsspår
<b>Huvudspår</b>	-	
<b>Sidospår</b>		<Sidospår>

## GAMMELSTAD

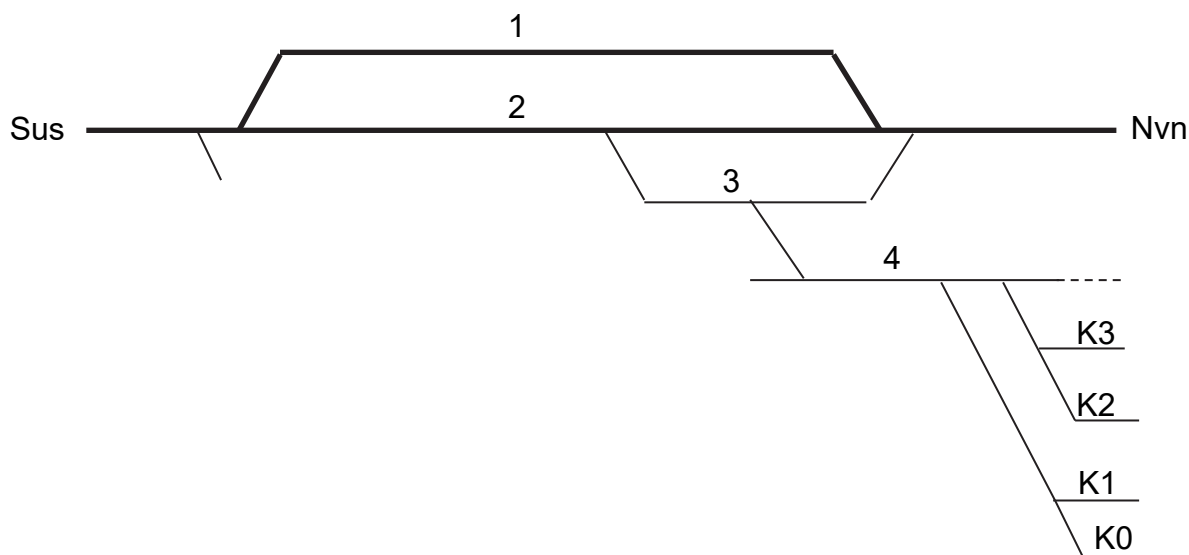

För kombiterminalen vid Gammelstad gäller följande:

För växlingsrörelse från spår 2 mot Karlsvik/kombiterminalen är mellansignalen 2/5 försedd med dvärgsignal för växlingsrörelse mot dvärgsignalsluttavla 4/7.

**Gammelstad** forts på nästa sida

**Gammelstad** forts från föregående sida

För växlingsrörelse från Karlsvik/kombiterminal finns dvärgsignal 4/2 för växlingsrörelse mot spår 3 och 4.

### **Växling till Karlsvik/kombiterminalen**

På kontaktledningsstolpe vid km 1171+556 på spåret mot Karlsvik/kombiterminalen finns en manöverlåda för manövrering med fyrkantnyckel. Ställarna är märkta ”Kombi 0, *Kombi 1*”, ”*Kombi 2*”, ”*Kombi 3*” och ”*Karlsvik*”, för respektive spårval.

Innan fordon fortsätter mot planerat spår, måste fordonet stanna vid tavlan och önskad ställare aktiveras. Därmed startar växelomläggning och berörda spårspärrar läggs i avläge. Växlar och spårspärrar läggs automatiskt tillbaka efter fordonspassage.

### **Växling från Karlsvik/kombiterminalen**

För fordonsrörelser från Karlsvik mot Gammelstad aktiveras växlarna automatiskt.

För fordonsrörelser från kombiterminalen finns vid kopplingsstolpar för spårspärrar 17b och 18 b ställare märkta ”Utfart kombi 1” resp. ”Utfart kombi 2”. Dessa fungerar likadant som ställarna för infart.

### **Parkeringsspår (TTJ modul 11 8.1)**

	<b>Uppfyller kraven på parkeringsspår</b>	<b>Uppfyller <u>inte</u> kraven på parkeringsspår</b>
<b>Huvudspår</b>	-	
<b>Sidospår</b>		<3>, <K1>, <K2>, <K3>.

**GUNNARN**

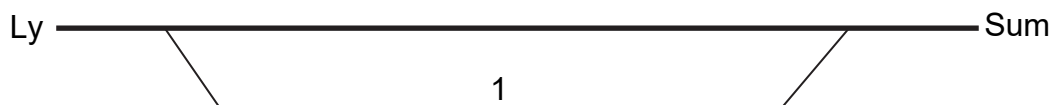

**K16-nyckel, hantering (TTJ modul 8M, 9M och 12)**

K 16-nyckel avsedd för linjeplatsen Gunnarn är placerad hos ltkl i Lycksele.

**Parkeringsspår (TTJ modul 11 8.1)**

	Uppfyller kraven på parkeringsspår	Uppfyller <u>inte</u> kraven på parkeringsspår
Huvudspår	-	
Sidospår		<1>

**GUNSEN**



**K16-nyckel, hantering (TTJ modul 8M, 9M och 12)**

K16-nyckel avsedd för linjeplatsen Gunsen förvaras i Gunsen fastlåst i magnetlås. K16-nyckeln frigges av fjtkl Bdn.

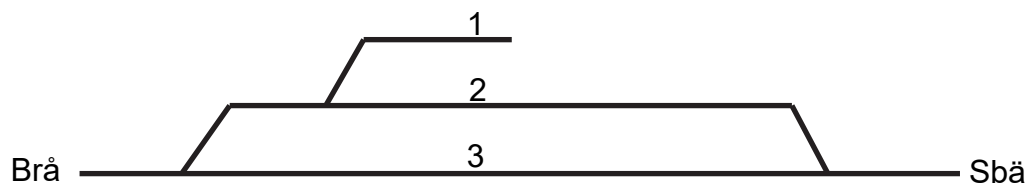
**GÅSTRÄSKEN****Parkeringsspår (TTJ modul 11 8.1)**

	<b>Uppfyller kraven på parkeringsspår</b>	<b>Uppfyller <u>inte</u> kraven på parkeringsspår</b>
<b>Huvudspår</b>	<1>	
<b>Sidospår</b>		-



## GÄLLIVARE

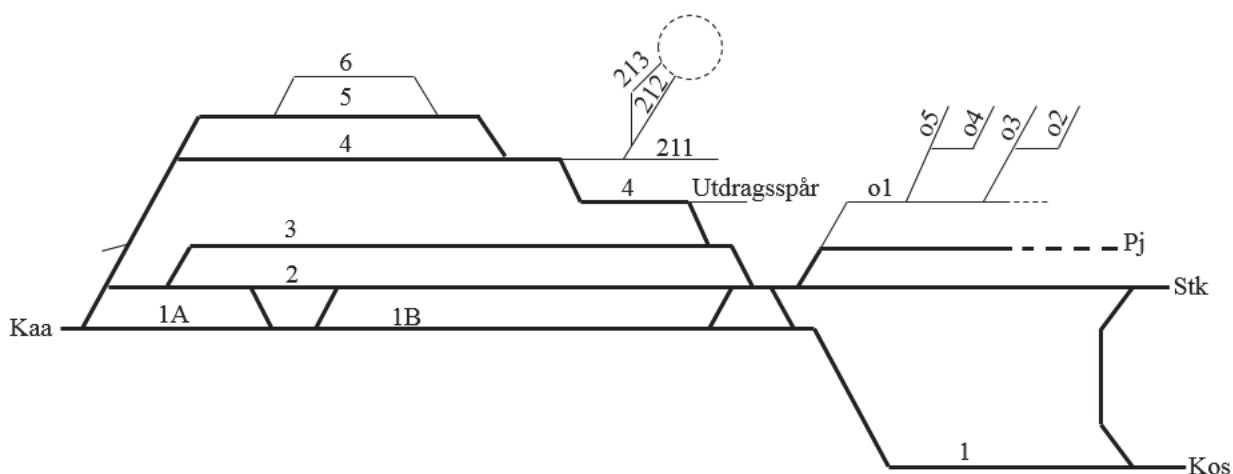

### Förarens möteskontroll (TTJ modul 8M 2.10)

Möteskontroll får inte ske genom att iaktta det mötande tåget. Föraren får bara göra möteskontroll genom samtal med tågklareraren.

### Parkeringspår (TTJ modul 11 8.1)

	Uppfyller kraven på parkeringspår	Uppfyller <u>inte</u> kraven på parkeringspår
<b>Huvudspår</b>	<4>, <5>	
<b>Sidospår</b>		<o1>

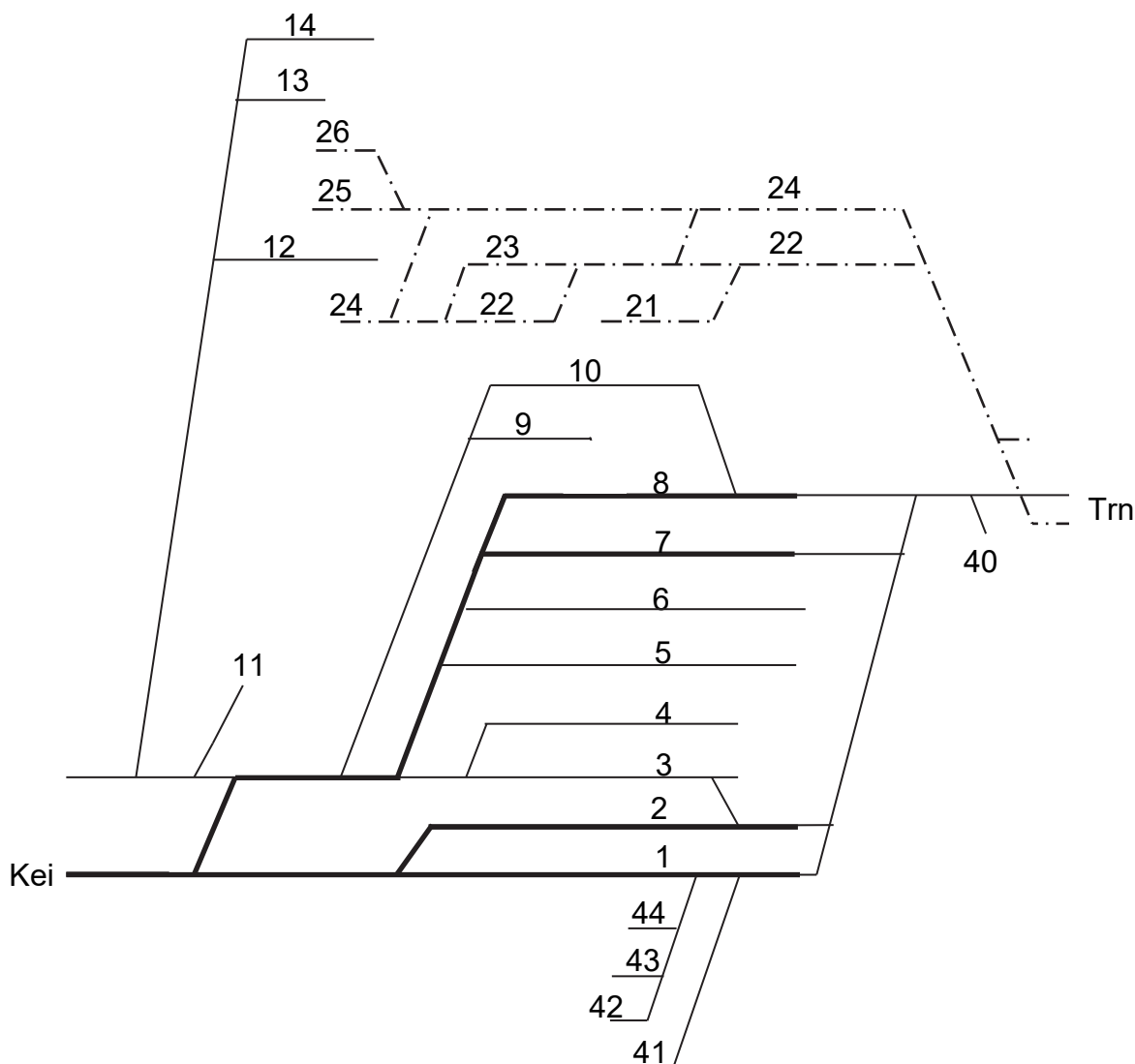
**HAPARANDA****Parkeringspår (TTJ modul 11 8.1)**

Normalspår

	<b>Uppfyller kraven på parkeringspår</b>	<b>Uppfyller <u>inte</u> kraven på parkeringspår</b>
<b>Huvudspår</b>	-	
<b>Sidospår</b>		<9>, <14>, <40>, <41>, <spåret mot Torneå>

## HÅMOJÅKK



### Parkeringsspår (TTJ modul 11 8.1)

	Uppfyller kraven på parkeringsspår	Uppfyller <u>inte</u> kraven på parkeringsspår
Huvudspår	-	
Sidospår		<3>

## HÄLLNÄS

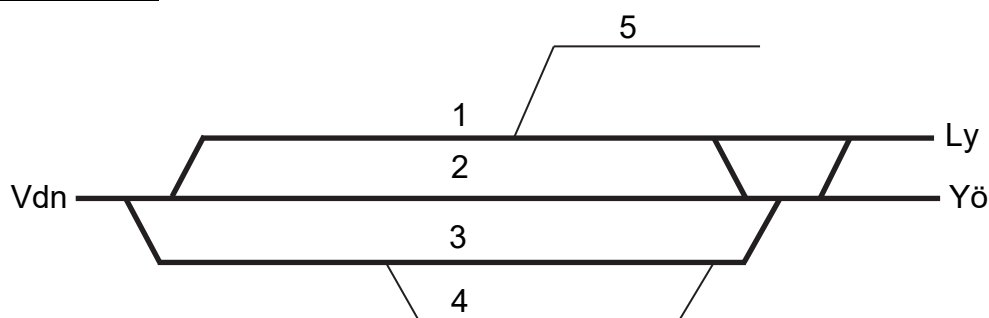

### Ankomstanmälan (TTJ modul 8HM 3.3)

När en tågfärd i sin helhet kommit innanför driftplatsgränsen från en sträcka tillhörande trafikeringssystem M, ska föraren lämna en ankomstanmälan enligt TTJ modul 8H Tågfärd, avsnitt 3.3 Ankomstanmälan.

### Förarens möteskontroll (TTJ modul 8M 2.10)

Möteskontroll får inte ske genom att iaktta det mötande tåget. Föraren får bara göra möteskontroll genom samtal med tågklareraren.

### Uppställning övervakad av tågskyddssystem (TTJ modul 11 8.5)

Får tillämpas. Max tåglängd 613 m.

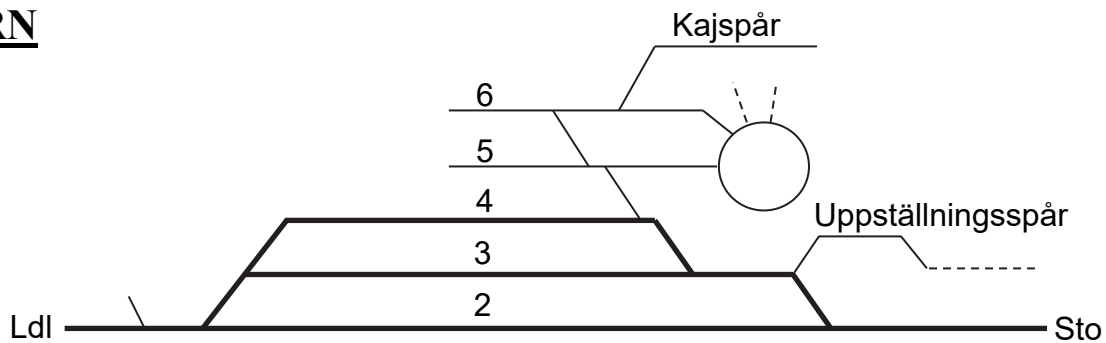
**JÖRN****Parkeringspår (TTJ modul 11 8.1)**

	Uppfyller kraven på parkeringspår	Uppfyller <u>inte</u> kraven på parkeringspår
<b>Huvudspår</b>	-	
<b>Sidospår</b>		<6>, <Uppställningsspår>, <Kajspår>

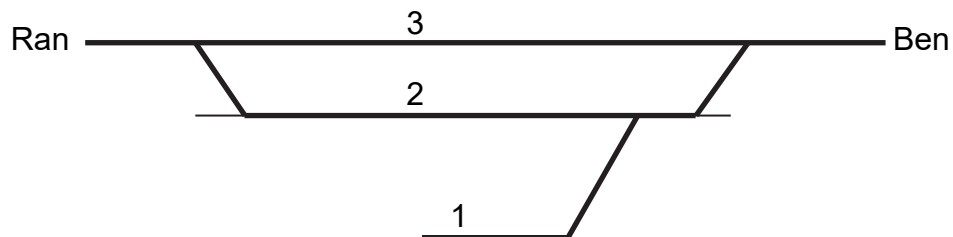
**KALIX ÖSTRA****Parkeringspår (TTJ modul 11 8.1)**

	Uppfyller kraven på parkeringspår	Uppfyller <u>inte</u> kraven på parkeringspår
<b>Huvudspår</b>	<1>, <2>	
<b>Sidospår</b>		-

## KALIXFORS

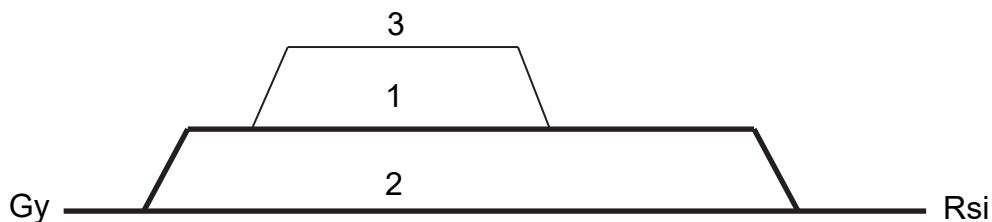

### Parkeringsspår (TTJ modul 11 8.1)

	Uppfyller kraven på parkeringsspår	Uppfyller <u>inte</u> kraven på parkeringsspår
Huvudspår	-	
Sidospår		<3>

## KATTISAVAN

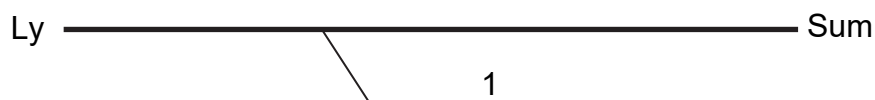

### Hantering av K16-NYCKEL (TTJ modul 8M, 9M och 12)

K 16-nyckel avsedd för linjeplatsen Kattisavan är placerad hos ltkl i Lycksele.

**KIRUNA****Driftplatsinstruktioner****Omfattning av Kiruna driftplats**

Driftplatsdelar	Signatur	Märkskyltar på hsi
Kiruna malmbangård	Kmb	Kra
Peuravaara	Pea	Kra

## KIRUNA MALMBANGÅRD

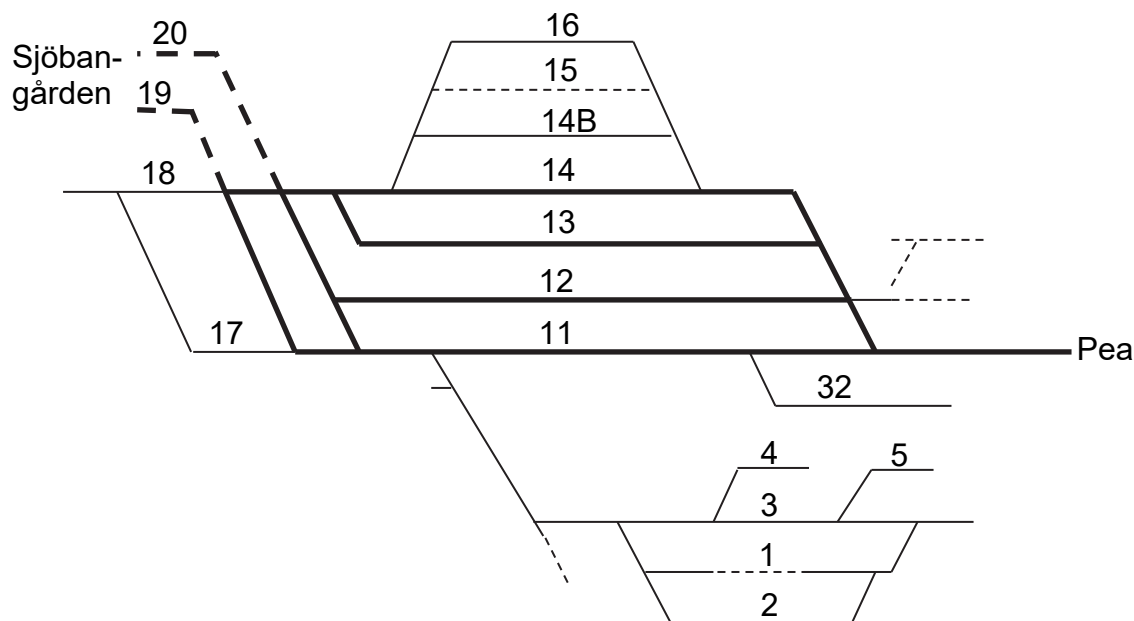

### Driftplatsinstruktioner

Se Kiruna

#### Parkeringspår (TTJ modul 11 8.1)

	Uppfyller kraven på parkeringsspår	Uppfyller <u>inte</u> kraven på parkeringsspår
<b>Huvudspår</b>	<12>, <13>, <14>	
<b>Sidospår</b>		-

#### Växling som inleder tågfärd (TTJ modul 8HM 4.17)

Norrgående tåg via spår 19 (Lastspåret):

Tågsättet sätts igång som växling när "lodrätt" visas i dvärgsignal från något av spåren 3-7 på Sjöbangården och om föraren kan se att sträckan fram till mellansignal Kra 210 är fri från fordon, samt att signalen visar "kör 40 varsamhet".

Norrgående tåg via spår 20 (Tomspåret):

Tågsättet sätts igång som växling när "lodrätt" visas i dvärgsignal från något av spåren 1-7 på Sjöbangården och om föraren kan se att sträckan fram till mellansignal Kra 214 är fri från fordon, samt att signalen visar "kör 40 varsamhet".

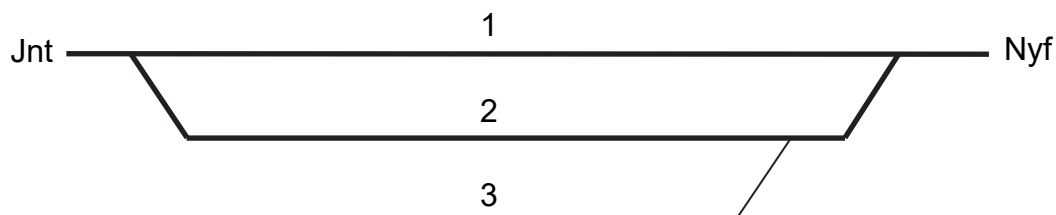
**KORSTRÄSK****Parkeringspår (TTJ modul 11 8.1)**

	Uppfyller kraven på parkeringspår	Uppfyller <u>inte</u> kraven på parkeringspår
Huvudspår	-	
Sidospår		<3>

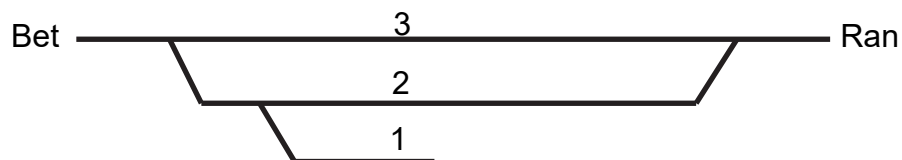
**KOSJÄRV****Parkeringspår (TTJ modul 11 8.1)**

	Uppfyller kraven på parkeringspår	Uppfyller <u>inte</u> kraven på parkeringspår
Huvudspår	<1>	
Sidospår		-



## KOSKULLSKULLE



### Tågfärd som övergår i växling (TTJ modul 8HM 4.17)

Ankommande tåg till Koskullskulle bangård får utan att stanna föras vidare som växling förbi hdvsi Kos 204 om signalbild "lodrätt" visas och om framåt ges av signalgivare.

### Växling som inleder tågfärd (TTJ modul 8HM 4.17)

Sedan bromsprovaren meddelat att bromsprovet är klart och att växlarna ligger rätt för tåget, får tågsättet sättas igång som växling när "lodrätt" visas i dsvi 201.

## LJUSÅ

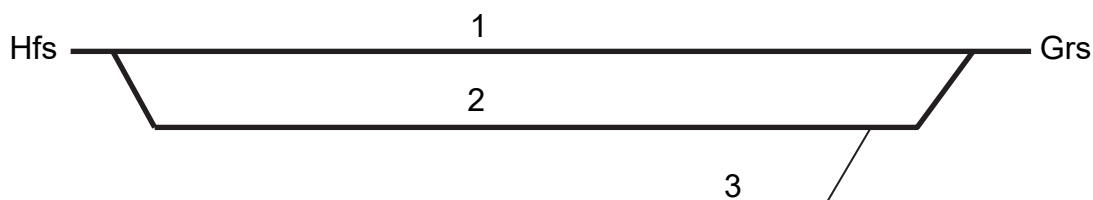

### Parkeringspår (TTJ modul 11 8.1)

	Uppfyller kraven på parkeringspår	Uppfyller <u>inte</u> kraven på parkeringspår
Huvudspår	-	
Sidospår		<3>

**LULEÅ**

**Spårskiss (1 av 2)**

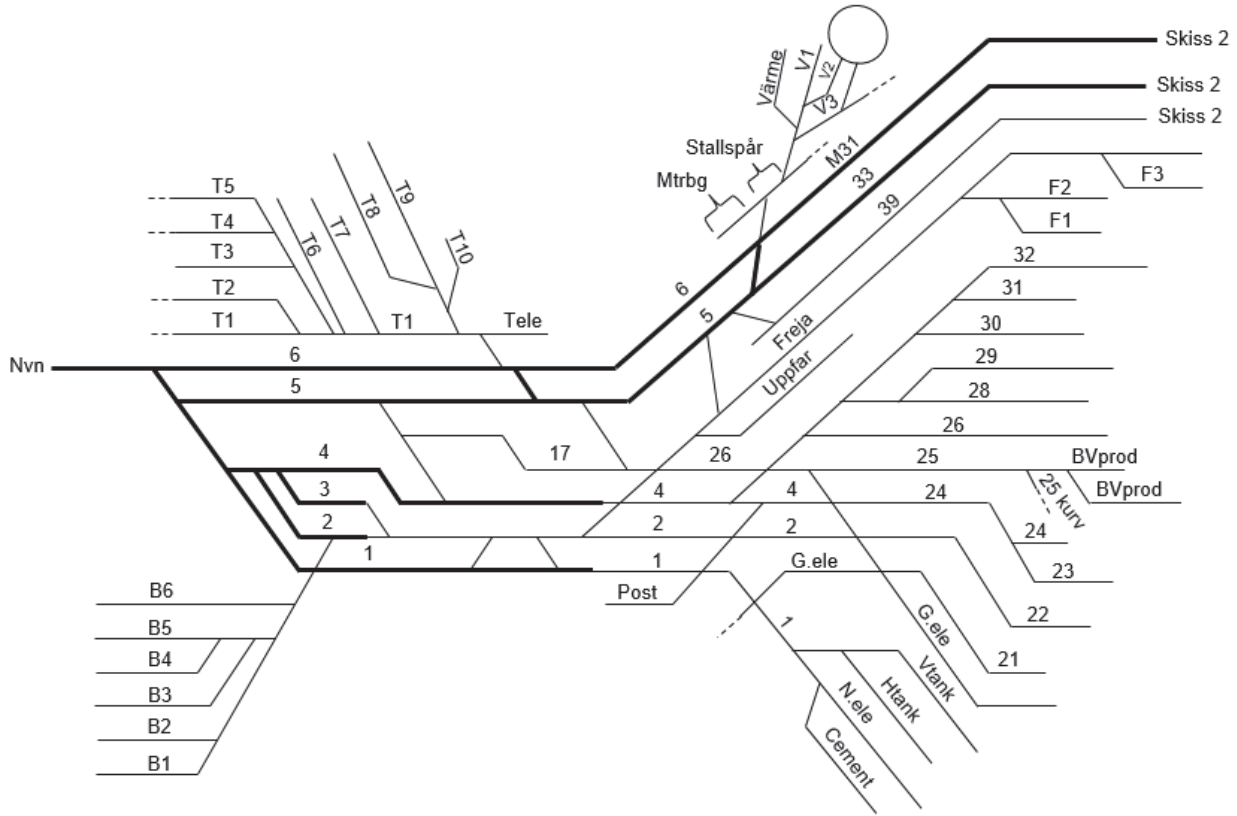

**Spårskiss (2 av 2)**

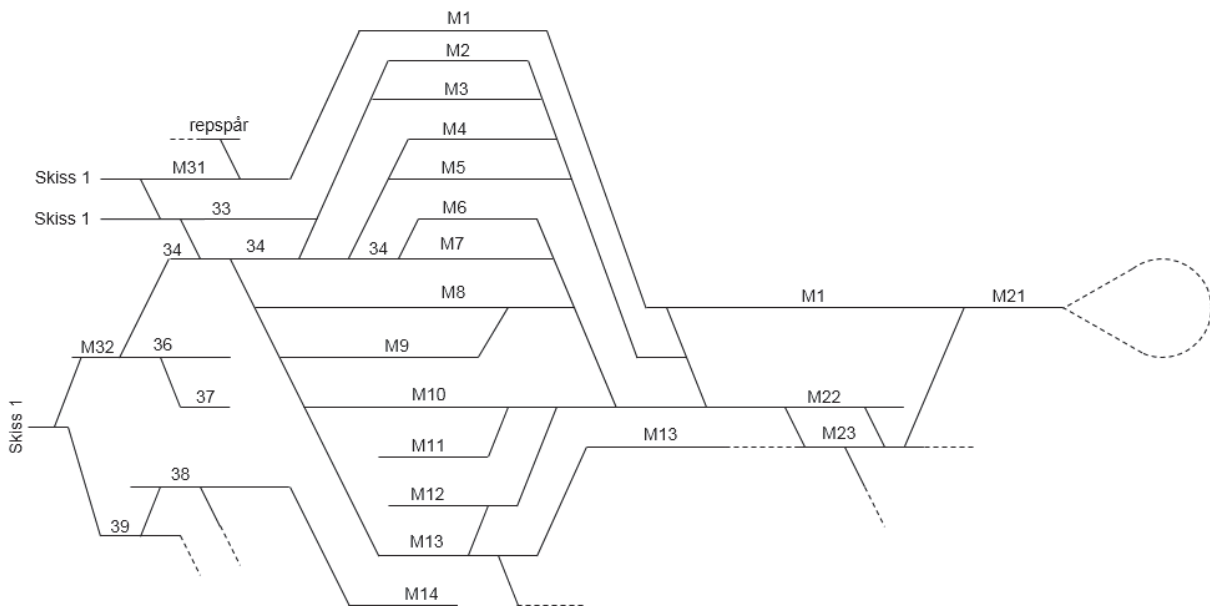

**Luleå forts på nästa sida**

Luleå forts från föregående sida

**Parkeringsspår (TTJ modul 11 8.1)**

	Uppfyller kraven på parkeringsspår	Uppfyller <u>inte</u> kraven på parkeringsspår
<b>Huvudspår</b>	<1>, <3>	
<b>Sidospår</b>		<17>, <23>, <24>, <26>, <29>, <30>, <32>, <33>, <39>, <25kurv>, <M1>, <Del av spår M8>, <M12>, <M14>, <M21>, <T9>, <V1>, <V2>, <V3>, <Tele>, <uppfar>, <n.ele>, <post>, <mtrbg>, <repspår>, <BVprood>, <Freja>, <Htank>, <Vtank>

**Tågfärd som övergår i växling (TTJ modul 8HM 4.17)**

Tågsättet får utan att stanna föras vidare som växling förbi dvti 3/7v om signalbild "lodrätt" visas.

**Växling som inleder tågfärd (TTJ modul 8HM 4.17)**

Tågsättet får sättas igång som växling när signalbild "lodrätt" visas i dvärgsignal 3ht eller 7ht.

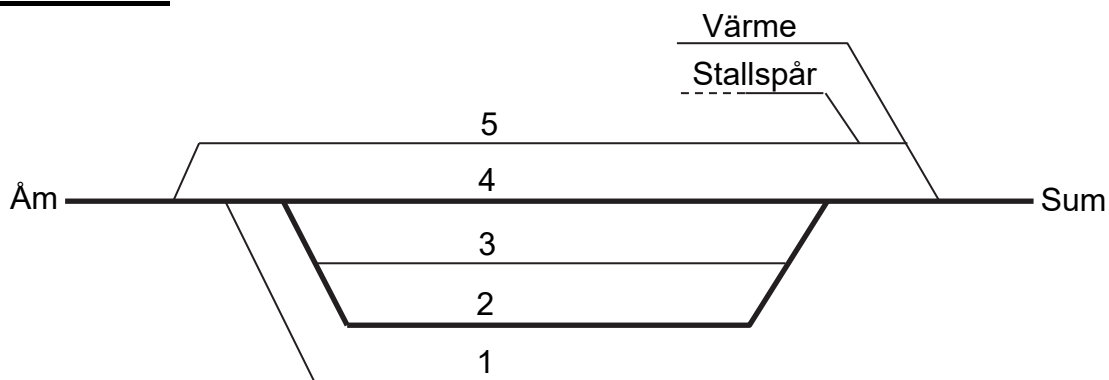
**LYCKSELE****Parkeringspår (TTJ modul 11 8.1)**

	Uppfyller kraven på parkeringspår	Uppfyller <u>inte</u> kraven på parkeringspår
<b>Huvudspår</b>	-	
<b>Sidospår</b>		<1>, <Stallspår>, <Värme>

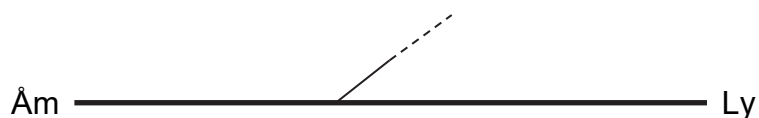
**LYCKSELE INDUSTRISPÅR****K16-nyckel, hantering (TTJ modul 8M, 9M och 12)**

K16-nyckel avsedd för linjeplatsen Lycksele industrispår förvaras hos tkl Lycksele.

## LYCKSELESÅGEN

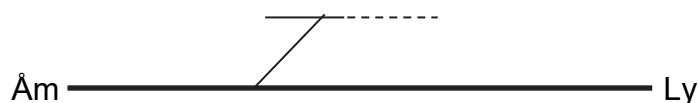

### **K16-nyckel, hantering (TTJ modul 8M, 9M och 12)**

K16-nyckel avsedd för linjeplatsen Lyckselesågen förvaras hos tkl Lycksele.

## LYCKSELE TIMMER



### **K16-nyckel, hantering (TTJ modul 8M, 9M och 12)**

K16-nyckel avsedd för linjeplatsen Lycksele timmer förvaras vid Lycksele timmer fastlåst i magnetlås. K16-nyckeln frigörs av Ltkl Lycksele.

## LÅNGTRÄSK

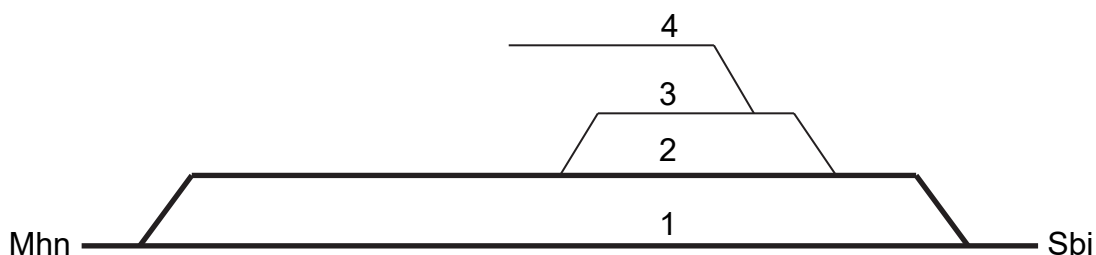

### **Parkeringspår (TTJ modul 11 8.1)**

	<b>Uppfyller kraven på parkeringspår</b>	<b>Uppfyller <u>inte</u> kraven på parkeringspår</b>
<b>Huvudspår</b>	-	
<b>Sidospår</b>		<4>

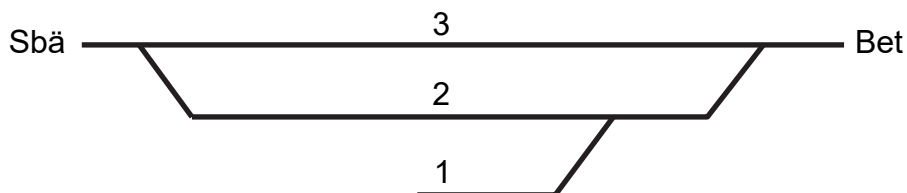
**MORJÄRV****Parkeringsspår (TTJ modul 11 8.1)**

	Uppfyller kraven på parkeringsspår	Uppfyller <u>inte</u> kraven på parkeringsspår
Huvudspår	<1>, <2>	
Sidospår		-

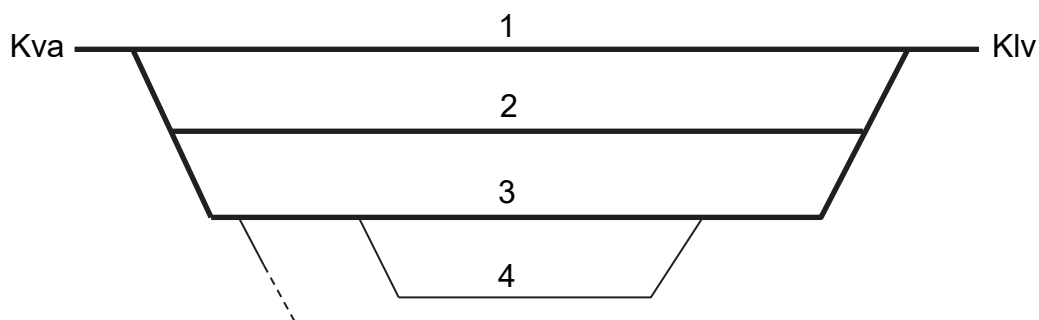
**NATTAVARA****Parkeringsspår (TTJ modul 11 8.1)**

	Uppfyller kraven på parkeringsspår	Uppfyller <u>inte</u> kraven på parkeringsspår
Huvudspår	-	
Sidospår		<4>

**NIEMISEL**

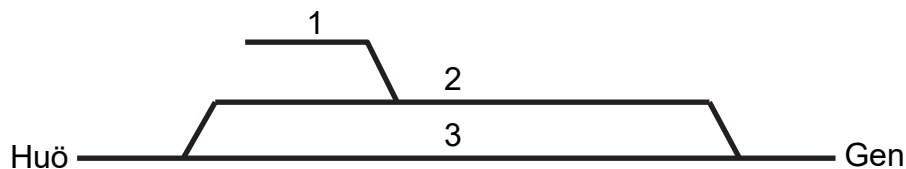

**Parkeringspår (TTJ modul 11 8.1)**

	Uppfyller kraven på parkeringspår	Uppfyller <u>inte</u> kraven på parkeringspår
Huvudspår	<1>	
Sidospår		-

**NOTVIKEN**

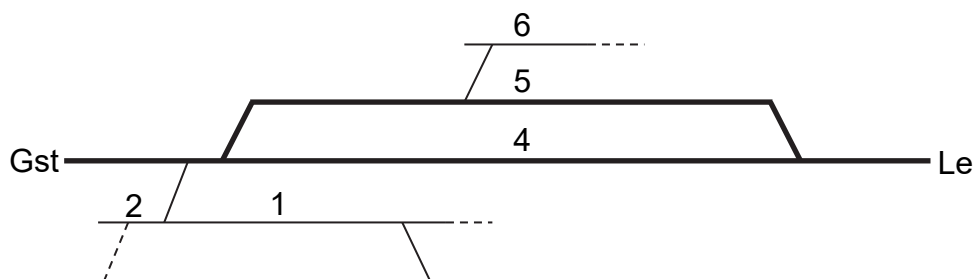

**Parkeringspår (TTJ modul 11 8.1)**

	Uppfyller kraven på parkeringspår	Uppfyller <u>inte</u> kraven på parkeringspår
Huvudspår	-	
Sidospår		<6>

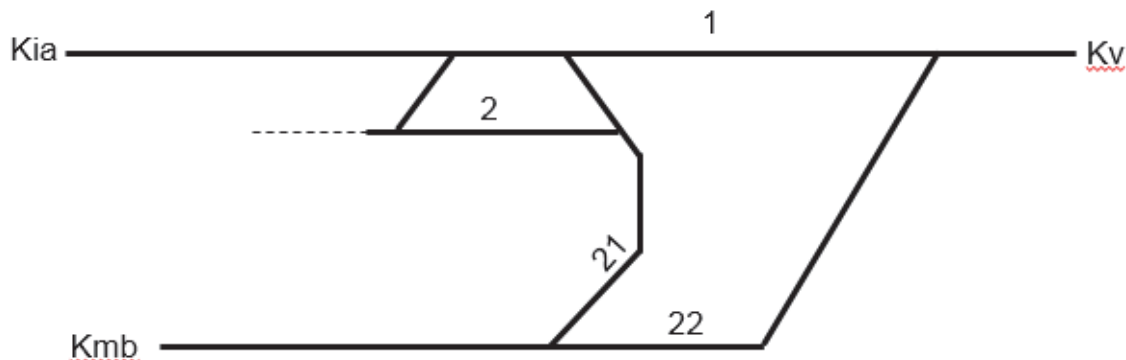
**PEURAVAARA****Driftplatsinstruktioner**

Se Kiruna

**Tågfärd som övergår i växling (TTJ modul 8HM 4.17)**

Tågfärd från Krokvik och Kiruna malmbangård som ska in på norra Sjöbangården (LKAB): Från mellansignal Kra 511 och Kra 513 får tågfärden gå vidare som växling, när signalbild ”lodrätt” visas.

**Växling som inleder tågfärd (TTJ modul 8HM 4.17)**

Norrgående tåg från spår 28-32

Tågsättet sätts igång som växling när ”lodrätt” visas i växlingsdvärgsignal från något av spåren 28-32 på Sjöbangården samt att mellansignal Kra 582 visar ”kör 40, varsamhet”



## PITEÅ

### Piteå (växlingsområde 1)

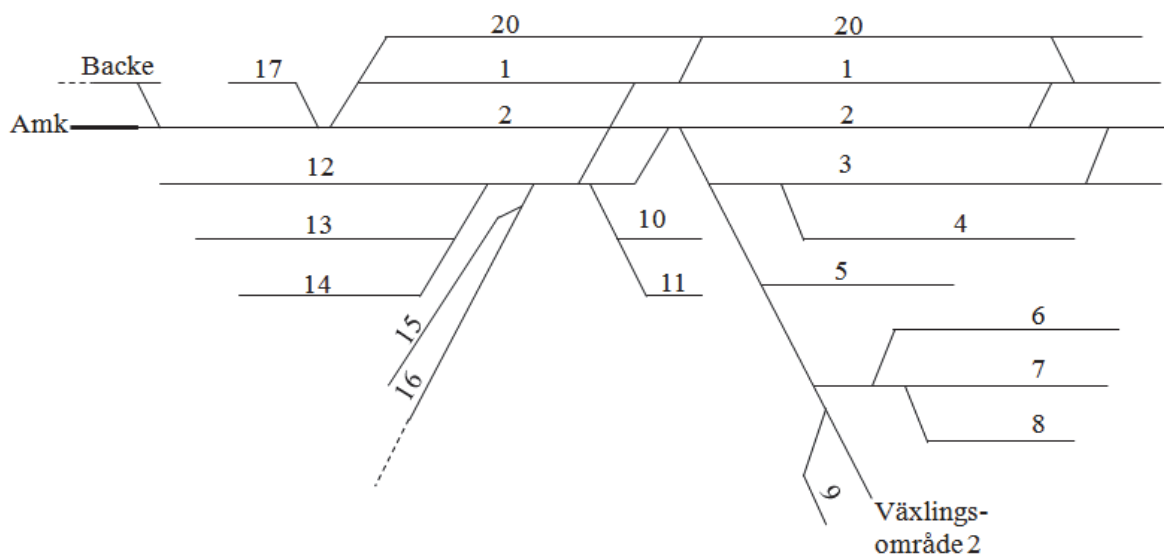

### Lövholmen och Haraholmsväxeln (växlingsområde 2)

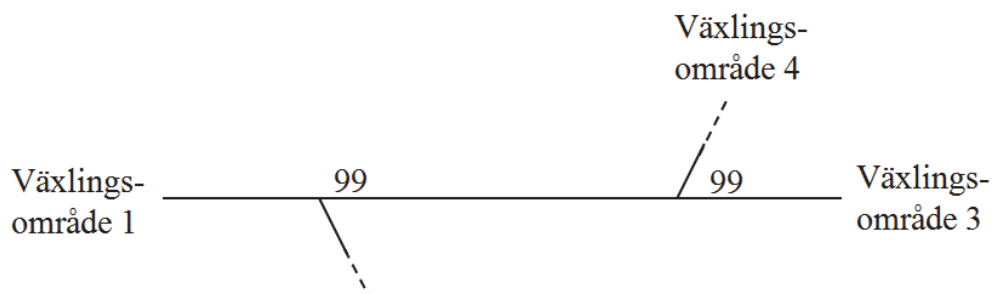

### Svedjan (växlingsområde 3)

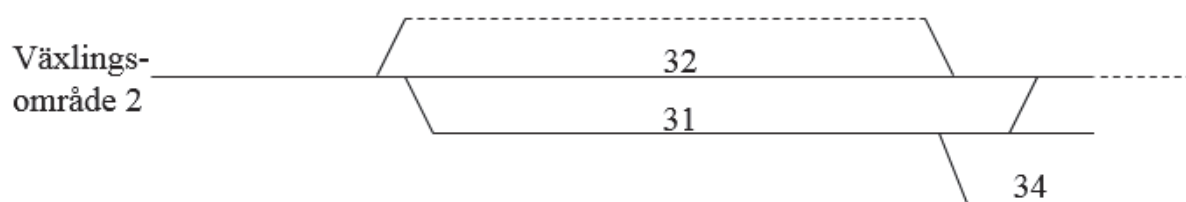

**Piteå** forts på nästa sida

Piteå forts från föregående sida.

### Parkeringspår (TTJ modul 11 8.1)

Piteå (växlingsområde 1)

	Uppfyller kraven på parkeringspår	Uppfyller <u>inte</u> kraven på parkeringspår
<b>Huvudspår</b>	-	
<b>Sidospår</b>		<1>, <2>, <5>, <6>, <9>, <10>, <11>, <12>, <13>, <15>, <17>, <16>, <backe>

Lövholmen & Haraholmsväxeln (växlingsområde 2)

	Uppfyller kraven på parkeringspår	Uppfyller <u>inte</u> kraven på parkeringspår
<b>Huvudspår</b>	-	
<b>Sidospår</b>		<99 >, <spåret mellan Piteå – Lövholmen>, <spåret mellan Lövholmen-Haraholmsväxeln>

Svedjan (växlingsområde 3)

	Uppfyller kraven på parkeringspår	Uppfyller <u>inte</u> kraven på parkeringspår
<b>Huvudspår</b>	-	
<b>Sidospår</b>		<31>, <32>, <34>, <spåret mellan Haraholmsväxeln – Svedjan>

### Växling som inleder tågfärd (TTJ modul 8HM 4.17)

Sedan bromsprovaren meddelat att bromsprovet är klart och att växlarna ligger rätt för tåget, får tågsättet sättas i gång som växling när "lodrätt" visas i dvti 2/6.

## POLCIRKELN

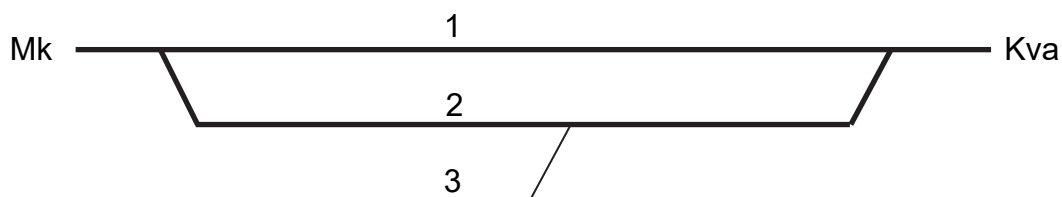

### Parkeringspår (TTJ modul 11 8.1)

	Uppfyller kraven på parkeringspår	Uppfyller <u>inte</u> kraven på parkeringspår
Huvudspår	-	
Sidospår		<3>

## SIKTRÄSK

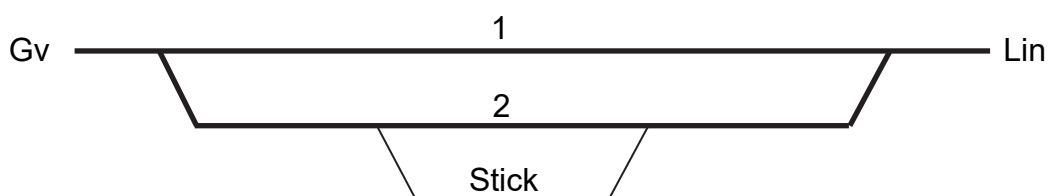

### Parkeringspår (TTJ modul 11 8.1)

	Uppfyller kraven på parkeringspår	Uppfyller <u>inte</u> kraven på parkeringspår
Huvudspår	-	
Sidospår		<Stick>

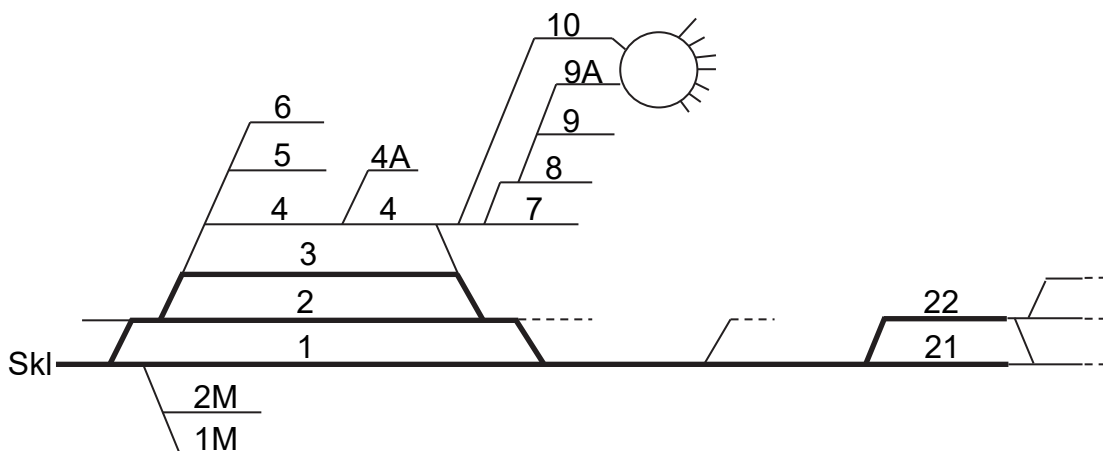
**SKELLEFTEHAMNS ÖVRE****Ankomstanmälan (TTJ modul 8HM 3.3)**

När en tågfärd i sin helhet kommit innanför driftplatsgränsen från en sträcka tillhörande trafikeringssystem M, ska föraren lämna en ankomstanmälan enligt TTJ modul 8HM Tågfärd, avsnitt 3.3 Ankomstanmälan.

**Förarens möteskontroll (TTJ modul 8M 2.10)**

Möteskontroll får inte ske genom att iakttä det mötande tåget. Föraren får bara göra möteskontroll genom samtal med tågklareraren.

**K16-nyckel, hantering (TTJ modul 8M, 9M och 12)**

K16-nyckel, avsedd för linjeplats eller obevakad driftplats på sträckan mot Bastuträsk, förvaras i Skelleftehamns övre fastlåst i ett magnetlås, placerat på tåg. K16-nyckeln frigörs av fjtkl.

**Parkeringspår (TTJ modul 11 8.1)**

	Uppfyller kraven på parkeringspår	Uppfyller <u>inte</u> kraven på parkeringspår
Huvudspår	<2>, <3>	
Sidospår		<7>, <2M>

**SKELLEFTEÅ**



**Parkeringspår (TTJ modul 11 8.1)**

	Uppfyller kraven på parkeringspår	Uppfyller <u>inte</u> kraven på parkeringspår
Huvudspår	<1>	
Sidospår		-

**STENBACKEN**

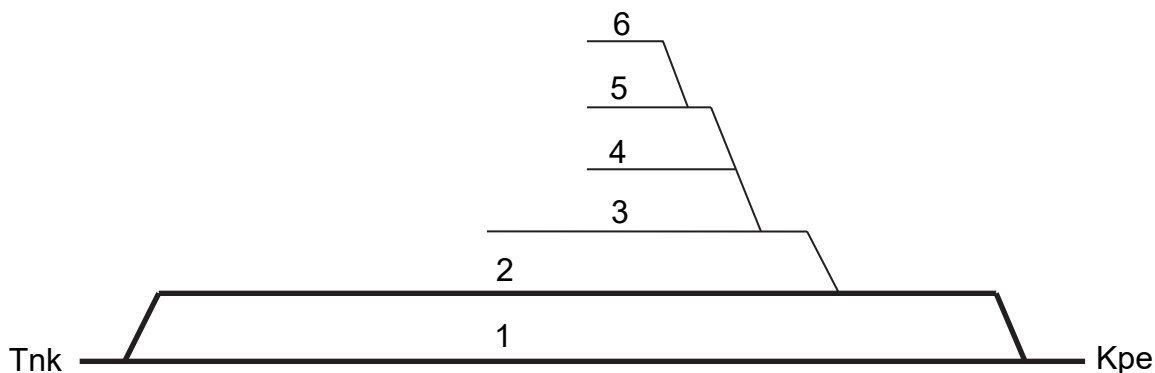

**Parkeringspår (TTJ modul 11 8.1)**

	Uppfyller kraven på parkeringspår	Uppfyller <u>inte</u> kraven på parkeringspår
Huvudspår	-	
Sidospår		<3>

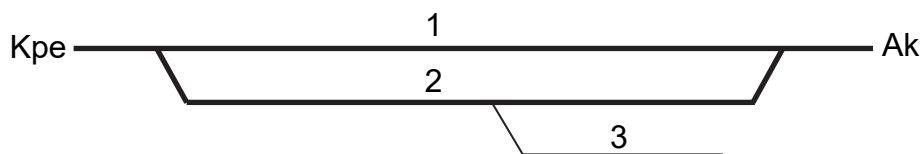
**STORDALEN****Parkeringspår (TTJ modul 11 8.1)**

	Uppfyller kraven på parkeringspår	Uppfyller <u>inte</u> kraven på parkeringspår
<b>Huvudspår</b>	-	
<b>Sidospår</b>		<3>

**STORUMAN****Tågfärd som övergår i växling (TTJ modul 8HM 4.17)**

Tågfärd från Lycksele som ska in på Storuman terminalen: Från infartssignal Sum 52 får tågfärden gå vidare som växling, om signalbild "lodrätt" visas.

## SVAPPAVAARA



### **Tågfärd som övergår i växling (TTJ modul 8HM 4.17)**

Ankommande tåg till Terminal Svappavaara får, utan att stanna, föras vidare som växling förbi infartssignal SvV 1/1 om:

- signalbild ”lodrätt” visas i växlingsdvärgsignalen 1/1,
- tillstånd för växling har inhämtats från Tsm växling/Trafikledare Terminal Svappavaara,
- ”Hel siktfart”, sth 20 km/h gäller.

Vid slutet av spår 1, 2, 5 och 6 står en stopplatstavla med uppgift om hur många meter det är från aktuell tavla till dvärgsignal 1/6. Innebörden är att om man kör fram till stopplatstavlan har tåget kommit in i sin helhet och ett annat tåg kan passera till/från spår 5-6.

### **Växling som inleder tågärd (TTJ modul 8HM 4.17)**

Tågsättet får sättas igång som växling när:

- bromsprovaren meddelat att bromsprovet är klart
- tåget är klart för avgång
- ”körtillstånd” av Fjtkl in på Trafikverkets område inhämtas av förare av tåg.
- starttillstånd för växling genom att signalbild ”lodrätt” visas i växlingsdvärgsignalerna från något av spåren 1, 2, 5 eller 6 samt att mellansignalen SvV 1/8 samt utfartsblocksignalen SvV L2 visar ”kör 40, varsamhet”

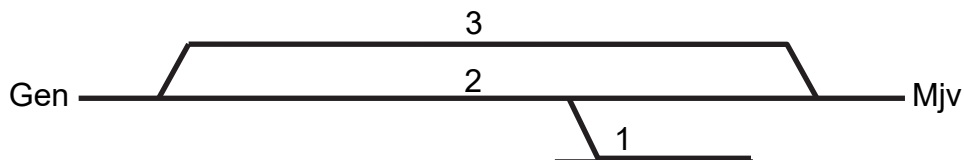
**SÅGBÄCKEN****Parkeringspår (TTJ modul 11 8.1)**

	Uppfyller kraven på parkeringspår	Uppfyller <u>inte</u> kraven på parkeringspår
<b>Huvudspår</b>	<1>	
<b>Sidospår</b>		-

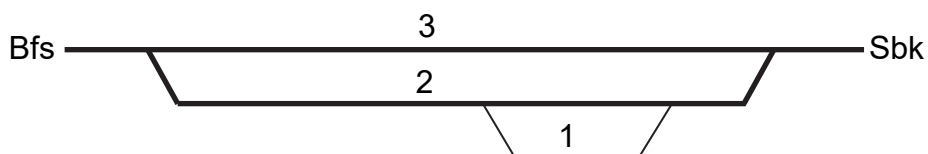
**TORNETRÄSK****Parkeringspår (TTJ modul 11 8.1)**

	Uppfyller kraven på parkeringspår	Uppfyller <u>inte</u> kraven på parkeringspår
<b>Huvudspår</b>	-	
<b>Sidospår</b>		<1>



## TVÄRÅBÄCK

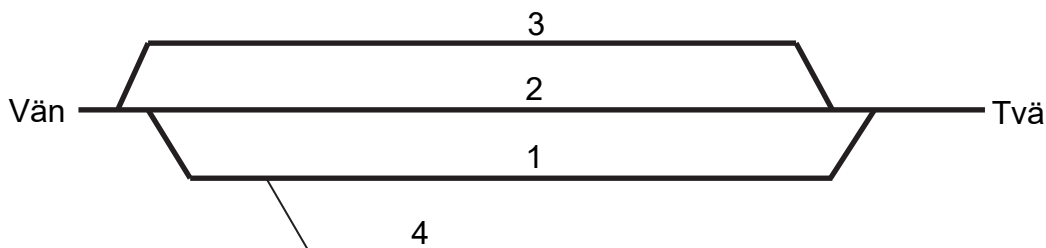

### Parkeringspår (TTJ modul 11 8.1)

	Uppfyller kraven på parkeringspår	Uppfyller <u>inte</u> kraven på parkeringspår
<b>Huvudspår</b>	-	
<b>Sidospår</b>		<4>

## TVÄRÅLUND

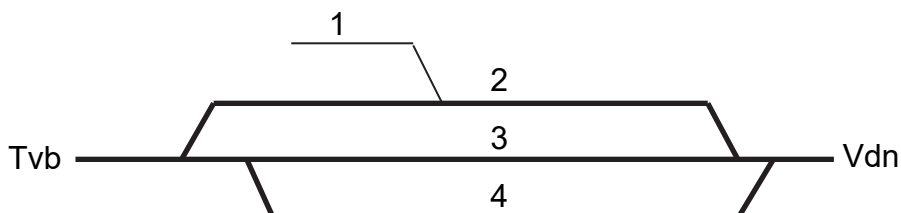

### Parkeringspår (TTJ modul 11 8.1)

	Uppfyller kraven på parkeringspår	Uppfyller <u>inte</u> kraven på parkeringspår
<b>Huvudspår</b>	-	
<b>Sidospår</b>		<1>

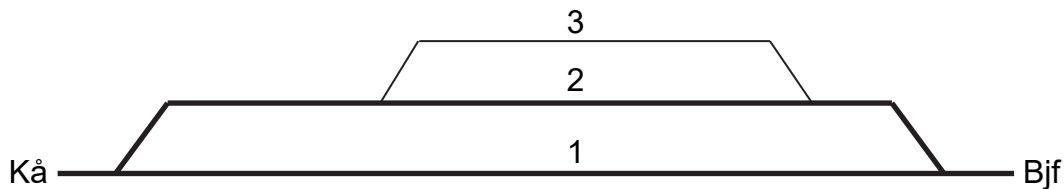
**VASSIJAURE****Parkeringspår (TTJ modul 11 8.1)**

	Uppfyller kraven på parkeringspår	Uppfyller <u>inte</u> kraven på parkeringspår
<b>Huvudspår</b>	-	
<b>Sidospår</b>		<3>

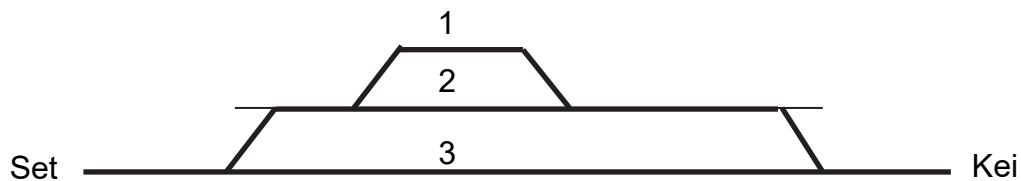
**VUONOSKOGEN****Parkeringspår (TTJ modul 11 8.1)**

	Uppfyller kraven på parkeringspår	Uppfyller <u>inte</u> kraven på parkeringspår
<b>Huvudspår</b>	<1>	
<b>Sidospår</b>		-

## VÄNNÄS

### Driftplatsinstruktioner

Omfattning av Vännäs driftplats

Driftplatsdelar	Signatur	Märkskyltar på hsi
Vännäs	Vns	Vns
Vännäs norra	Vän	Vns

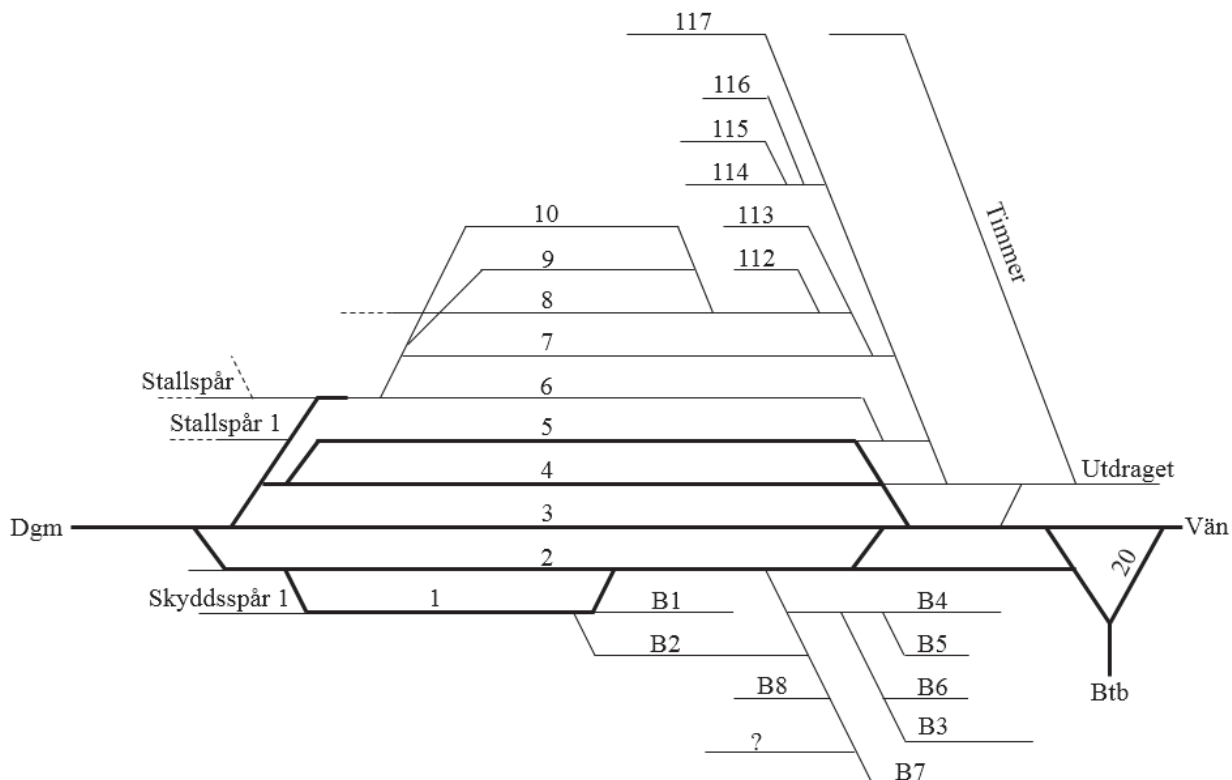

### Parkeringspår (TTJ modul 11 8.1)

	Uppfyller kraven på parkeringspår	Uppfyller <u>inte</u> kraven på parkeringspår
<b>Huvudspår</b>	<1>	
<b>Sidospår</b>		<10>, <115>, <B2>, <B7>, <Stallspår>, <Skyddsspår 1>

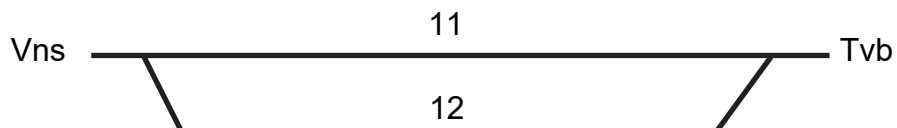
**VÄNNÄS NORRA****Driftplatsinstruktioner**

Se Vännäs

**ÅMSELE****Parkeringsspår (TTJ modul 11 8.1)**

	<b>Uppfyller kraven på parkeringsspår</b>	<b>Uppfyller <u>inte</u> kraven på parkeringsspår</b>
<b>Huvudspår</b>	-	
<b>Sidospår</b>		<1>.

**ÄLVSBYN**

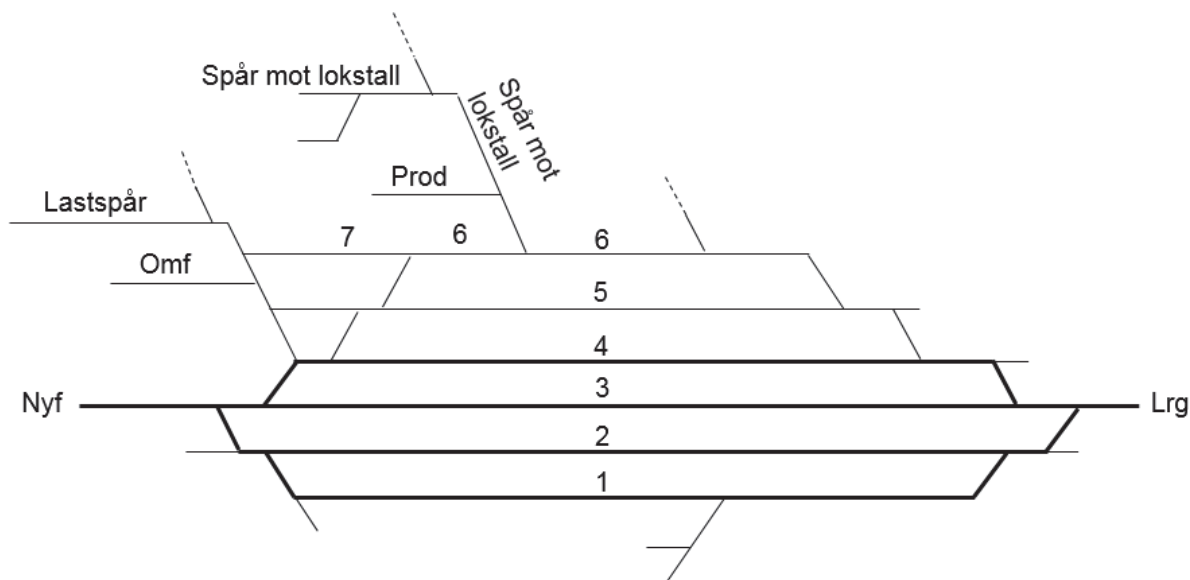

**Parkeringspår (TTJ modul 11 8.1)**

	<b>Uppfyller kraven på parkeringspår</b>	<b>Uppfyller <u>inte</u> kraven på parkeringspår</b>
<b>Huvudspår</b>	-	
<b>Sidospår</b>		<Omf>

**RESERVSIDA**