

Ärendenummer
TRV 2023/35471

Dokumentdatum
2024-05-28

Konfidentialitetsnivå
1 Ej känslig

Beslutat av
Anna Ericsson, cTR

Mottagare
trafikverket.se

Kopia till
Diariet

Samrådsunderlag avvikelsemeddelande 2 JNB 2025

Trafikverket avser att förändra innehållet i Järnvägsnätsbeskrivning 2025 och inbjuder till samråd om föreslagna ändringar i detta avvikelsemeddelande.

Samrådstiden pågår fram till **19 juni 2024** då samrådssvar ska vara lämnat via e-post till jnb@trafikverket.se.

Beslut meddelas på Trafikverkets webbplats [Järnvägsnätsbeskrivning 2025](#) under dagen **den 26 juni**.

e.u.

Karin Nordner
Chef Affärsregler och modeller
Trafik

Kapitel 2 Infrastruktur

Avsnitt 2.3.4 Referensprofil (lastprofil)

Avsnittet får ny rubrik och ny lydelse enligt nedan. Efterföljande tabeller får ny numrering till följd av detta.

2.3.4 Referensprofil

Referensprofil är det utrymme i sid- och höjded inom vilken last och fordon ska rymmas. Referensprofilernas mått gäller under vissa bestämda förutsättningar och hänger samman med beräkningsregler för bestämning av största tillåtna last- och fordonsstorlek, se vidare Bilaga 7 i *TRVINFRA-00398 v. 1.0 Banutförning* som finns på [Trafikverkets webbplats](#).

Hela järnvägsnätet kan trafikeras av fordon som uppfyller kraven för den dynamiska beräkningsmetoden med Dynamisk referensprofil SEa eller den statiska beräkningsmetoden med Statisk referensprofil A. På bandelarna listade i Tabell 2.1 förekommer platser med icke-normenlig kontakttrådshöjd. Den icke-normenliga kontakttrådshöjden bedöms inte motivera några trafikala begränsningar för nuvarande trafik, förutom på bandel 641 mellan Mölnlycke – Rävlanda där fordonstyperna ER1 och X40 inte bedöms kunna trafikera på grund av överhängande risk för elektriskt överslag.

Dynamisk referensprofil SEc är en utökad profil som införs på nya linjer. Tills vidare kan fordon dimensionerade enligt Dynamisk referensprofil SEc endast framföras på vissa linjer som specialtransport, se avsnitt 5.4.2. Fordon med tillhörande last som varken är godkända enligt den statiska beräkningsmetoden med Statisk referensprofil A eller enligt den dynamiska beräkningsmetoden med Dynamisk referensprofil SEa får bara framföras som specialtransport, med undantag för kodifierade transporter.

De kinematiska europeiska profilerna G1, G2, GA och GB samt den nationella profilen NO1 inryms i Dynamisk referensprofil SEa. Den kinematiska europeiska profilen GC inryms i Dynamisk referensprofil SEc. Se nedan för gällande mått för respektive svensk referensprofil.

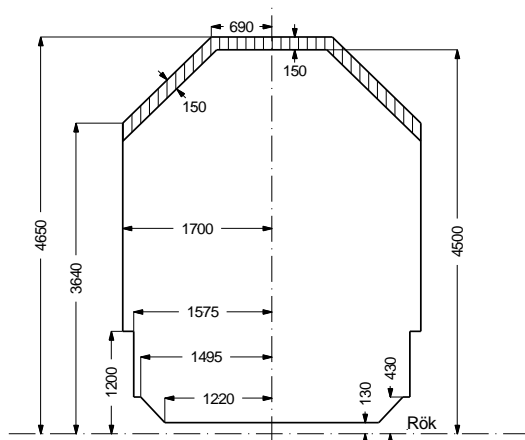

Statisk referensprofil A

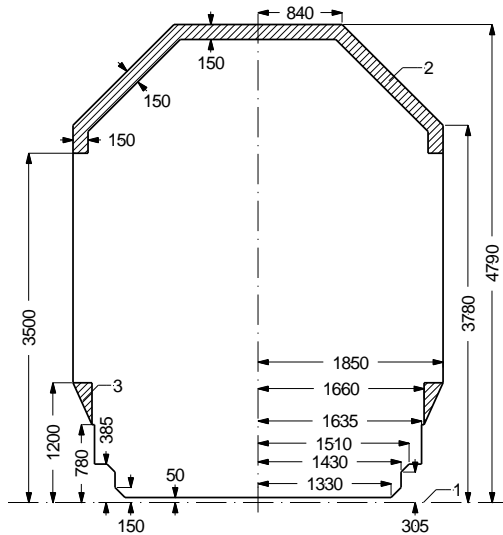
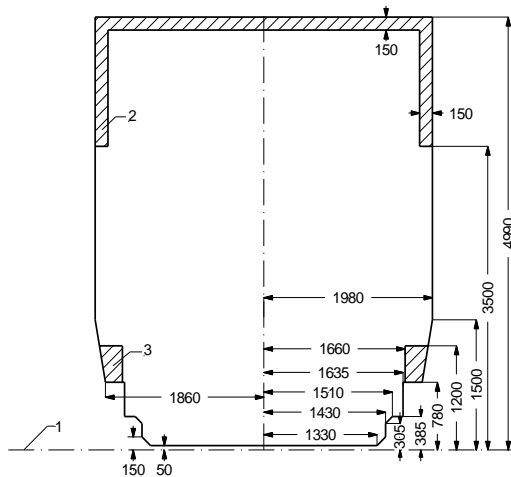
Dynamisk referensprofil SEa

Dynamisk referensprofil SEc

Övre begränsningslinjerna (mått i mm):

1 Räl överkant (RÖK).

2 Zon inom vilken spänningsförande delar inte får placeras.

3 Fordon som ska tillåtas trafikera spår invid lastkajer får inte utnyttja detta område.

Figur 2.1 De svenska referensprofilerna.

Bandelar med icke-normenlig kontakttrådshöjd

Bandel	Sträcka	UNE	Spår
111	Kopparåsen – Vassijaure	E	
401	Stockholm central	N1	Spår 1
405	Stockholm Norra – Värtan	E	
410	Utsikten – Dånviken	U	
	Utsikten – Dånviken	N	
476	Handen – Skogås	N	
601	Göteborg	N	Spår 71
	Göteborg	U	Spår 72
	Göteborg	N3	Spår 73
	Göteborg	U3	Spår 74
625	Säve – Stora Höga	E	
636	Dals Rostock – Ed	E	
641	Mölnlycke – Rävlanda	E	
651	Uddevalla – Öxnered	E	

Tabell 2.1

Trafikverkets kommentar:

Texten omarbetas utifrån nyttillkomna och ändrade begrepp samt kompletteras med information om platser med icke normenlig kontakttrådshöjd.

Avsnitt 2.3.13.2 ETCS

Avsnittet har utökats med tre nya stycken med tillhörande rubriktext enligt nedan. Detta införs innan rubriken ”Abonnemang” i avsnitt 2.3.13.2.

Undantag från krav på ETCS-utrustning

Trafikverket har beslutat (TRV 2024/54166) om undantag från krav på ETCS-tågskyddssystem ombord, enligt avsnitt 3.6 och 2.3.13.2, gällande anslutningen till/från Inlandsbanan på driftplatsdel Gällivare central, inom driftplats Gällivare, inklusive växling inom samma driftplatsdel.

För genomförande av färder med fordon som saknar ETCS-utrustning, på driftplatsdel Gällivare central, gäller de ordinarie reglerna för respektive färd tillsammans med de kompletterande bestämmelser som framgår av Underlag till linjeboken för Trafikcentralområde Boden, avdelning E Trafikplatsinstruktioner, gällande för driftplats Gällivare.

Undantaget innebär även att krav på dispens för att få framföra spärrfärd eller växling, enligt i TTJ Modul 9E Spärrfärd – System E2 och E3, avsnitt 5 18 Spärrfärd utan tågskyddssystem respektive i

Modul 9E Växling – System E2 och E3, avsnitt 5 11 Växling utan tågskyddssystem, inte gäller för trafikering av driftplatsdelen Gällivare central så länge undantaget från krav på ETCS-utrustning är giltigt.

Trafikverkets kommentar:

Vid införandet av ERTMS uppstår ett gränssnitt mellan Malmbanan och Inlandsbanan. Trafikverket har beslutat om undantag från krav på ETCS-utrustning gällande trafikering till och från Inlandsbanan samt växling på driftplatsdel Gällivare C.

Avsnitt 2.3.14 Andra tekniska anläggningar

Avsnittet under rubriken ”Detektorer” har justerats och tredje stycket har fått ny lydelse enligt nedan.

Detektorerna består till största delen av varmgångs- och tjuvbromsdetektorer, men det finns även hjulskadedetektorer med vägningsfunktion. Samt anläggningar för akustisk detektering av hjullagerfel.

Trafikverkets kommentar:

Detektortypen ”Akustisk detektor för detektering av hjullagerfel” har tillkommit. Mätvärden från denna detektortyp levereras via tjänsten Tillgång till utökad detektorinformation.

Avsnitt 2.4.4 Tunnelrestriktioner

Avsnittet får ny lydelse enligt nedan och tabell 2.4 tas bort.

Utöver de restriktioner som nämns i avsnitt 2.4.1 och 2.4.3 gäller följande:

- Järnvägstunneln Citytunneln får endast trafikeras av eldrivna tåg för persontrafik. Godståg, sovvagnståg och förbränningsmotordrivna tåg för persontrafik får endast trafikera anläggningen i undantagsfall och efter särskild dispens. Fordon som framförs i Citytunneln ska dessutom vara utformad med nödbromsblockering, brandlarm (som vid detekterad brand överför larm till personal eller tågförare), interna kommunikationssystem och inredningsmaterial som uppfyller tillämpliga krav på brandsäkerhet (avseende material, ytskikt och beklädnad).
- Järnvägstunnel Citybanan får endast trafikeras av rullande materiel för persontrafik, närmare bestämt pendeltåg av typ X60 som uppfyller krav på brandskydd i tillämpliga TSD:er. Andra typer av rullande materiel för såväl person- som godstrafik får framföras endast i undantagsfall och först efter godkänd dispens.

Trafikverkets kommentar:

Texterna har förtydligats och ändrats utifrån gällande regler från 2024-05-20.

Bilaga 2 A Möteslängder och plattformar

Ny version med nedanstående uppgifter:

Trafikplats/sträcka	Flik	Fr.o.m.	Beskrivning
Gustafs	5.) Kommande ändringar	2025-08-11	Nytt datum för ny längre möteslängd.
Ornäs	5.) Kommande ändringar	2025-09-14	Nytt datum för ny längre mötelängd, samt ny mmöteslängd (705 meter)
Gävle central	4.) Plattformar och 5.) Kommande ändringar	2024-03-01	Plattform vid spår 411 ej längre tillgänglig.
Nedansjö	3.) Möteslängder och 5.) Kommande ändringar	2025-09-01	Ny längsta möteslängd 780 meter.
Alvesta	4.) Plattformar och 5.) Kommande ändringar	2024-04-15	Plattform vid spår 1a ej längre tillgänglig för resande
Nyköping södra	3.) Möteslängder och 5.) Kommande ändringar	2025-05-04	Driftplatsen byggs om och mötesmöjlighet upphör
Nyköping central	3.) Möteslängder och 5.) Kommande ändringar	2025-05-04	Driftplatsen byggs om. Plattform för resandeutbyte vid spår 6. Längd 320 m, höjd ej standard, Skyddszon och ledstråk, Plattformstak.
Attarp	3.) Möteslängder och 5.) Kommande ändringar	2024-12-08	Ny längsta möteslängd 2395 meter.

Kapitel 3 Villkor för tillträde och trafikering

Kapitlet utökas med nedanstående nya rubrik och tillhörande text.

Avsnitt 3.7 Insatskort

Enligt EU kommissionens förordning EU 1169/2010 och EU 2018/762 ska järnvägsföretag tillhandahålla information till räddningstjänsten för den händelse det skulle inträffa en olycka eller tillbud med person- eller motorvagnar som kräver insats från räddningstjänsten.

I Sverige tillhandahålls informationen bland annat genom så kallade insatskort som innehåller en enklare teknisk beskrivning av fordonet. Uppgifterna ska underlätta för räddningstjänsten att utföra en räddningsinsats på ett effektivt och säkert sätt.

Järnvägsföretag ansvarar för att insatskort levereras i den omfattning som EU-regelverket förutsätter och ansvarar för att innehållet i insatskortet är korrekt.

Insatskort ska lämnas om en helt ny fordonstyp ska tas i trafik eller om fordon byggs om, så att tidigare information i ett redan lämnat insatskort förändras. Insatskorten ska innehålla information enligt den mall som finns på MSB hemsida <https://www.msb.se/rib> och det rekommenderas att använda den mallen. Korten ska sändas till adressen rib@msb.se.

Trafikverkets kommentar:

Insatskort har hittills lämnats av järnvägsföretag till Transportstyrelsen som genom MSB försett landets räddningstjänster med informationen. Transportstyrelsen hanterar inte längre insatskort för person- och motorvagnar som får framföras på järnvägsanläggningar i Sverige och i andra länder inom EU, dvs för de person- och motorvagnar som ERA (europeiska unionens järnvägsbyrå) ger fordonsgodkännande till. Istället ska fr o m 24-05-24 insatskort lämnas direkt till MSB (Myndigheten för samhällsskydd och beredskap). Hanteringen av insatskorten förändras inte annat än avseende var insatskorten ska skickas.

Trafikverket har inget ansvar för att insatskort levereras eller för något innehåll i insatskorten.

Kapitel 4 Tilldelning av kapacitet

Avsnitt 4.2.4 Ad hoc-ansökan

Andra stycket har ny lydelse enligt nedan:

Inkomna ansökningar börjar handläggas i den ordningsföljd de kommit in. Trafikverket kommer att besvara ad hoc-ansökningar gällande enstaka tåglägen så snabbt som möjligt men senast inom 5 arbetsdagar. Ansökningar gällande mer än enstaka tåglägen besvaras så snabbt som möjligt. Handläggningstiderna kan variera utifrån ansökans komplexitet. Svaren kommer att lämnas i nära anslutning till kommande tågplan samt under innevarande tågplan.

Trafikverkets kommentar:

SERA-direktivet samt järnvägsmarknadslagen (SFS 2022:365) föranleder dessa förändringar då JNB inte stämmer överens med gällande lagstiftning.

Kapitel 5 Tåglägestjänster och avgifter

Avsnitt 5.5.3 Teknisk kontroll av fordon

Sista stycket har ny lydelse enligt nedan:

Tjänsten ger möjlighet att via Trafikverkets it-system ta del av, söka i och sortera de mätvärden som registrerats i samband med de egna fordonens detektorpassager. Via Trafikverkets API Järnväg i datautbytesportalen, data.trafikverket.se, levereras mätvärdesrapporter för detektormätvärden och tågsammansättning samt information om detektorstatus. Även mätvärdesrapporter från de akustiska detektorerna levereras via Trafikverkets API Järnväg. För mer information om identifiering och positionering av järnvägsfordon (RFID), se [Trafikverkets webbplats](#).

Trafikverkets kommentar:

Utökad funktionalitet för tjänsten Tillgång till utökad detektorinformation.

Kapitel 7 Anläggningar för tjänster

Avsnitt 7.3.3 Godsterminaler

Avsnitt 7.3.3.2 Tjänster

Andra stycket under underrubriken ”Tillträde till lastplats” fått ny lydelse enligt nedan:

Lämpliga ytor i anslutning till lastplatser kan finnas tillgängliga för arrenden med upplåtelsestider på minst 6 månader, exempelvis för lagring av gods. För mer information och kontaktuppgifter, se Trafikverkets webbplats <https://bransch.trafikverket.se/fastigheter>.

Trafikverkets kommentar:

Förtydligande om att sökande kan höra av sig till Trafikverkets genom kontaktuppgifter på webbsidan, för frågor om arrenden och lagringsytor.

Avsnitt 7.3.4 Rangerbangårdar och tåg bildningsmöjligheter

Avsnitt 7.3.4.4 Avgifter

Texten efter underrubriken ”Tåg bildningstjänster på Trafikplats Hagalund) har fått ny lydelse enligt nedan:

Information om avgifter lämnas av SJ AB Depåproduktion. Se avsnitt 7.3.4.6. och bilaga 1 A.

Avsnitt 7.3.4 Rangerbangårdar och tåg bildningsmöjligheter

Avsnitt 7.3.4.6 Tilldelning av tjänst

Texten efter underrubriken ”Tåg bildningstjänster på Trafikplats Hagalund) har fått ny lydelse enligt nedan:

Tåg bildningstjänster i form av operativ spår- och banarbetsplanering inom trafikplats Hagalund tillhandahålls dagligen mellan 5.00-23.00. Tjänsterna tillhandahålls av SJ AB Depåproduktion på uppdrag från Trafikverket. Varje part som nyttjar tåg bildningstjänsten i Hagalund måste ingå avtal med SJ AB avseende tåg bildningstjänsten. Kontaktuppgifter avseende ytterligare information och tecknande av avtal om tjänsten, se kontaktuppgifter i bilaga 1 A. Vid behov av tåg bildningstjänster på andra tider än mellan 5.00-23.00, se bilaga 1 A.

Trafikverkets kommentar:

Trafikverket har efter utvärdering beslutat att lösa ut optionen avseende 2024 i tjänstekoncessionsavtalet mellan Trafikverket och SJ AB.

Bilaga 1 A Kontakter

Har under avsnitt 5.7 Tåg bildningstjänster på Trafikplats Hagalund enligt avsnitt 7.3.4.6, fått ny lydelse enligt nedan:

SJ AB, Depåproduktion
Besöksadress: Råsta Strandväg 16
Operativa kontakter, Klockan 05:00-23:00:
Telefon: 010-127 39 02
E-post operativa ärenden: tagbildningsplanerare@sj.se
E-post A-skyddsfrågor: askyddhgl@sj.se

Trafikverket
781 89 Borlänge
Besöksadress: Röda vägen 1

Texttelefon: 010-123 50 50
Telefon: 0771 - 921 921
trafikverket@trafikverket.se
www.trafikverket.se

Eva Bylander
Trafik, Affärsregler och modeller
Direkt: 010-123 14 30
Mobil: 073-598 32 11
eva.bylander@trafikverket.se

Ärendenummer
TRV 2023/35471Dokumentdatum
2024-05-28Beslutat av
Anna Ericsson, cTR

E-post övriga ärenden: tagbildningssamordnare@sj.se
Operativa kontakter, klockan 23:01-04:59:
Telefon: 010-127 39 01 (tågklarare Trafikverket trafikcentral Stockholm)

Övriga kontakter samt information om tåg bildningstjänsten, se
anläggningsbeskrivning för SJ AB, Tåg bildningstjänst Hagalund
<https://bransch.trafikverket.se/anlaggningsbeskrivning>.

Trafikverkets kommentar:

Trafikverket har efter utvärdering beslutat att lösa ut optionen avseende 2024 i tjänstekoncessionsavtalet mellan Trafikverket och SJ AB.

Bilaga 7 A Tillgänglig infrastruktur för uppställning

Ny version med nedanstående uppgifter:

Trafikplats/sträcka	Flik	Fr.o.m.	Beskrivning
Gävle central	5.) Tåg- & lokvärme; 6.) Kommande ändringar 2025	2024-03-01	Värmeposter vid spår 200, 201 och 202 är inte längre tillgängliga.
Herrljunga	3.) Uppställning och 6.) Kommande ändringar	2024-05-08	Uppställningsspår L slopas

Anna Ericsson, cTR

Dokumentegenskaper, Ärendenummer TRV 2023/35471, Motpartens ärendenummer [Motpartens ärendenummer], Dokumentdatum 2024-05-28, Konfidentialitetsnivå 1 Ej känslig, Beslutat av Anna Ericsson, cTR Dokumenttyp BESLUT

Ovanstående textfält är endast avsett att läsas digitalt och får ej tas bort. Det innehåller uppgifter från sidhuvudet och gör att dokumentets egenskaper blir tillgängliga enligt Lag (2018:1937) om tillgänglighet till digital offentlig service.