

ANMÄRKNING

- * KANTREMSA
SKOG: 2,0 M
- ** SÄKERHETSZON
TILLÄGG FÖR BANKHÖJD OCH
YTTERKURVA GÖRS VID
BEHOV ENLIGT VGU

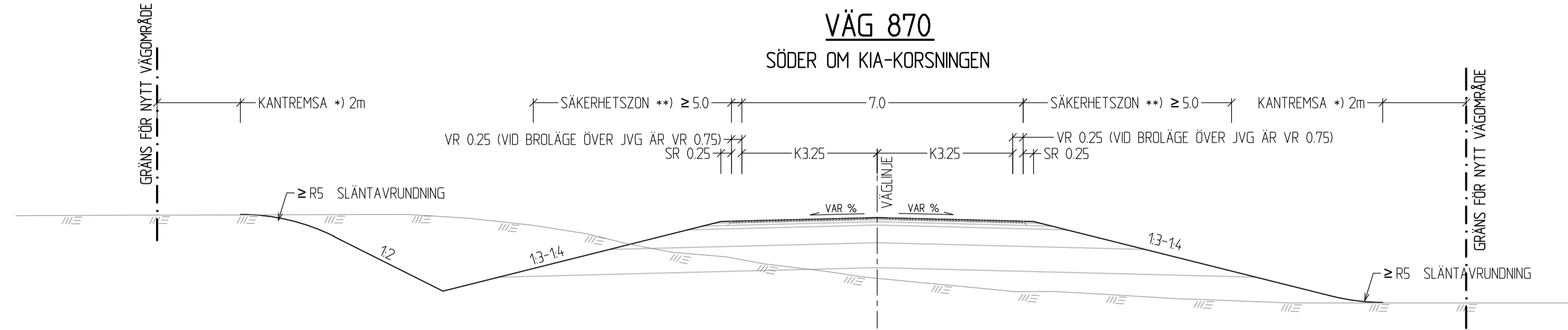

STÖDREMSA VID VÄGRÄCKE
KAPACITETSKLASS N2

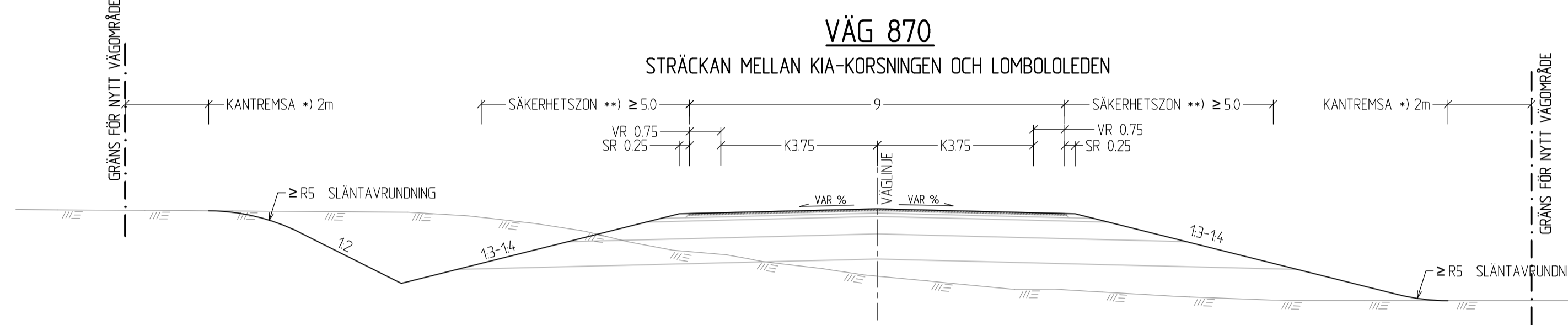
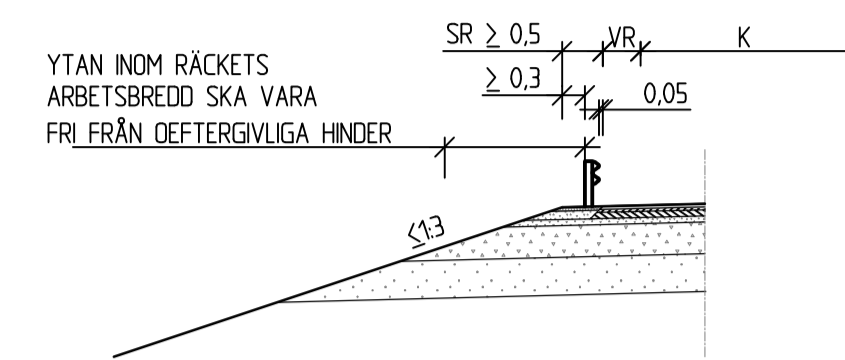

STÖDREMSA VID VÄGRÄCKE
KAPACITETSKLASS H2 ELLER HÖGRE

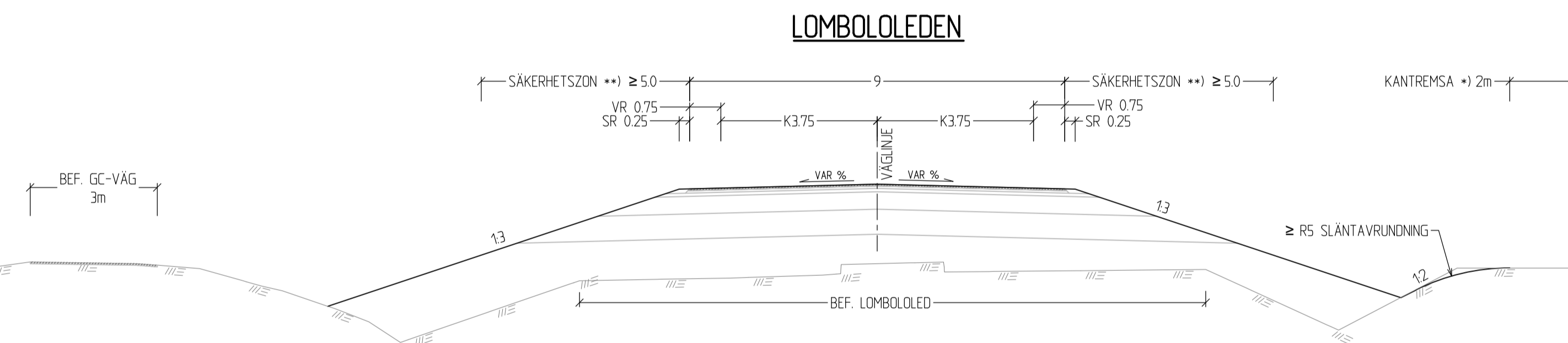
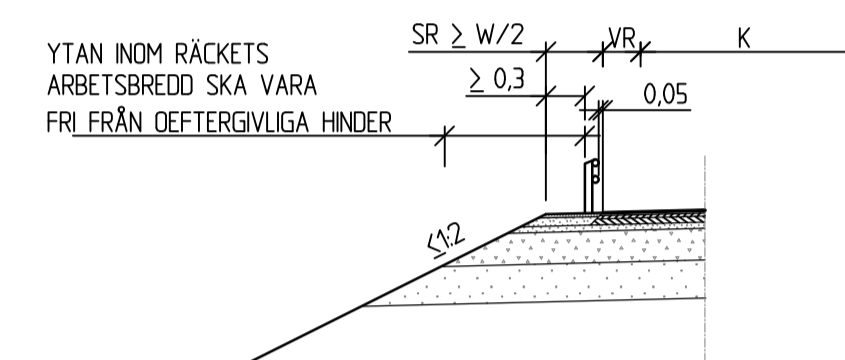

STÖDREMSA VID VÄGRÄCKE PÅ
TILLFÄLLIGA VÄGAR
KAPACITETSKLASS N2

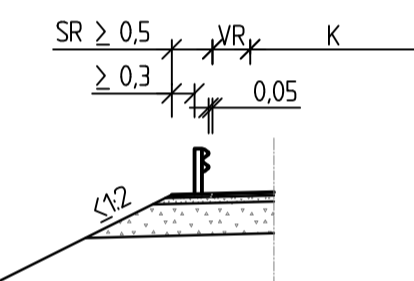

BEHOV AV VÄGRÄCKE VID HÖG BANK

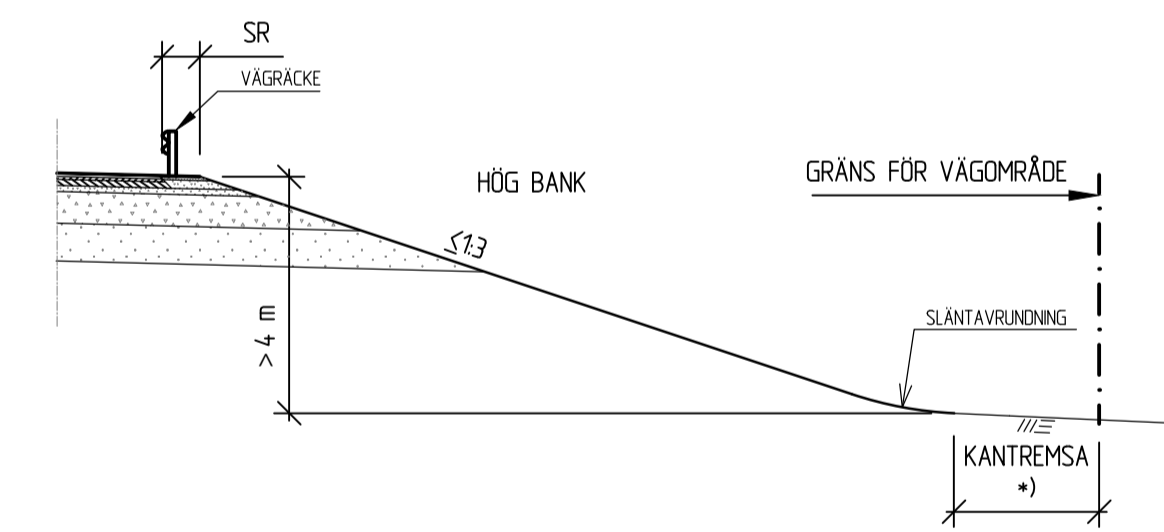

DÄR VILTSTÄNGSEL LIGGER SKILJT
FRÅN ANNAT VÄGOMRÅDE

MARKANSPRÅK OMFATTAR 2 m PÅ VARDERA SIDA OM STÄNGSLET/GRINDEN

PLACERING AV VILTSTÄNGSEL

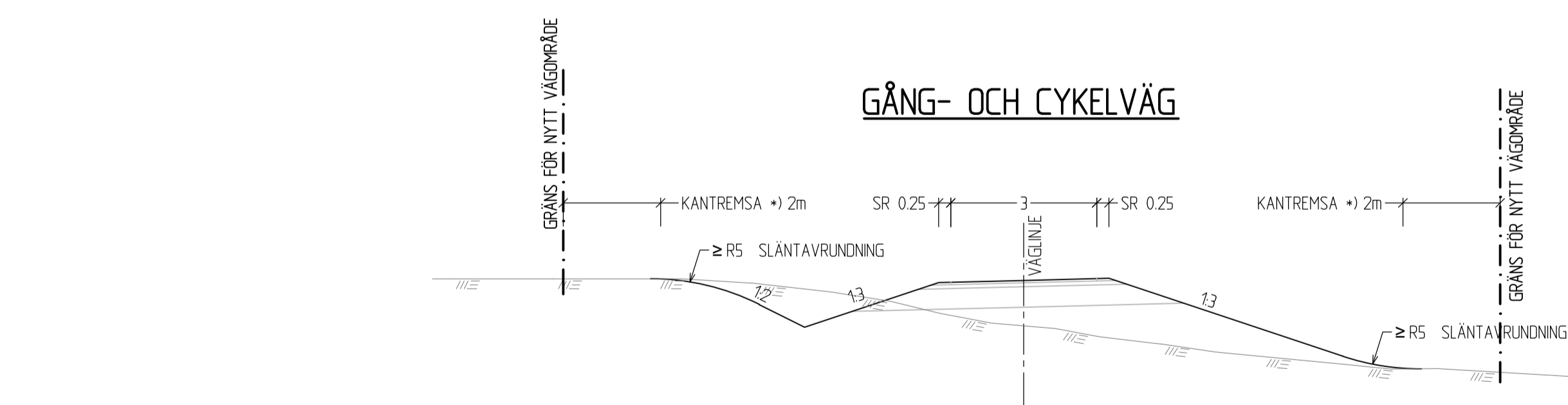
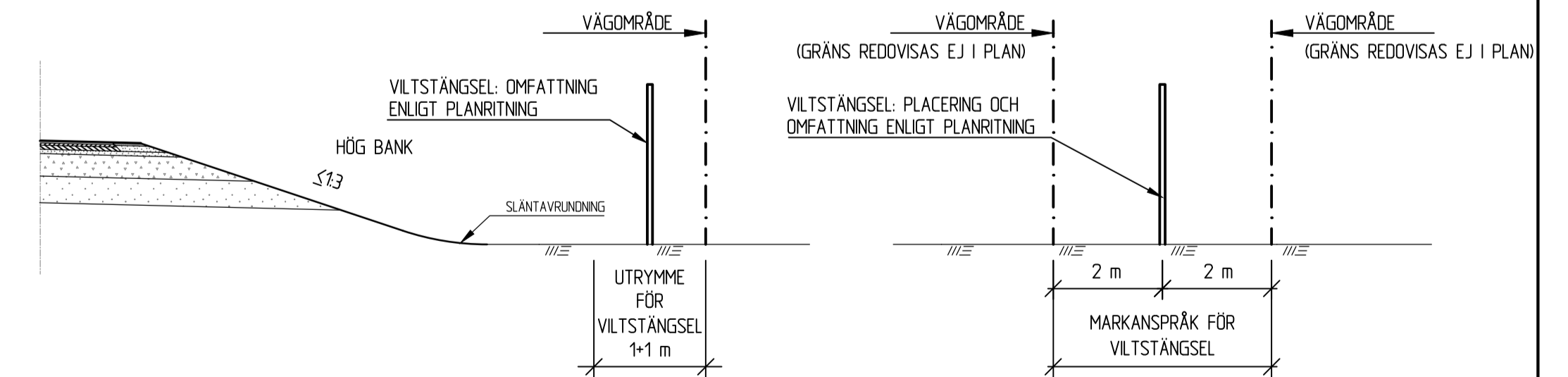

GÅNG- OCH CYKELVÄG

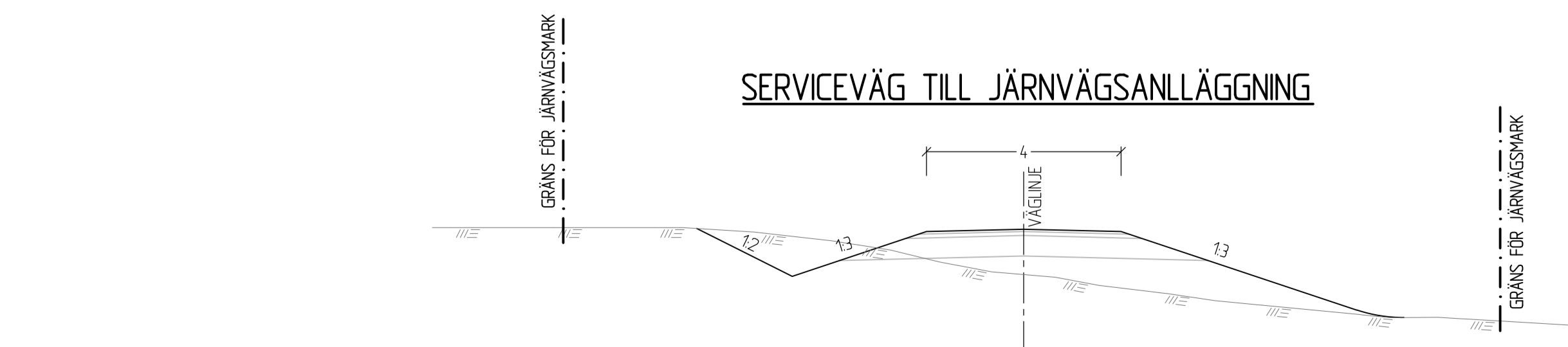

SERVICEVÄG TILL JÄRNVÄGSANLÄGGNING

Denna ritning är Trafikverkets egendom. Allt obehörigt begagnande av ritningen bestraffas enligt lag. TRAFIKVERKET

TYP AV PLAN			
LEVERANTÖR		AVSELING	
SWECO		TRANSPORT	
Tel 08-695 60 00 www.sweco.se		LEVERANS/ÄNDRINGS-PH	
GRANSKAD AV		KONSTRUKTIONSNUMMER	
SWECO C ANDERSSON		1714.97	
FÖRRÄD AV		ANLÄGGNINGSTYP	
SWECO A KEISU 2024-05-06		VÄG	
DATUM		ANLÄGGNINGSTYP	
1:100		VÄG	
FÖRHÅLL		ANLÄGGNINGSTYP	
A1		VÄG	
RITNINGSNUMMER FÖRVALTNING		ANLÄGGNINGSTYP	
1714.97-31-400_001		VÄG	
BLAD		ANLÄGGNINGSTYP	
-		VÄG	
NÄSTA BLAD		ANLÄGGNINGSTYP	
-		VÄG	
ANDR		ANLÄGGNINGSTYP	
-		VÄG	