



ANVISNINGAR

Koordinatsystem
System i plan SWEREF 99 12 00
System i höjd RH 2000

KARTDEKLARATION

Inmätningar utförda av Terra Metiri 2013-2014
Primärkartor från Alingsås och Lerums kommuner

FÖRKLARINGAR

Markanspråk

- Gräns för vägområde
- - - - - Avgränsning mellan olika typer av markanspråk

Övriga beteckningar på plankartan

- +--- Kommungräns
- Fastighetsgräns
- Traktgräns
- Agoslagsgrens
- Befintlig väg, vägbanekarter
- Uppskattad arbetsområdesgräns för byggande av enskilda vägar
- +--- Ny väg, vägbanekarter, med längdmätning och höjdsättning
- Fördröjningsdammar
- Befintlig vägbana, rivs
- Befintlig vägbana, asfalt borttages
- Vaganslutning till befintlig allmän väg som stängs genom särskilt beslut
- Faunastängsel, ungefärligt läge
- Fanst, forstag på läge
- Ny bullerskyddskärm, ungefärligt läge
- Projekterad vägräcke
- Projekterad högkapacitetsräcke, ungefärligt läge
- Befintlig vägbana E20, fräsning och nytt slitlager

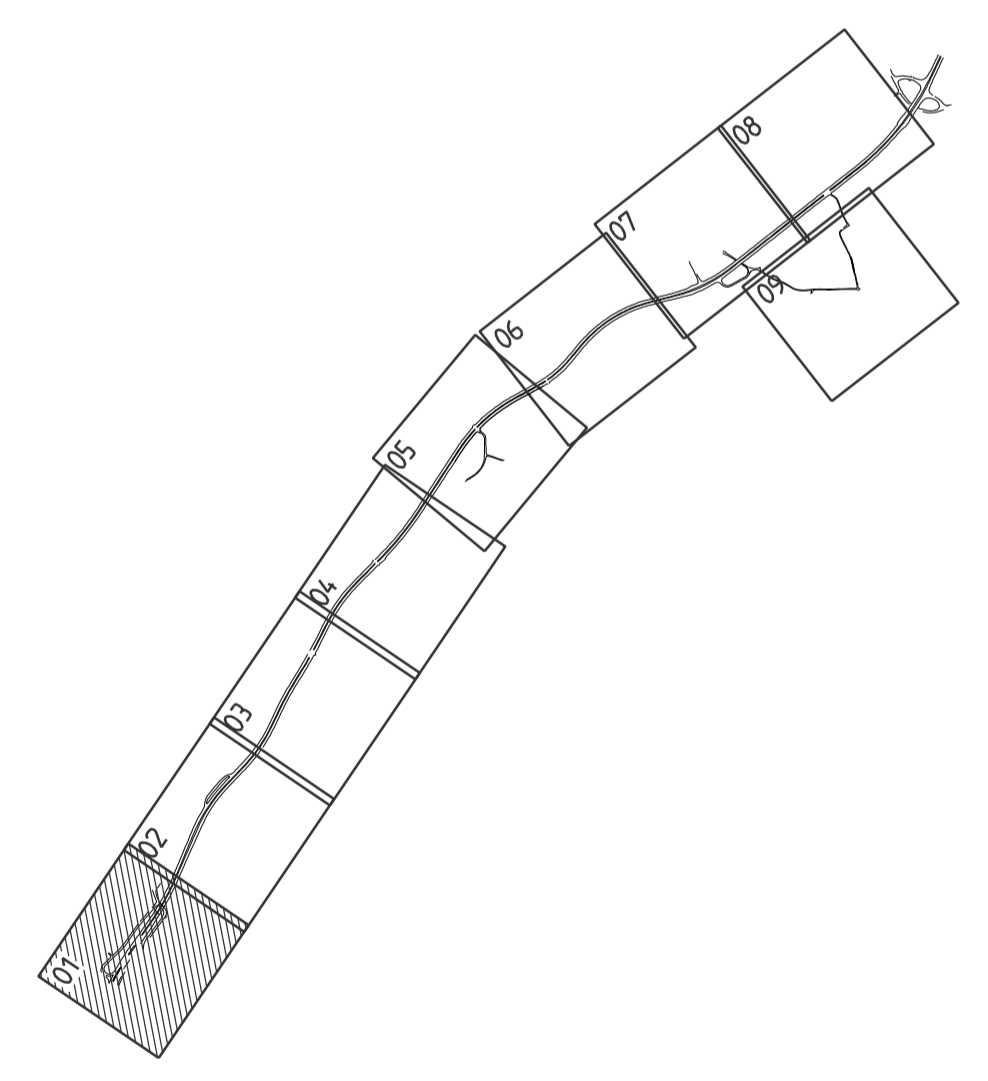

REV	ANT	ÄNDRINGEN AVSER	ODK	DATUM	VV DATUM	VV DIARENUMMER
VÄGPLAN						
			E20, DELEN TOLLERED-INGARED ALINGSÅS/LERUMS KOMMUN E20 TOLLERED - INGARED GEMENSAMT			
 www.eqcgroup.se			KM 0/000-0/120			
ILLUSTRATIONSKARTA						
UPPDRAGSANSVARIG M ARVIDSSON		UPPDRAGSNUMMER 4 013022				
KONSTR F JOHANSSON		GRANSK J SVENSSON		KONSTRUKTIONSR FÖRHAT SKALA A1 1:1000		
GÖTEBORG MARTIN ARVIDSSON		2016-07-06		OBJEKT NR 106595		
				RITNINGSR 1 00 T 05 01		
				REV		