



TECKENFÖRKLARING

HUVUDSÄKLIG UTFORMNING AV NY ANLÄGGNING

0/200 NY GCM VÄG, VÄGKANTER, LÄNGDMÄTNING SAMT HÖJDSÄTTNING I
 +298.3 PROJEKERAD VÄGKANT

SIDORÄCKE

BELYSNING ANLÄGGS LÄNGS:
 GCM-VÄG, CA SEKTION 0/100-1/280 (LÄNGDMÄTNING GRÄNS VÄGPLAN) OCH 1/850-3/165 (LÄNGDMÄTNING GRÄNS VÄGPLAN)
 E14, CA SEKTION 0/975-0/245, 1/025-1/280 (LÄNGDMÄTNING GRÄNS VÄGPLAN) OCH 1/850-3/165 (LÄNGDMÄTNING GRÄNS VÄGPLAN)
 ALLA BUSSHÅLLPLATSER INOM VÄGPLANEN.

MARKANSPRÅK

GRÄNS FÖR VÄGPLAN
 GRÄNS FÖR VÄGOMRÅDE
 AVGRÄNSNING MELLAN OLIKA TYPER AV MARKANSPRÅK

V NYTT VÄGOMRÅDE MED VÄGRÄTT
 Vi NYTT VÄGOMRÅDE MED INSKRÄNKT VÄGRÄTT, FÖR UTLOPPSDIKE, RENSAS OCH JUSTERAS
 T1 TILLFÄLLIG NYTTJÄNDERÄTT FÖR ATT TILLGÅNGSLIGGÖRA ANLÄGGNING AV SLÄNT OCH STÖDKONSTRUKTION
 T2 TILLFÄLLIG NYTTJÄNDERÄTT FÖR ETABLERINGSYTA OCH VÄG TILL ETABLERINGSYTA. VÄG SKA HÅLLAS ÖPPEN OCH FRI FRÅN HINDER FÖR ANNAN TRAFIK.
 T3 TILLFÄLLIG NYTTJÄNDERÄTT, OMRÅDE FÖR MATERIAL OCH MASSUPPLAG

SAMTLIGA TILLFÄLLIGA NYTTJÄNDERÄTTER GÄLLER FRÅN BYGGSTART TILL OCH MED 3 MÅNADER EFTER SLUTBESIKTNING

SKYDDSGÅRDER OCH FÖRSIKTIGHETSÅTT

..... MARKERING ELLER AVGRÄNSNING AV SKYDDSGÅRD/FÖRSIKTIGHETSÅTT
 SK1 - NY BÄCKFÄRA ELLER DIKE SKA VID UTLOPPET AV VÄGTRUMMA UTFORMAS SÅ ATT VATTENHASTIGHETEN EFTER VÄGHUMMAN SAKTAS NED. EROSIONSKYDD SKA ÄVEN ANLÄGGAS VID VÄGTRUMMORS UTLOPP

UPPLYSNINGAR

SKYLDIGHETEN ATT GÖRA ANMÄLAN FÖR SAMRÄD ENLIGT 12:6 MILJÖBALKEN GÄLLER INTE FÖR DE VERKSAMHETER OCH ÅTGÄRDER SOM BEHÖVS FÖR ATT BYGGA VÄGEN OCH SOM FASTSTÄLLS OCH INGÅR I VÄGOMRÅDE FÖR ALLMAN VÄG ELLER OMRÅDE FÖR TILLFÄLLIG NYTTJÄNDERÄTT.

FÖRBUDEN MOT ÅTGÄRDER INOM STRANDSKYDDSOMRÅDE (7:15 MB) GÄLLER INTE BYGGANDE AV ALLMÄN VÄG
 FÖRBUDEN SOM AVSER VERKSAMHET ELLER ÅTGÄRD INOM GENERellt BIOTOPSKYDDSOMRÅDE (7:11 2 ST. MB) GÄLLER INTE BYGGANDE AV ALLMÄN VÄG

BAKGRUNDSKARTA

12:1 FASTIGHETSGRÄNS OCH FASTIGHETSBEDEKNING
 TRAKTGRÄNS
 BEFINTLIG VÄGMITT
 BEFINTLIG VÄGKANT
 BÄCK
 XXXX-XX/XXX SERVITUT
 XXXX-XX/XXX LEDNINGSRÄTT
 XXXX-XX/XXX GEMENSAMHETSANLÄGGNING
 HUS/BYGGNAD

ORIENTERINGSFIGUR

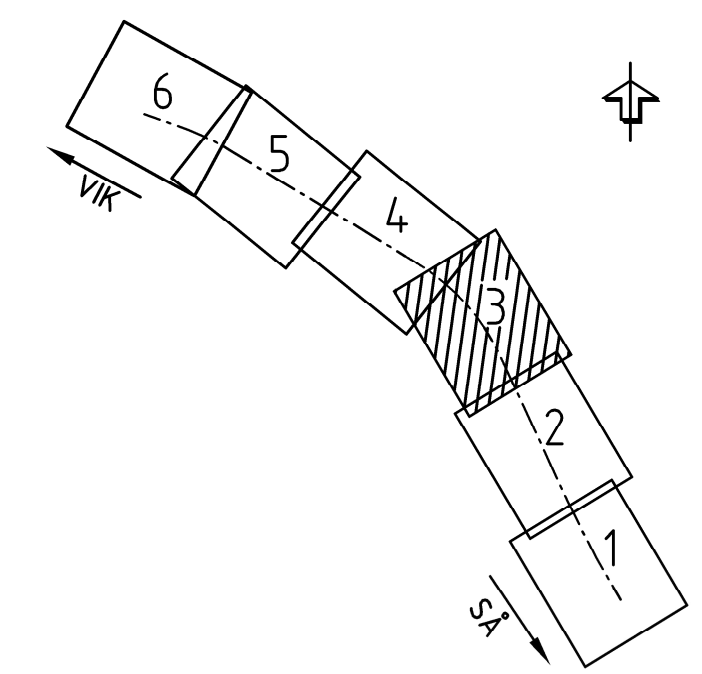

FASTIGHETSKARTANS AKTUALITET: 2024/10/04
 KOORDINATSYSTEM SYSTEM I PLAN: SWEREF 99 14 15 SYSTEM I HÖJD: RH 2000

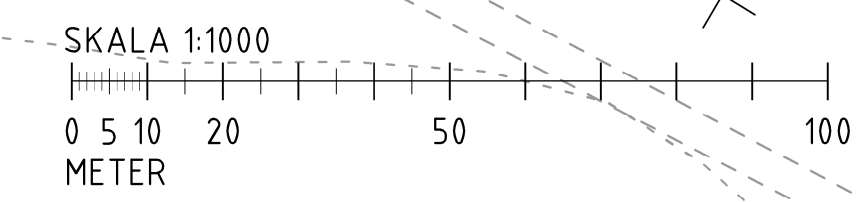

TYP AV PLAN		VÄGPLAN	
GRANSKNINGSSTATUS / SYFTE		GODKÄND	
HANDLINGSTYP		SAMRÅDSHANDLING	
DATUM	2024-12-20	LEVERANS / ÄNDRINGS-PM	
OBJEKT	E14 SÅ-VIK, GCM-VÄG		
DELOMRÅDE / BANDEL	E14 SÅ-VIK		
ANLÄGGNINGSDDEL	GCM-VÄG		
OBJEKTNUMMER / KM	174544	KONSTRUKTIONSNUMMER	
BESTÄLLARE	TRAFIKVERKET	LEVERANTÖR	wsp
SKAPAD AV	DENNIS KITTI	UPPRAGSNUMMER	10347219
GODKÄND AV	HENRIK ANDERSSON	AVDELNING	
RITNINGSTYP	PLAN		
TEKNIKOMRÅDE / INNEHÅLL	VÄGUTFORMNING OCH TRAFIK		
BESKRIVNING	KM 1/130-1/705		
PLANKARTA			
SKALA	1:1000	FORMAT	A1
RITNINGSNUMMER	101T0203	FÖRVALTNINGSNUMMER	
		BLAD	NÄSTA BLAD
		BET	