

TECKENFÖRKLARING

HUVUDSÄKLIG UTFORMNING AV NY ANLÄGGNING

0/200 NY GCM VÄG, VÄGKANTER, LÄNGDMÄTNING SAMT HÖJDSÄTTNING I
 +298.3 PROJEKTERAD VÄGKANT

— SIDORÄCKE

BELYSNING ANLÄGGS LÄNGS:
 GCM-VÄG, CA SEKTION 0/100-1/280 (LÄNGDMÄTNING GRÄNS VÄGPLAN) OCH 1/850-3/165 (LÄNGDMÄTNING GRÄNS VÄGPLAN)
 E14, CA SEKTION 0/075-0/245, 1/025-1/280 (LÄNGDMÄTNING GRÄNS VÄGPLAN) OCH 1/850-3/165 (LÄNGDMÄTNING GRÄNS VÄGPLAN)
 ALLA BUSSHÅLLPLATSER INOM VÄGPLANEN.

MARKANSPRÅK

— GRÄNS FÖR VÄGPLAN
 - - - GRÄNS FÖR VÄGOMRÅDE
 - - - AVGRÄNSNING MELLAN OLIKA TYPER AV MARKANSPRÅK

V NYTT VÄGOMRÅDE MED VÄGRÄTT
Vi NYTT VÄGOMRÅDE MED INSKRÄNKT VÄGRÄTT, FÖR UTLOPPSDIKE, RENSAS OCH JUSTERAS
T1 TILFÄLLIG NYTTJÄNDERÄTT FÖR ATT TILLGÅNGLIGGÖRA ANLÄGGNING AV SLÄNT OCH STÖDKONSTRUKTION
T2 TILFÄLLIG NYTTJÄNDERÄTT FÖR ETABLERINGSYTA OCH VÄG TILL ETABLERINGSYTA. VÄG SKA HÅLLAS ÖPPEN OCH FRI FRÅN HINDER FÖR ANNAN TRAFIK.
T3 TILFÄLLIG NYTTJÄNDERÄTT, OMRÅDE FÖR MATERIAL OCH MASSUPPLAG

SÄMMLIGA TILFÄLLIGA NYTTJÄNDERÄTTER GÄLLER FRÅN BYGGSTART TILL OCH MED 3 MÅNADER EFTER SLUTBESIKTNING

SKYDDSGÅRDER OCH FÖRSIKTIGHETSMÅTT

..... MARKERING ELLER AVGRÄNSNING AV SKYDDSGÅRD/FÖRSIKTIGHETSMÅTT
 SK1 - NY BÄCKFÅRA ELLER DIKE SKA VID UTLOPPET AV VÄGTRUMMA UTFORMAS SÅ ATT VATTENHASTIGHETEN EFTER VÄGTRUMMAN SAKNAS NED. EROSIONSKYDD SKA ÄVEN ANLÄGGAS VID VÄGTRUMMANS UTLOPP

UPPLYSNINGAR

SKYLDIGHETEN ATT GÖRA ANMÄLAN FÖR SAMRÅD ENLIGT 12.6 MILJÖBALKEN GÄLLER INTE FÖR DE VERKSAMHETER OCH ÅTGÄRDER SOM BEHÖVS FÖR ATT BYGGA VÄGEN OCH SOM FASTSTÄLLS OCH INGÅR I VÄGOMRÅDE FÖR ALLMAN VÄG ELLER OMRÅDE FÖR TILFÄLLIG NYTTJÄNDERÄTT.

BAKGRUNDSKARTA

12:1 FASTIGHETSGRÄNS OCH FASTIGHETSBEDECKNING
 - - - TRAKTGRÄNS
 - - - BEFINTLIG VÄGMITT
 - - - BEFINTLIG VÄGKANT
 - - - BÄCK
 - - - SERVITUT
 - - - LEDNINGSRÄTT
 - - - GEMENSAMHETSANLÄGGNING
 - - - HUS/BYGGNAD

ORIENTERINGSFIGUR

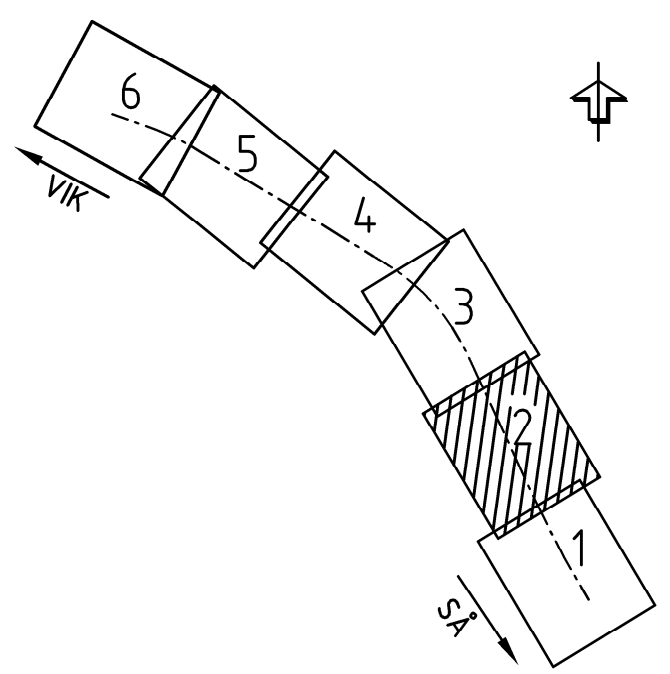

FASTIGHETSKARTANS AKTUALITET: 20241004
 KOORDINATSYSTEM SYSTEM I PLAN: SWEREF 99 14 15 SYSTEM I HÖJD: RH 2000

TYP AV PLAN		VÄGPLAN	
GRANSKNINGSSTATUS / SYFTE		GODKÄND	
HANDLINGSTYP		SAMRÅDSHANDLING	
DATUM	2024-12-20	LEVERANS / ÄNDRINGS-PM	
OBJEKT	E14 SÅ-VIK, GCM-VÄG		
DELOMRÅDE / BANDEL	E14 SÅ-VIK		
ANLÄGGNINGSDDEL	GCM-VÄG		
OBJEKTNUMMER / KM	174544	KONSTRUKTIONSNUMMER	
BESTÄLLARE	TRAFIKVERKET	LEVERANTÖR	wsp
SKAPAD AV	DENNIS KITTI	UPPRAGSNUMMER	10347219
GODKÄND AV	HENRIK ANDERSSON	ÄVDELNING	
RITNINGSTYP	PLAN		
TEKNIKOMRÅDE / INNEHÅLL	VÄGUTFORMNING OCH TRAFIK		
BESKRIVNING	KM 0/550-1/130		
PLANKARTA			
SKALA	1:1000	FORMAT	A1
RITNINGSNUMMER	101T0202	FÖRVALTNINGSNUMMER	
		BLAD	NÄSTA BLAD
		BET	