

**ANMÄRKNING**

KOORDINATSYSTEM I PLAN: SWEREF 99 12 00  
 KOORDINATSYSTEM I HÖJD: RH 2000  
 FASTIGHETSKARTA DATERAD: 2025-11-24

**TECKENFÖRKLARING**

- TRAKTGRÄNS
- FASTIGHETSGRÄNS
- - - BEF. VÄG, VÄGBANEKANT
- - - GRÄNS FÖR VÄGOMRÅDE
- X/XXX GÅNG- OCH CYKELVÄG MED LÅNGDMÄTNING
- BÅGRÄCKE
- ..... MARKERING ELLER AVGRÄNSNING AV OMRÅDE SOM OMFATTAS AV GENERELLT BIOTOPSKYDD
- ⊗ BEF. VÄGANSLUTNING STÄNGS
- ⊗ GENOM SÄRSKILT BESLUT
- ⊗ DAGVATTENTRUMMA
- ⊗ DRÄNERINGSLEDNING
- ⊗ BRUNN PÅ DAGVATTENLEDNING
- ⊗ TOMRÖR FRAMTIDA BELYSNING
- ⊗ FUNDAMENT FRAMTIDA BELYSNING
- ⊗ BYGGNADER (BOSTAD, ÖVRIGA BYGGNADER)
- 1:10 FASTIGHETSBETECKNING
- ⊗ BEF. TRUMMA
- ⊗ BEF. LEDNING
- DAGVATTENBRUNN
- ⊗ FORNLÄMNING

\* AVSKÄRANDE ÅKERDRÄNERING UTFÖRS PÅ STRÄCKOR DÄR DET FÖREKOMMER ÅKERDRÄNERINGSLEDNINGAR.

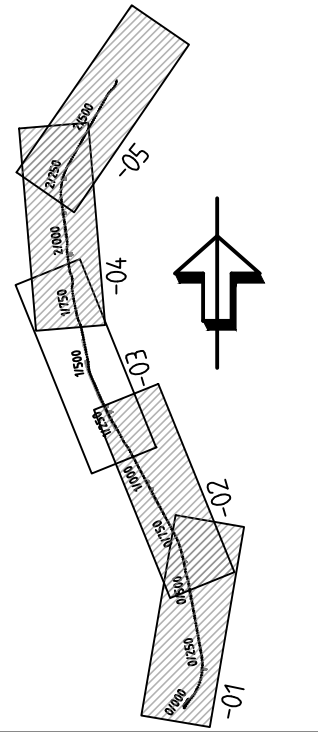
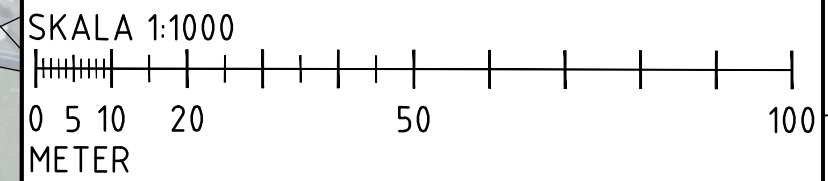

TYP AV PLAN			
<b>VÄGPLAN</b>			
GRANSKNINGSSTATUS / SYFTE			
<b>FÖR GRANSKNING</b>			
HANDLINGSTYP			
DATUM			
2026-03-06		LEVERANS / ÄNDRINGS-PM	
OBJEKT			
<b>VÄG 2012, GÅNG- OCH CYKELVÄG</b>			
DELOMRÅDE / BANDEL			
1			
ANLÄGGNINGSDEL			
31			
OBJEKTNUMMER / KM		KONSTRUKTIONNUMMER	
183491			
BESTÄLLARE		LEVERANTÖR	
SKAPAD AV		UPPDRAGSNUMMER	
A.KARLSSON		24THN003	
GODKÄND AV		AVDELNING	
P.CEVIK		THN	
RITNINGSTYP			
ILLUSTRATIONSKARTA			
TEKNIKOMRÅDE / INNEHÅLL			
VÄGUTFORMNING OCH TRAFIK			
BESKRIVNING			
UTBYGGNAD AV GÅNG- OCH CYKELVÄG			
UTMED VÄG 2012			
KM 1/100 - 1/680			
SKALA	FORMAT	FÖRVALTNINGSNUMMER	
1:1000	A3FF		
RITINGSNUMMER	BLAD	NÄSTA BLAD	BET
131T0503			