

- TECKENFÖRKLARING:**
- MARKANSPRÅK**
- GRÄNS FÖR VÄGOMRÅDE
 - - - - - AVGRÄNSNING MELLAN OLIKA TYPER AV MARKANSPRÅK
 - V NYTT VÄGOMRÅDE MED VÄGRÄTT
 - VI NYTT VÄGOMRÅDE MED INSKRÄNKT VÄGRÄTT
- V1 - VÄGOMRÅDE MED INSKRÄNKT VÄGRÄTT FÖR STÖDMUR
V2 - VÄGOMRÅDE MED INSKRÄNKT VÄGRÄTT FÖR LEDNING
- T TILFÄLLIG NYTTJANDERÄTT
- T1 - TILFÄLLIG NYTTJANDERÄTT / OMLEDNING
GÄLLER TRE MÅNADER EFTER GODKÄND SLUTBESKTNING
- T2 - TILFÄLLIG NYTTJANDERÄTT / ETABLERINGSOMRÅDE/UPPLAGSOMRÅDE
GÄLLER TRE MÅNADER EFTER GODKÄND SLUTBESKTNING
- T3 - TILFÄLLIG NYTTJANDERÄTT / ARBETSOMRÅDE
GÄLLER TRE MÅNADER EFTER GODKÄND SLUTBESKTNING
- T4 - TILFÄLLIG NYTTJANDERÄTT / ARBETSOMRÅDE FÄR EJ INHÄNGNAS
GÄLLER TRE MÅNADER EFTER GODKÄND SLUTBESKTNING
- SKYDDSGÄRDER OCH FÖRSIKTIGHETSMÅTT**
- MARKERING ELLER AVGRÄNSNING AV SKYDDSGÄRD/FÖRSIKTIGHETSMÅTT
 - SK1 RENGING AV VÄGDAGVATTEN
 - SK2 KATASTROFSKYDD
 - SK3 BULLERSKÄRM, ANLÄGGS VÄGNÄRA OCH TÄTA MOT MARK, KRÖNHÖJD 3 M OVAN VÄGKANT, LÄGSTA BRANDKLASS E10
 - SK4 ERBJUDANDE OM FÖNSTER OCH FASADÄTGÄRD
 - SK5 ERBJUDANDE OM SKYDDAD UTEPLATS
- VEKSAMHETER/ÄTGÄRDER SOM UNDANTAS FRÅN FÖRBUD ENLIGT MILJÖBALKEN.**
- STRANDSKYDDSOmrÅDE - YTTRE GÄNS
FÖRBUDEN MOT ÄTGÄRDER INOM STRANDSKYDDSOmrÅDE (7.15MB) GÄLLER INTE BYGGNAD AV ALLMÄN VÄG.
- SKYLDIGHET ATT GÖRA ANMÄLAN FÖR SAMRÅD ENLIGT 12.6MB GÄLLER INTE FÖR DE VERKSAMHETER OCH ÄTGÄRDER SOM BEHOVS FÖR ATT BYGGA VÄGEN OCH SOM FASTSTÄLLS OCH INGÅR I VÄGOMRÅDE FÖR ALLMÄN VÄG ELLER OMRÅDE FÖR TILFÄLLIG NYTTJANDERÄTT.
- SÄRSKILDA BESLUT SOM TAS I SAMBAND MED FASTSTÄLLELSE AV VÄGPLAN**
- INDRAGNING AV VÄG FRÅN ALLMÄNT UNDERHÅLL
- ÖVRIGA BETECKNINGAR PÅ PLANKARTA**
- NY VÄG, VÄGBANEKANTER, MED LÄNGDMÄTNING OCH HÖJDSÄTTNING
 - MITTRÄCKE
 - STÖDMUR
 - TRAKTGRÄNS
 - FASTIGHETSGRÄNS
 - FASTIGHETSBECKENING
 - STRANDLINJE
- BELYSNING**
NY BELYSNING MELLAN SEKTION 0/054 OCH 2/045 PÅ 222 OCH 274
NY BELYSNING MELLAN SEKTION 0/100 OCH 0/140 PÅ STAVSNÄSVÄGEN
FASTIGHETSKARTANS AKTUALITET 2023-03-06

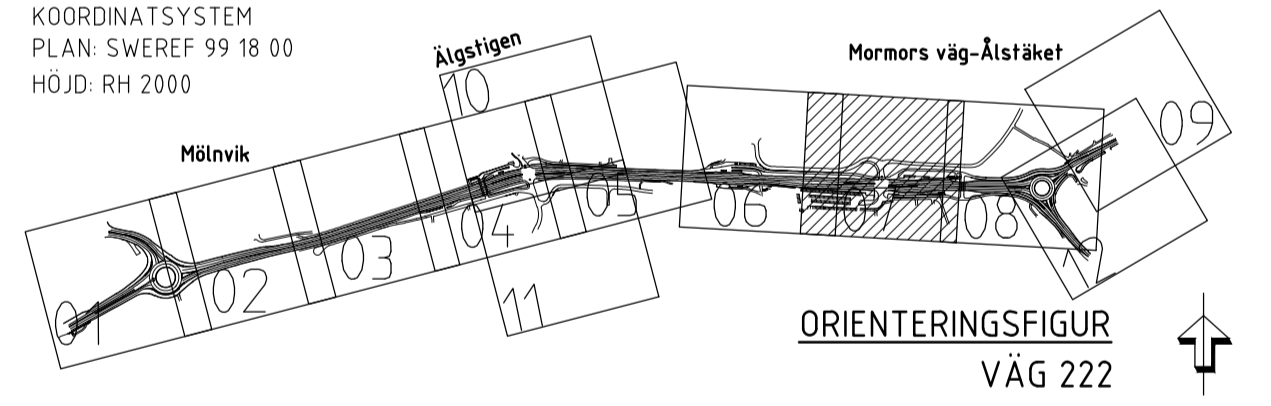

TYP AV PLAN		VÄGPLAN	
GRANSKNINGSSTATUS / SYFTE			
HANDLINGSTYP			
GRANSKNINGSHANDLING			
DATUM	2023-03-22	LEVERANS / ÅNDRINGS.FRM	
OBJEKT	VÄG 222 MÖLNVIK-ÄLSTÄKET		
DELOMRÅDE / BANDEL	1 MÖLNVIK-ÄLSTÄKET		
ANLÄGGENHET	01 VÄG 222 MÖLNVIK-ÄLSTÄKET		
OBJEKTNUMMER / KM	107266	KONSTRUKTIONNUMMER	
BESTÄLLARE	H.FORSBERG	LEVERANTÖR	AF INFRASTRUCTURE
SKAPAD AV	E.ÅKERSTRÖM	UPPRAGSNUMMER	728375
GODKÄND AV	E.ÅKERSTRÖM	AVDELNING	VÄSTERÅS
RITNINGSTYP	PLAN		
TEKNIKOMRÅDE / INNEHÅLL	T. VÄGUTFORMNING OCH TRAFIK		
BESKRIVNING	KM 1/500 - 1/730		
SKALA	1:500	FORMAT	A1
RITNINGNUMMER	101T0207	BLAD	07
		NÄSTA BLAD	08
		BET	

81556001
 81556002
 81556003
 81556004
 81556005
 81556006
 81556007
 81556008
 81556009
 81556010
 81556011
 81556012
 81556013
 81556014
 81556015
 81556016
 81556017
 81556018
 81556019
 81556020
 81556021
 81556022
 81556023
 81556024
 81556025
 81556026
 81556027
 81556028
 81556029
 81556030
 81556031
 81556032
 81556033
 81556034
 81556035
 81556036
 81556037
 81556038
 81556039
 81556040
 81556041
 81556042
 81556043
 81556044
 81556045
 81556046
 81556047
 81556048
 81556049
 81556050
 81556051
 81556052
 81556053
 81556054
 81556055
 81556056
 81556057
 81556058
 81556059
 81556060
 81556061
 81556062
 81556063
 81556064
 81556065
 81556066
 81556067
 81556068
 81556069
 81556070
 81556071
 81556072
 81556073
 81556074
 81556075
 81556076
 81556077
 81556078
 81556079
 81556080
 81556081
 81556082
 81556083
 81556084
 81556085
 81556086
 81556087
 81556088
 81556089
 81556090
 81556091
 81556092
 81556093
 81556094
 81556095
 81556096
 81556097
 81556098
 81556099
 81556100

2023-04-21 16:27 X:\CENTRAL FILE - PREMIUM\728375 - UTREDNINGSGEDE FÖR VÄG 222 MÖLNVIK-ÄLSTÄKET - 59459-112 RITNINGAR\TRIDDEF\101T0207.DWG STRANDBERG, NIKLAS