

ELEVATION
1:100

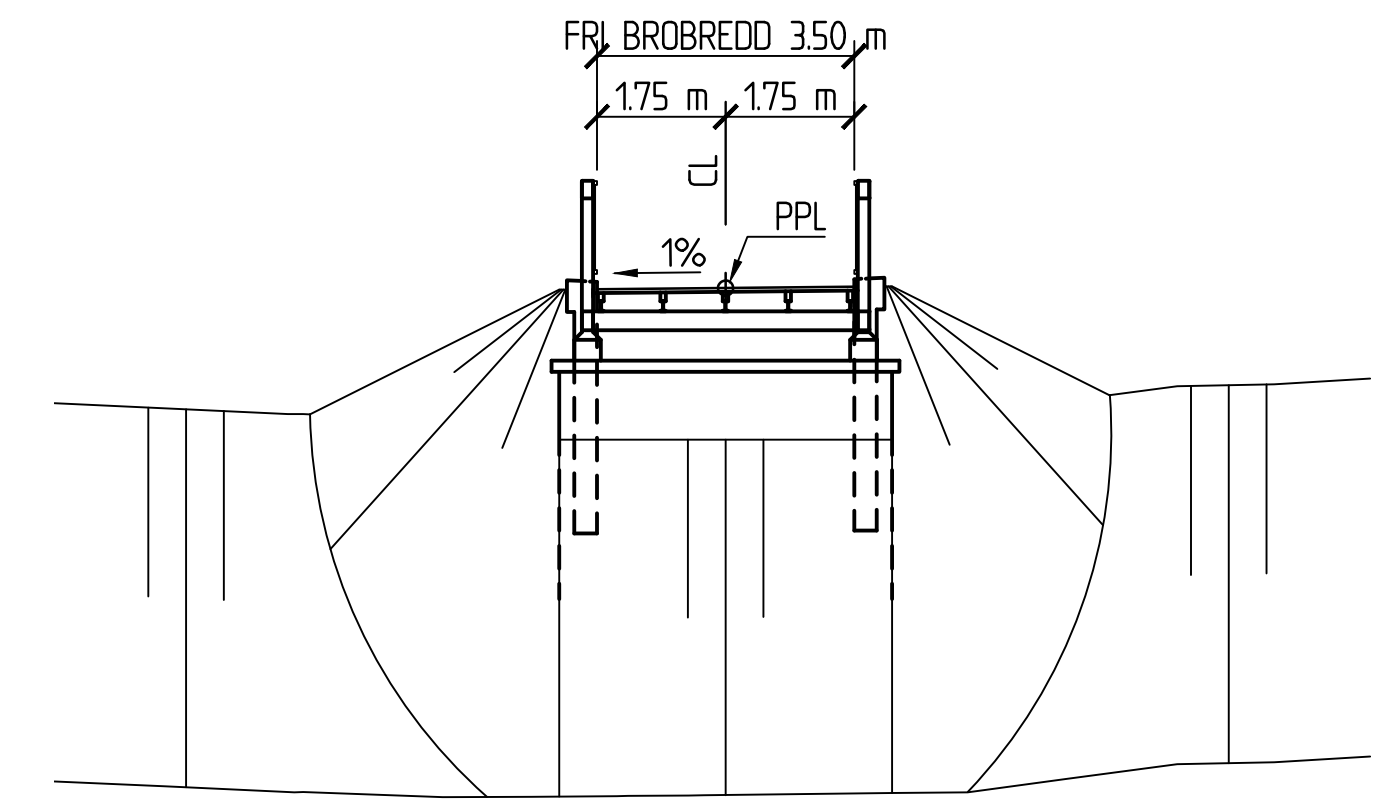

SEKTION A-A
1:100

ALLMÄNNA ANVISNINGAR

PLANSYSTEM: SWEREF 99 13 30
HÖJDSYSTEM: RH 2000

HÖJDFIX: LANTMÄTERIETS FIX NR 082*1*4308,
STÅLDUBB I BETONGGJUTNING
HÖJD: +54.454

BRON FÖRESLÅS UTFÖRD SOM EN FACKVERKBRO, TYP KNISLINGE.

BRON BERÄKNAS OCH UTFÖRS ENLIGT KRAV BROBYGGGANDE (TDOK 2016:0204, VER. 3.0).

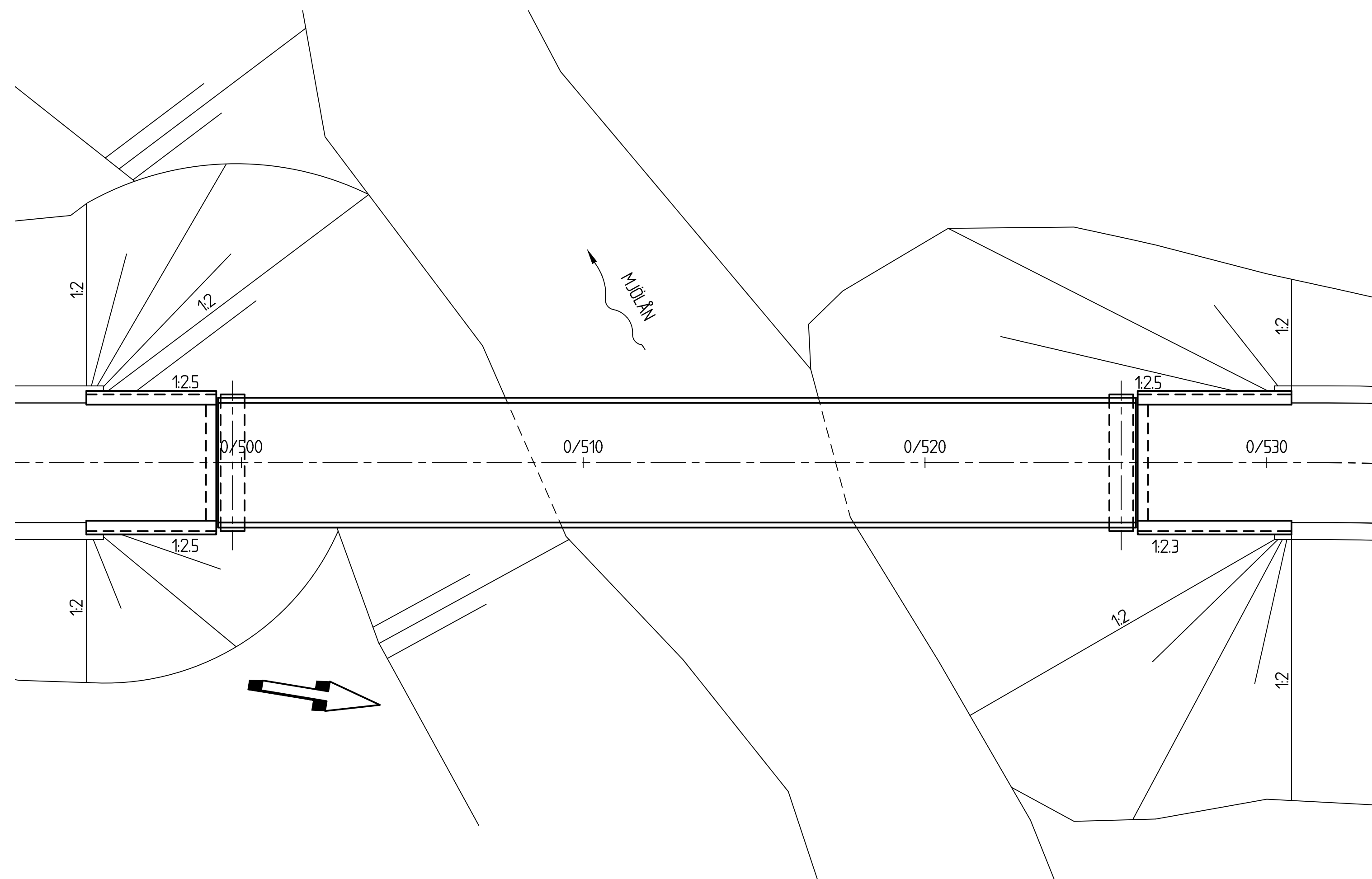

PLAN
1:100

TYP AV PLAN		VÄGPLAN	
GRANSKNINGSSTATUS / SYFTE			
HANDLINGSTYP			
DATUM 2020-03-30		LEVERANS / ÄNDRINGS-PM	
OBJEKT VÄG 47/ÖSTRA VÄGEN FÖRBIFART GRÄSTORP			
DELOMRÅDE / BANDEL VÄG47/ÖSTRA VÄGEN, FÖRBIFART GRÄSTORP			
ANLÄGGNINGDEL BRO 16-64-2 (NY GC-BRO)			
OBJEKTNUMMER / KM 160963	KONSTRUKTIONSNUMMER 16-64-2		
BESTÄLLARE	LEVERANTÖR		
SKAPAD AV B NILSSON	UPPRAGSNUMMER 105 40 92		
GODKÄND AV E SETTERSTIG	AVDELNING BRO		
RITNINGSTYP FÖRSLAGSSKISS			
TEKNIKOMRÅDE / INNEHÅLL BYGGNADSVRK			
BESKRIVNING BRO ÖVER S.K MJÖLÄN VID ODENSLUND (GC-BRON)			
SKALA 1:100	FORMAT A1	FÖRVALTNINGSNUMMER	
RITNINGSNUMMER 1 42 K 20 01	BLAD	NÄSTA BLAD	BET