

KOORDINATSYSTEM

SYSTEM I PLAN SWREF 99 18 00
SYSTEM I HÖJD RH 2000

FASTIGHETS BETECKNINGAR

BJÖRNÄS 5:12 FASTIGHETS BETECKNING
BJÖRNÄS TRAKTNAMN

TECKENFÖRKLARING

MARKANSPRÅK

- GRÄNS FÖR VÄGPLAN
- GRÄNS FÖR VÄGOMRÅDE
- AVGRÄNSNING MELLAN OLIKA TYPER AV MARKANSPRÅK
- GRÄNS MELLAN STATLIG OCH KOMMUNAL VÄGHÄLLARE
- BEFINTLIGT VÄGOMRÅDE
- VÄGOMRÅDE SOM IANSPRÅKAS MED VÄGRÄTT
- VÄGOMRÅDE SOM IANSPRÅKAS MED INSKRÄNKT VÄGRÄTT
- TILLFÄLLIG NYTTJÄNDERÄTT FÖR UPPLAG, ETABLERING OCH ARBETSVÄG 72 MÅN EFTER BYGGSTART
- TILLFÄLLIG NYTTJÄNDERÄTT FÖR BYGGANDE AV ANLÄGGNINGEN 72 MÅN EFTER BYGGSTART

SÄRSKILA BESLUT SOM TAS I SAMBAND MED FASTSTÄLLELSE AV VÄGPLAN

- OMRÅDE MED INDRAGNING AV ALLMÄN VÄG MED VÄGRÄTT

SKYDDSÅTGÄRDER OCH FÖRSIKTIGHETSMÅTT

- AVGRÄNSNING AV SKYDDSÅTGÄRD/FÖRSIKTIGHETSMÅTT
- SK1 BULLERSKYDD, GENOMSIKTLIG SKÄRM UTAN ABSORBENT MED ANGIVEN HÖJD PÅ SKÄRM
- SK2 BULLERSKYDD, GENOMSIKTLIG SKÄRM MED ABSORBENT UPP TILL 0,8 METER MED ANGIVEN HÖJD PÅ SKÄRM
- SK3 BULLERSKYDD, STRECKMETALL/SPALJESKÄRM MED ABSORBENT MED ANGIVEN HÖJD PÅ SKÄRM
- SK4 VIDJESKÄRM MED ANGIVEN HÖJD PÅ SKÄRM
- SK5 ERBJUDANDE OM BULLERSKYDDSÅTGÄRDER UTANFÖR VÄGOMRÅDE I FORM AV FASADFÖNSTERTÄGÅRD. ERBJUDANDET GÄLLER OM NÄRMARE UNDERSÖKNINGAR VISAR ATT ÅTGÄRD ERFODRAS FÖR ATT RIKTVÄRDENA 30 dBA EKUIVALENTNIVÅ RESPEKTIVE 45 dBA MAXIMALNIVÅ INOMHUS INTE SKA ÖVERSKRIDAS. VID TILLÄMPNINGEN SKA HÄNSYN TAS TILL VAD SOM ÄR TEKNISKT MÖJLIGT OCH EKONOMISKT RIMLIGT. SE ÖVERSIKTSKARTA, BERÖRDA AV BULLER
- SK6 ERBJUDANDE OM BULLERSKYDDSÅTGÄRDER UTANFÖR VÄGOMRÅDE I FORM AV LOKALT SKYDD VID UTEPLATS. ERBJUDANDET GÄLLER OM NÄRMARE UNDERSÖKNINGAR VISAR ATT ÅTGÄRD ERFODRAS FÖR ATT RIKTVÄRDENA 55 dBA EKUIVALENTNIVÅ RESPEKTIVE 70 dBA MAXIMALNIVÅ UTOMHUS VID UTEPLATS INTE SKA ÖVERSKRIDAS. VID TILLÄMPNINGEN SKA HÄNSYN TAS TILL VAD SOM ÄR TEKNISKT MÖJLIGT OCH EKONOMISKT RIMLIGT. SE ÖVERSIKTSKARTA, BERÖRDA AV BULLER
- SK7 DAGVTANENANLÄGGNING, EX. DAMMAR OCH ELLER ÖVERSLINGSYTOR

ÖVRIGA BETECKNINGAR

- NY VÄG, VÄGBANEKANTER MED LÄNGDMÄTNINGSSTRECK OCH HÖJDSÄTTNING
- LANDFÄSTE/BROSTÖD

GRUNDKARTANS BETECKNINGAR

- VÄG/GÅNGBANEKANT
- FASTIGHETSGRÄNS/KVARTERSGRÄNS
- TRAKTGRÄNS TILLIKA FASTIGHETSGRÄNS
- KOMMUNGRÄNS
- NIVÅKURVOR
- BYGGNAD
- STÄNGSEL
- STÖDMUR

UPPLYSNINGAR

FASTIGHETSREDOVISNINGEN ÄR UPPDATERAD 2014-01-17
BERÖRDA FASTIGHETER ENLIGT VÄGSPÄNEN FRAMGÅR AV FASTIGHETS FÖRTECKNINGEN OCH ÖVERSIKTSKARTA BERÖRDA AV BULLER, SE PÄRM 1.
TRAFIKVERKET ÄR VÄGHÄLLARE FÖR ALLMÄN VÄG INOM PLANOMRÅDET UTOM FÖR VÄRMDÖVÄGEN. NACKA KOMMUN ÄR VÄGHÄLLARE FÖR VÄRMDÖVÄGEN OCH SOCKENVÄGEN, SE GRÄNS PÅ KARTAN

BEFINTLIGT BULLERSKYDD

ÅTGÄRDER FÖR LANDFÄSTEN, BROSTÖD, VÄGBANA OCH BULLERSKÄRMAR INOM STRANDSKYDDAT OMRÅDE. MARKERAT MED PUNKTSTRICKAD SKRAFFERING, UNDANTAS FRÅN STRANDSKYDDSBESTÄMMELSERNA MED STÖD AV 7 KAP 16 § MILJÖBALKEN.

STRANDSKYDD

BYGGLOV KRÄVS INTE FÖR MATERIALUPPLAG ENLIGT T1.

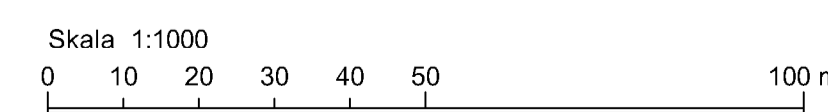
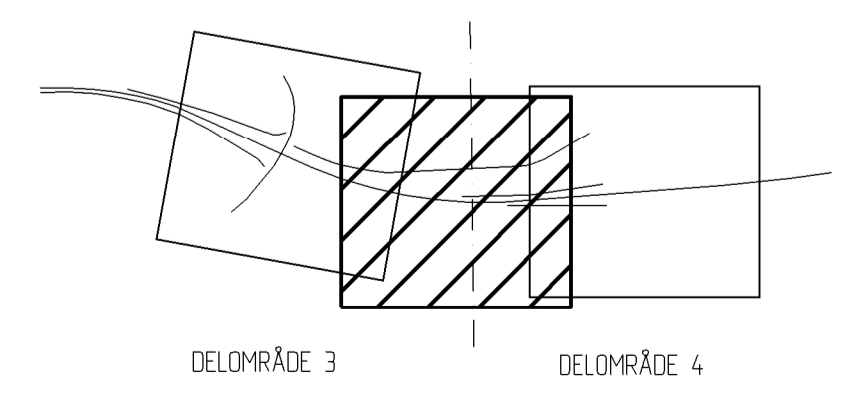

REV	ANT	ÄNDRINGEN AVSER	GDK	DATUM	VV DATUM	VV DIARENUMMER
VÄGPLAN			FASTSTÄLLESEHANDLING			
TRAFIKVERKET			VÄG 222 SKURUBRON 3 VÄSTER OM SKURUSUNDET 300 GEMENSAMT			
WSP			PLANKARTA GEMENSAMMA			
WSP Samhällsbyggnad Tel: 010-722 50 00 121 88 Stockholm-Globen Fax: 010-722 87 93						
UPPROGANSVÄRIG			UPPROGANSNUMMER			
S. HAGSTRÖM			10155388			
KONSTR			KONSTRUKTIONSR			
TA			H SANDBORG			
STOCKHOLM			OBJEKT NR			
STIG HAGSTRÖM			2015-10-21			
			BITNINGSNR			
			8446031			
			FORMAT			
			A1			
			SKALA			
			1:1000			
			REVISION			
			3 00 C 02 12			