

KÖRBONÅTSYSTEM
SYSTEM I PLAN SWREF 99 18 00
SYSTEM I HÖJD RH 2000

TECKENFÖRKLARING

MARKANSPRÅK
 - - - - GRÄNS FÖR VÄGOMRÅDE
 - - - - AVGRÄNSNING MELLAN OLIKA TYPER AV MARKANSPRÅK
 V NYTT VÄGOMRÅDE MED VÄGRÄTT
 VI NYTT VÄGOMRÅDE MED INSKRÄNKT VÄGRÄTT
 T TILFÄLLIG NYTTJÄNDERÄTT
 V1 VÄGOMRÅDE MED INSKRÄNKT VÄGRÄTT FÖR ÅTKOMST TILL OCH SKOTSEL VÄGRUMMA.

TILFÄLLIG NYTTJÄNDERÄTT GÄLLER FRÅN BYGGSTART TILL 2 MÅNADER EFTER GODKÄND SLUTBESKNING

T1 TILFÄLLIG NYTTJÄNDERÄTT FÖR ARBETSOMRÅDE
 T2 TILFÄLLIG NYTTJÄNDERÄTT FÖR ETABLERING OCH TILFÄLLIGA UPPLAG
 T3 TILFÄLLIG NYTTJÄNDERÄTT FÖR BYGGVÄG
 T4 TILFÄLLIG NYTTJÄNDERÄTT FÖR BYGGVÄG, SAMORDNAS MED ALLMÄN TRAFIK.

VÄGANLÄGGNING NOM VÄGPLAN SKA HA BELYSNING

VERKSAMHETER/ÅTGÄRDER SOM UNDANTAS FRÅN FÖRBUD ENLIGT MILJÖBALKEN
 UNDANTAGEN GÄLLER HELA PLANEN
 N1 FÖRBUDET I 7:11 2 ST. MB GÄLLER INTE BYGGANDE AV ALLMÄN VÄG
 N2 FÖRBUDET I 7:15 MB GÄLLER INTE BYGGANDE AV ALLMÄN VÄG

SKYDDSGÅRDER OCH FÖRSIKTIGHETSOMRÅDE
 - - - - SAMTLIGA TRÄMMER I VATTENDRAG KONSTRUERAS SÅ ATT DE INTE UTGÖR VANDRINGSHINDER
 Sk1

VERKSAMHETER/ÅTGÄRDER SOM UNDANTAS FRÅN FÖRBUD ENLIGT MILJÖBALKEN
 Förbudet som avser verksamheter eller åtgärder inom generell biotopskyddsområde, 7:11, 2 st. MILJÖBALKEN, gäller inte byggnader av allmän väg. Förbudet mot åtgärder inom strandskyddsområde (7:15 MILJÖBALKEN) gäller inte byggnader av allmän väg. Skyldigheten att göra anmälan för samråd enligt 12:6 MILJÖBALKEN gäller inte för de verksamheter och åtgärder som behövs för att bygga vägen och som fastställs och ingår i vägområde för allmän väg eller område för tillfällig nyttjanderätt.

STRANDSKYDDSOMRÅDE INOM VÄGPLAN
 - - - - - SAMTLIGA TRÄMMER I VATTENDRAG KONSTRUERAS SÅ ATT DE INTE UTGÖR VANDRINGSHINDER

SÄRSKILDA BESLUT SOM TAS I SAMBAND MED FASTSTÄLLELSE
 -X-X- INDRAGNING AV VÄG FRÅN ALLMÄNT UNDERHÅLL

ÖVRIGA BETECKNINGAR PÅ PLANKARTAN
 0/100 NY VÄG, VÄGBANKEKANTER MED LÄNGDMÄTNING OCH HÖJDSÄTTNING
 +0,0 0 NY GC-VÄG/BANA, NY GÅNGBANA, NY PLATTFORM
 - - - - TRAKTGRÄNS
 - - - - FASTIGHETSGRÄNS
 164 FASTIGHETSBETECKNING
 0117-97/11.1 RÄTTIGHETER
 SUPP9000 TRAKT
 ÖSTERÅKER GA:2 GEMENSAMHETSANLÄGGNING
 HÖGSPÄNNINGSLEDNING
 LEDNINGSRÄTT
 SKYDDSVÄRDÅ TRÄD

SE ILLUSTRATIONSKARTOR AVSEENDE VÄGDELAR SOM FÖRESLÅS RIVAS, FÖRSLAG TILL NYA STRÄCKNINGAR FÖR ENSKILDA VÄGAR, TRAKTGRÄNSER, FASTIGHETSGRÄNSER OCH FASTIGHETSBETECKNINGAR.

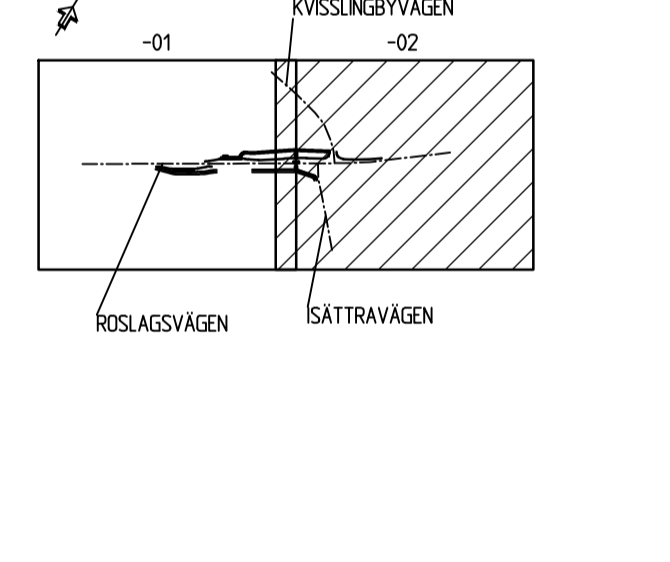

TYP AV PLAN **VÄGPLAN**

GRANSKNINGSSTATUS / SYFTE

HANDLINGSTYP **SAMRÅDSHANDLING**

DATUM **2022-09-16** LEVERANS / ÄNDRINGS-PM

OBJEKT **VÄG 276 - HÅLLPLATSÄTGÄRDER SINGÖ HANDEL OCH TALLEBO**

DELOMRÅDE / BANDEL **BUSSHÅLLPLATSER SINGÖ HANDEL**

ANLÄGGNINGSDEL **00 GEMENSAMT**

OBJEKTNUMMER / KM **144591** KONSTRUKTIONNUMMER

BESTÄLLARE **TRAFIKVERKET** LEVERANTÖR **SWECO**

SKAPAD AV **C. TAAVO** UPPDRAGSNUMMER **30010234**

GODKÄND AV **S. JOHANSSON** AVDELNING

RITNINGSTYP **PLANRITNING**

TEKNIKOMRÅDE / INNEHÅLL **VÄGUTFORMNING OCH TRAFIK**

BESKRIVNING **PLANKARTA**

SKALA **1:500** FORMAT FÖRVALTNINGSNUMMER

RITNINGSGRUPPNUMMER **3 00 T 02** BLAD **02** NÄSTA BLAD **-** BET **-**

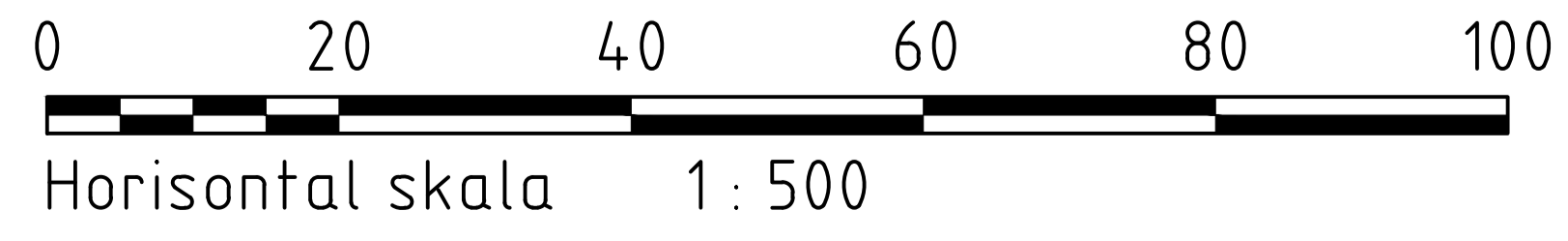

REVISION

2022-09-19 09:23	MARELL N. EKBERG	02.02	REVISOR
2022-09-19 09:23	MARELL N. EKBERG	02.01	REVISOR
2022-09-19 09:23	MARELL N. EKBERG	02.02	REVISOR
2022-09-19 09:23	MARELL N. EKBERG	02.02	REVISOR
2022-09-19 09:23	MARELL N. EKBERG	02.02	REVISOR
2022-09-19 09:23	MARELL N. EKBERG	02.02	REVISOR
2022-09-19 09:23	MARELL N. EKBERG	02.02	REVISOR
2022-09-19 09:23	MARELL N. EKBERG	02.02	REVISOR
2022-09-19 09:23	MARELL N. EKBERG	02.02	REVISOR
2022-09-19 09:23	MARELL N. EKBERG	02.02	REVISOR
2022-09-19 09:23	MARELL N. EKBERG	02.02	REVISOR
2022-09-19 09:23	MARELL N. EKBERG	02.02	REVISOR
2022-09-19 09:23	MARELL N. EKBERG	02.02	REVISOR
2022-09-19 09:23	MARELL N. EKBERG	02.02	REVISOR
2022-09-19 09:23	MARELL N. EKBERG	02.02	REVISOR
2022-09-19 09:23	MARELL N. EKBERG	02.02	REVISOR
2022-09-19 09:23	MARELL N. EKBERG	02.02	REVISOR
2022-09-19 09:23	MARELL N. EKBERG	02.02	REVISOR
2022-09-19 09:23	MARELL N. EKBERG	02.02	REVISOR
2022-09-19 09:23	MARELL N. EKBERG	02.02	REVISOR