

KOORDINATSYSTEM

PLAN: SWREF 99 13 30
HÖJD: RH 2000

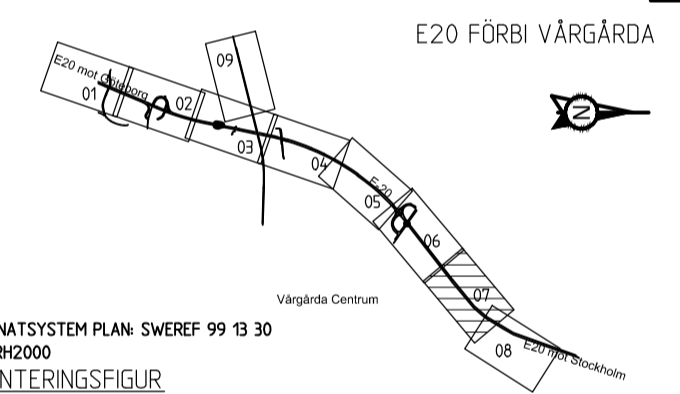
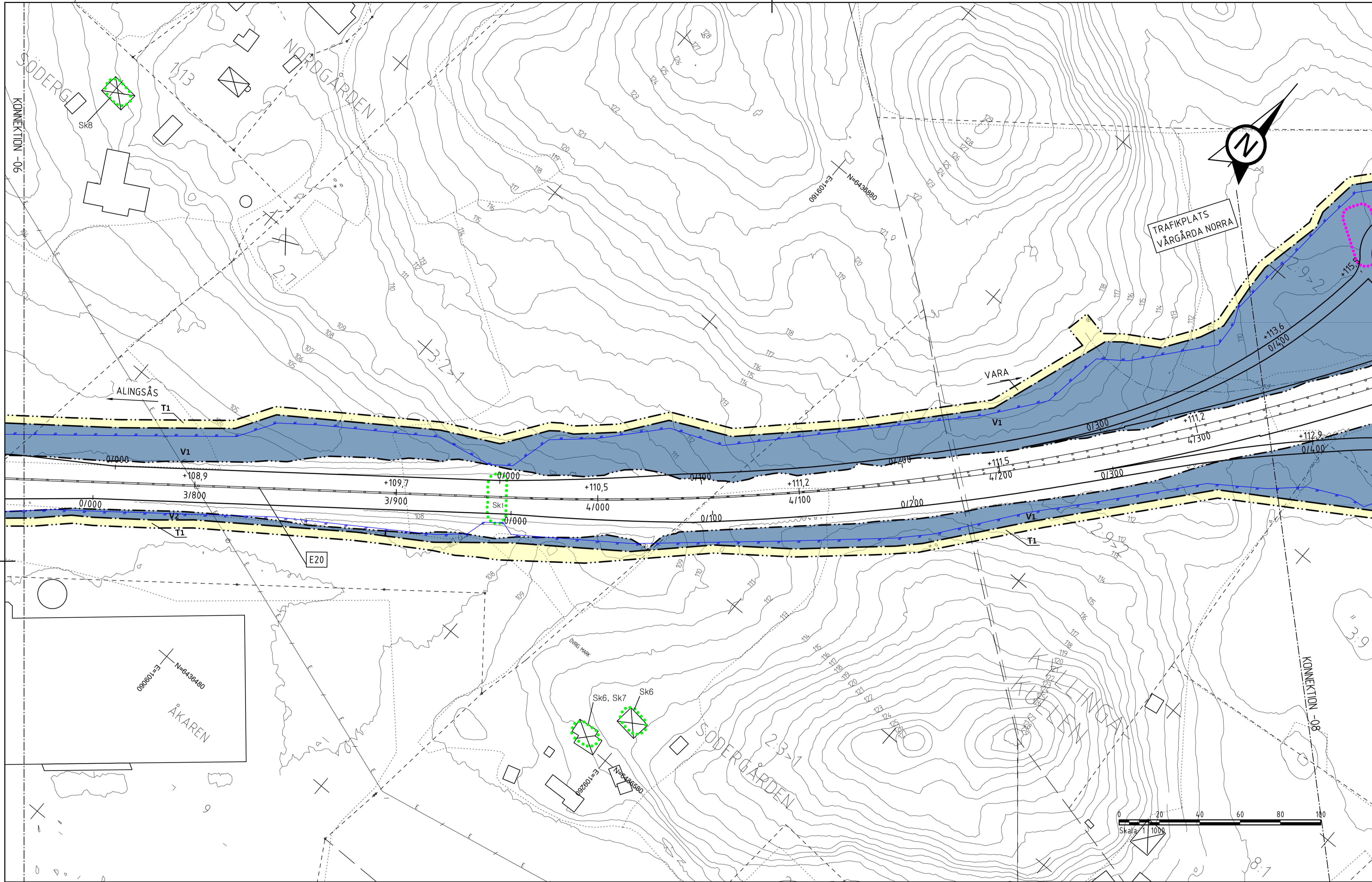

KOORDINATSYSTEM PLAN SWREF 99 13 30
HÖJD RH2000
ORIENTERINGSFIGUR

TYP AV PLAN
VÄGPLAN
GRANSKNINGSSTATUS / SYFTE
PRELIMINÄR
HANDLINGSTYP
GRANSKNINGSHANDLING

DATUM 2017-11-21 LEVERANS / ÄNDRINGS-PM

OBJEKT
E20 FÖRBI VÄRGÅRDA

DELOMRÅDE / BANDEL
E20 FÖRBI VÄRGÅRDA

ANLÄGGNINGSDIAGRAM
GEMENSAMT

OBJEKTNUMMER / KM 150305 KONSTRUKTIONNUMMER

BESTÄLLARE LEVERANTÖR

TRAFIKVERKET **ÅF INFRASTRUCTURE**

SKAPAD AV RASHID KHERFAN UPPDRAGSNUMMER 719667

GODKÄND AV LENNART KEMI AVDELNING

RITNINGSTYP
PLANKARTA

TEKNIKOMRÅDE / INNEHÅLL
T VÄGUTFORMNING OCH TRAFIK

BESKRIVNING
VÄG E20

KM 3/710 - 4/300

SKALA 1:1000 FORMAT A1 FÖRVALTNINGSNUMMER

RITNINGNUMMER 1 00 T 02 07 BLAD 07 NÄSTA BLAD BET

TECKENFÖRKLARING

- MARKANSPRÅK**
- GRÄNS FÖR VÄGOMRÅDE/GRÄNS VÄGPLAN
 - GRÄNS MELLAN OLIKA TYPER AV MARKANSPRÅK
 - INDRAGNING AV VÄG ELLER VÄGOMRÅDE FRÅN ALLMÄNT UNDERHÅLL
 - V1** NYTT VÄGOMRÅDE MED VÄGRÄTT
 - V2** NYTT VÄGOMRÅDE INOM DETALJPLAN DÄR KOMMUN ÄR HUVUDMAN FÖR ALLMÄNNA PLATSER
 - Vi** NYTT VÄGOMRÅDE MED INSKRÄNKT VÄGRÄTT, NY DAGVATTENLEDNING
 - J** NY JÄRNVÄGSMARK MED ÄGANDERÄTT
 - T1** TILLFÄLLIG NYTTJÄNDERÄTT FÖR ARBETSVÄGAR, MARKARBETEN OCH MASSUPPLAG AVSER 24 MÅNADER FRÅN BYGGSTART.
 - T2** TILLFÄLLIG NYTTJÄNDERÄTT FÖR ETABLERING AVSER 24 MÅNADER FRÅN BYGGSTART.
 - T3** TILLFÄLLIG NYTTJÄNDERÄTT FÖR TRAFIKLEDNING AVSER 24 MÅNADER FRÅN BYGGSTART.
 - T4** TILLFÄLLIG NYTTJÄNDERÄTT FÖR LEDNINGSLÄGGNING AVSER 24 MÅNADER FRÅN BYGGSTART.

SKYDDÅTGÅRDER OCH FÖRSIKTIGHETSMÅTT

- SK** OMRÅDE MED SKYDDÅTGÅRDER OCH FÖRSIKTIGHETSMÅTT
- SK1** MINDRE FAUNAPASSAGE UNDER E20
- SK2** OLJEFÄLLA
- SK3** BULLERSKYDDSSKÄRM UTFORMAD MED BRANDKLASSAT MATERIAL HÖJD ÖVER E20 ENLIGT PLANKARTA
- SK4** BULLERSKYDDSVALL
- SK5** TÄTA DIKEN ANDRONAS LÄNGS E20 PÅ HELA STRÄCKAN
- SK6** ERBJUDANDE OM BULLERSKYDDANDE FASADÅTGÅRD
- SK7** ERBJUDANDE OM BULLERSKYDDAD UTEPLATS
- SK8** ERBJUDANDE OM BULLERSKYDDAD BALKONG
- SK9** LJUSSKYDD

ÖVRIGA BETECKNINGAR

- NY VÄGKANT
- TRAKTGRÄNS/KVARTERSGRÄNS
- FASTIGHETSGRÄNS
- ÅSTEBO TRAKTNAMN
- 5:302 FASTIGHETSBECKNING
- BYGGNADER (GIBSTAD, ÖVRIG BYGGNAD)

SKYDDIGHETEN ATT GÖRA ANMÄLAN FÖR SAMRÅD ENLIGT 126 MB. GÄLLER INTE FÖR DE VERKSAMHETER OCH ÅTGÄRDER SOM BEHOVS FÖR ATT BYGGA VÄGEN OCH SOM FASTSTÄLLS OCH INGÅR I VÄGOMRÅDE FÖR ALLMÄN VÄG ELLER OMRÅDE FÖR TILLFÄLLIG NYTTJÄNDERÄTT.

- NYTT VÄGOMRÅDE INOM BIOTOPSKYDD**
FÖRBUDEN SOM AVSER VERKSAMHET ELLER ÅTGÄRD INOM BIOTOPSKYDDSDOMRÅDE (7:11 2 ST. MB) GÄLLER INTE BYGGANDE AV ALLMÄN VÄG/JÄRNVÄG.
- NYTT VÄGOMRÅDE INOM STRANDSKYDD**
FÖRBUDEN MOT ÅTGÄRD INOM STRANDSKYDDSDOMRÅDE (7:15 MB) GÄLLER INTE BYGGANDE AV ALLMÄN VÄG.
- BRÖ ÖVER E20**
- BRÖ UNDER E20/VÄSTRA STAMBANAN**
- LÄNGDMÄTNING/NIVÅ PÅ VÄG ±0.1 m**
- MITTVÄGRÄCKE**
- FAUNASTÄNGSEL**