

KOORDINATSYSTEM: SWEREF 99 13 30
 HÖJDSYSTEM: RH2000

TECKENFÖRKLARING

- MARKANSPRÅK**
- GRÄNS FÖR VÄGOMRÅDE
 - AVGRÄNSNING MELLAN OLIKA TYPER AV MARKANSPRÅK
 - FASTIGHETSGRÄNS
 - TRAKTGRÄNS
 - DETAILPLANEGRÄNS
 - V** NYTT VÄGOMRÅDE INOM DETALPLAN DÄR KOMMUN AR HUVUDMAN FÖR ALLMÄNNA PLATSER
 - Vi** NYTT VÄGOMRÅDE MED INSKRÄNKT VÄGRÄTT
 - T** TILLFÄLLIG NYTTJÄNDERÄTT GÄLLER UNDER BYGGTIDEN DOCK SOM LÅNGST TILL 3 MÅNADER EFTER SLUTBESIKTNING.
 - V1 VÄGOMRÅDE MED INSKRÄNKT VÄGRÄTT FÖR TRUMMOR.
 - V12 VÄGOMRÅDE MED INSKRÄNKT VÄGRÄTT FÖR SKÖTSEL AV BULLERSKÄRM
 - V13 VÄGOMRÅDE MED INSKRÄNKT VÄGRÄTT SKÖTSEL AV TRÅD
 - T1 TILLFÄLLIG NYTTJÄNDERÄTT FÖR TILLFÄLLIG VÄG.
 - T2 TILLFÄLLIG NYTTJÄNDERÄTT FÖR BYGGANDE AV BULLERSKÄRM
 - T3 TILLFÄLLIG NYTTJÄNDERÄTT FÖR BREDDNING AV GC-PORT.

- SKYDDÅTGÄRDER OCH FÖRSIKTIGHETSMÅTT**
- MARKERING SKYDDÅTGÄRD
 - Sk1** BULLERSKYDD - PLANK 4 M ÖVER VÄGBANEKANT
 - Sk2** BULLERSKYDD - EN KOMBINATION AV VÄLL/STÖDMUR OCH PLANK 7 M ÖVER VÄGBANEKANT
 - Sk3** ERBJUDANDE OM BULLERSKYDDÅTGÄRDER I FORM AV FASADÅTGÄRDER
 - Sk4** ERBJUDANDE OM BULLERSKYDDÅTGÄRDER I FORM AV SKYDD AV UTEPLATS

VERKSÄMETER/ÅTGÄRDER SOM UNDANTAS FRÅN FÖRBUD ENLIGT MILJÖBALKEN.

UNDANTAGEN GÄLLER HELA PLANEN.
 SKYLDIGHET ATT GÖRA ANMÄLAN FÖR SAMRÅD ENLIGT 12:6 MB GÄLLER INTE FÖR DE VERKSÄMETER OCH ÅTGÄRDER SOM BEHOVS FÖR ATT BYGGA VÄGEN OCH SOM FASTSTÄLLTS OCH INGÅR I VÄGOMRÅDET FÖR ALLMAN VÄG ELLER OMRÅDE FÖR TILLFÄLLIG NYTTJÄNDERÄTT.

- ÖVRIGA BETECKNINGAR PÅ PLANKARTAN**
- 1/1000 NY VÄG, MED LÄNGDMÄTNINGSSTRECK OCH HÖJDSÄTTNING
 - 10,0m
 - NY VÄGKANT
 - BEFINTLIG VÄGKANT
 - SIDORÄCKE
 - ENERGIUPPTAGANDE RÄCKESAVSLUT
 - MITTRÄCKE
 - BARRIÄR
 - INDRAGNING AV VÄG FRÅN ALLMÄNT UNDERHÅLL

ORIENTERINGSFIGUR

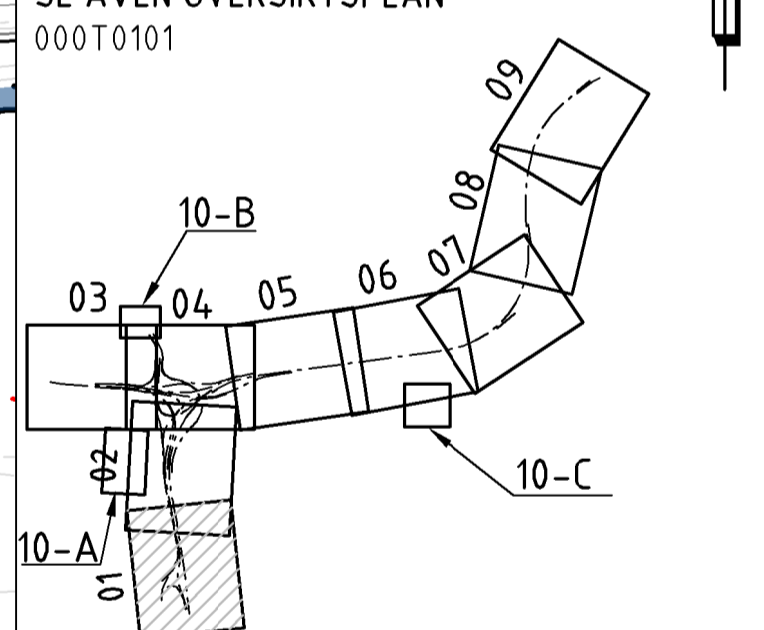

TYP AV PLAN		VÄGPLAN	
GRANSKNINGSSTATUS / SYFTE			
HANDLINGSTYP		GRANSKNINGSHANDLING	
DATUM	2024-12-16	LEVERANS / ÄNDRINGS-PM	
OBJEKT			
E4 TRAFIKPLATS LJUNGARUM GENOMGÅENDE KÖRFÄLT			
DELOMRÅDE / BANDEL			
1			
ANLÄGGNINGSDEL		01	
OBJEKTNUMMER / KM	163647	KONSTRUKTIONNUMMER	
BESTÄLLARE	TRAFIKVERKET	LEVERANTÖR	wsp
SKAPAD AV	TORBJÖRN KARLSSON	UPPDRAGSNUMMER	10343900
GODKÄND AV	PÅR LARSSON	AVDELNING	5322
RITNINGSTYP			
PLANKARTA			
TEKNIKOMRÅDE / INNEHÅLL			
T- VÄGUTFORMNING OCH TRAFIK			
BESKRIVNING			
PLAN DEL 01			
SKALA	1:1000	FORMAT	A1
RITNINGNUMMER	101T0201	FÖRVLTNINGSNUMMER	
		BLAD	NÄSTA BLAD
			BET

