

KOORDINATSYSTEM  
 PLANSYSTEM: SWEREF 99 13 30  
 HÖJDSYSTEM: RH 2000

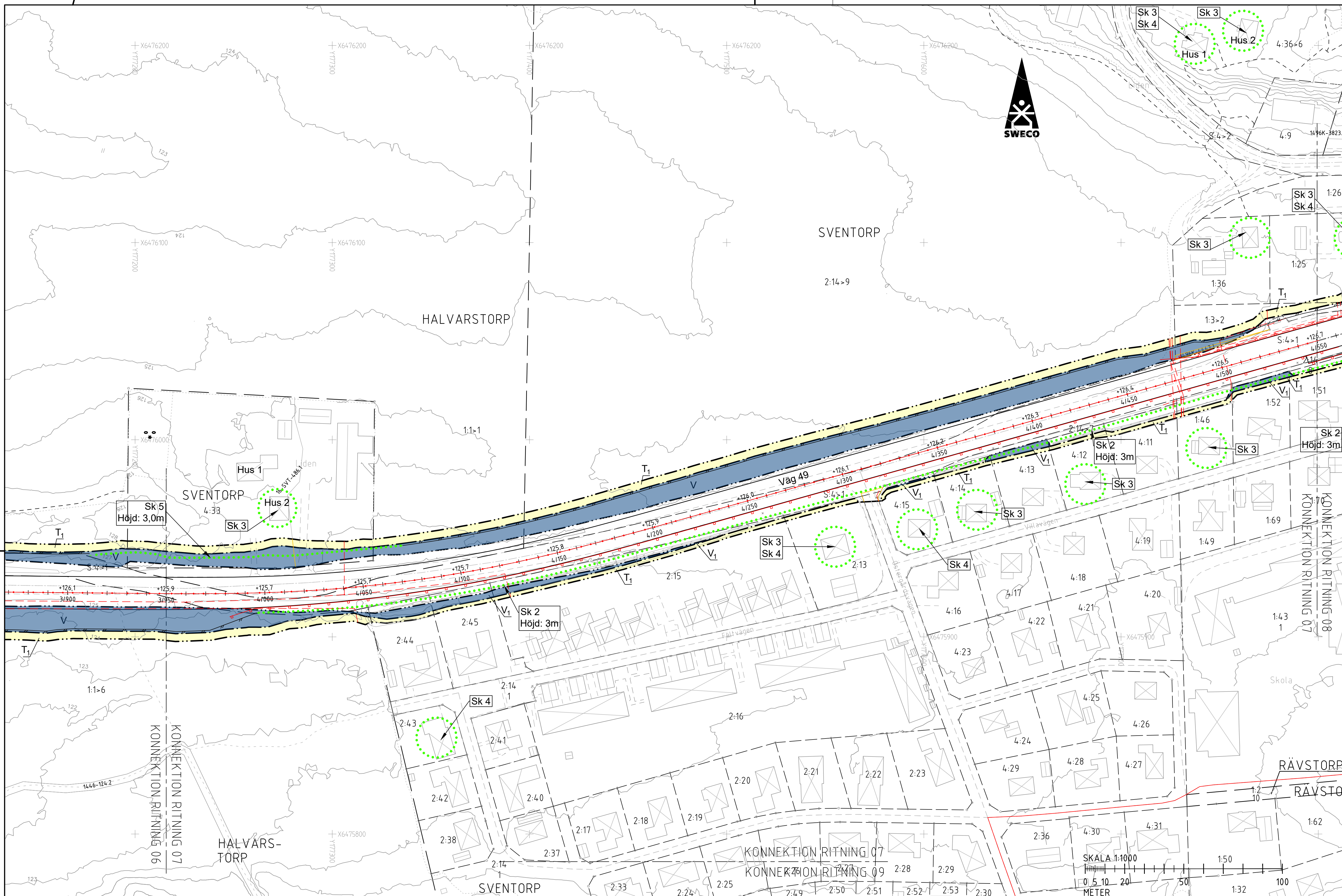

ORIENTERINGSFIGUR

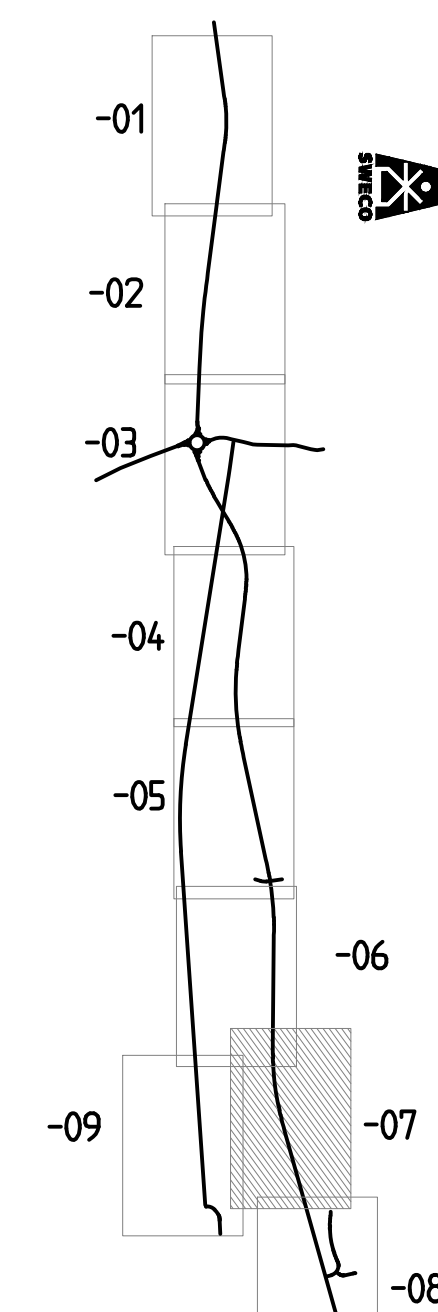

TYP AV PLAN  
**VÄGPLAN**

GRANSKNINGSSTATUS / SYFTE  
 HANDELSTYP  
**FASTSTÄLLESEHANDLING**

DATUM  
 2023-03-30  
 LEVERANS / ÄNDRINGS-PM

OBJEKT  
**VÄG 49  
 SKÖVDE - IGELSTORP**

DELOMRÅDE / BANDEL  
**SKÖVDE - IGELSTORP**

ANLÄGGNINGSDIAGRAM  
 GEMENSAMT

OBJEKTNUMMER / KM  
 160688

SKAPAD AV  
**A. OLSSON**

GODKÄND AV  
**E. LUND**

PLANKARTA  
 KM 3/950 - 4/550

SKALA  
 1:1000

FORMAT  
 A1

FÖRVALTNINGSNUMMER  
 12703888

BLAD  
 NÄSTA BLAD  
 BET

**TECKENFÖRKLARING**

- OMRÅDEN / BETECKNINGAR SOM BERÖRS AV VÄGPLAN (GENOM FASTSTÄLLELSE)
- GRÄNS FÖR VÄGOMRÅDE
  - AVGRÄNSNING MELLAN OLIKA TYPER AV MARKANSPRÅK
  - GRÄNS FÖR VÄGOMRÅDE SOM ÅTERGÅR
  - V NYTT VÄGOMRÅDE MED VÄGRÄTT
  - V1 NYTT VÄGOMRÅDE INOM BYGGNADSPÅN MED ENSKILT HUVUDMÄNNISKAP FÖR ALLMÄN PLATS
  - T1 TILLFÄLLIG NYTTJANDERÄTT FÖR VÄGBYGGNADSRÅDET, MASSUPPLAG OCH TRAFIKLEDNING. GÄLLER FRÅN DET ATT MARKEN TAS I ANSPRÅK TILL 3 MÅNADER EFTER GODKÄND SLUTBESKUTNING.
  - T2 TILLFÄLLIG NYTTJANDERÄTT FÖR ETABLERING. GÄLLER FRÅN DET ATT MARKEN TAS I ANSPRÅK TILL 3 MÅNADER EFTER GODKÄND SLUTBESKUTNING.
  - T3 TILLFÄLLIG NYTTJANDERÄTT FÖR MASSUPPLAG. GÄLLER FRÅN DET ATT MARKEN TAS I ANSPRÅK TILL 3 MÅNADER EFTER GODKÄND SLUTBESKUTNING.
- VÄGEN SKA VARA BELYST MELLAN KM 4/250 - 4/950

- SKYDDSGÅRDAR OCH FÖRSKILTIGHETSMÅTT**
- FAUNASTANGSEL
  - FAUNAPORT
  - VÄGNÄRA BULLERSKYDDSGÅRD INOM VÄGOMRÅDE I FORM AV BULLERSKYDDSSKÄRM HÖJD ANGES RELATIVT NY ÖVERRYTA VÄG 49
  - ERBJUDANDE OM SKYDDSGÅRD I FORM AV FASADÅTGÅRD
  - ERBJUDANDE OM SKYDDSGÅRD I FORM AV LOKALT SKYDD VID UTEPLATS
  - VÄGNÄRA BULLERSKYDDSGÅRD INOM VÄGOMRÅDE I FORM AV BULLERSKYDDSSKÄRM HÖJD ANGES RELATIVT TERRÄNG
  - FÄRIST
  - INFILTRATIONSYTA

- VERKSAMHETER / ÅTGÄRDER SOM LINDANTAS FRÅN FÖRBUD ENLIGT MILJÖBALKEN**
- LINDANTAGEN GÄLLER HELA PLANEN
- SKYLIGHETEN ATT GÖRA ANMÄLAN FÖR SAMRÅD ENLIGT 126 MB GÄLLER INTE FÖR DE VERKSAMHETER OCH ÅTGÄRDER SOM BEHOVS FÖR ATT BYGGA VÄGEN OCH SOM FASTSTÄLLS OCH INGÅR I VÄGOMRÅDE FÖR ALLMÄN VÄG ELLER OMRÅDE FÖR TILLFÄLLIG NYTTJANDERÄTT
  - FÖRBUDEN SOM AVSER VERKSAMHET ELLER ÅTGÄRD INOM GENERELLT BIOTOPSKYDDOMRÅDE (7:11 2 STJ) GÄLLER INTE BYGGANDET AV ALLMÄN VÄG
  - FÖRBUD MOT ÅTGÄRDER INOM STRANDSKYDDOMRÅDE (7:15 MB) GÄLLER INTE BYGGANDE AV ALLMÄN VÄG.

- ÖVRIGA BETECKNINGAR PÅ PLANKARTAN**
- NYA VÄGBANEKANTER OCH LÄNGDMÄTNING MED HÖJDSÄTTNING (+/- 0.10 m)
  - TRAKTGRÄNS
  - FASTIGHETSGRÄNS
  - FASTIGHETSBEDECKNING
  - TRAKTNAMN
  - BOSTADSHUS
  - MITTRÄCKE
  - SIDORÄCKE
  - STAKET
  - LEDNINGSRÄTT
  - SERVITUT
  - PORT UNDER VÄG 49
  - STRANDSKYDD
  - MARKERING ELLER AVGRÄNSNING AV OMRÅDE SOM OMFATTAS AV GENERELLT BIOTOPSKYDD OCH PÅVERKAS AV VÄGPLAN

- SÄRSKILDA BESLUT SOM TAS I SAMBAND MED FASTSTÄLLELSE AV VÄGPLAN**
- INDRAGNING AV VÄGOMRÅDE FRÅN ALLMÄN UNDERHÅLL