



TECKENFÖRKLARING:

- MARKANSPRÅK**
- GRÄNS FÖR VÄGOMRÅDE
 - - - AVGRÄNSNING MELLAN OLKA TYPER AV MARKANSPRÅK
 - V** NYTT VÄGOMRÅDE MED VÄGRÄTT
 - T** TILFÄLLIG NYTTJÄNDERÄTT

- T1 - TILFÄLLIG NYTTJÄNDERÄTT/ARBETSOMRÅDE GÄLLER UNDER BYGGTIDEN, DOCK LÄNGST TILL TRE MÅNADER EFTER GODKÄND SLUTBESKTNING
- T2 - TILFÄLLIG NYTTJÄNDERÄTT/ETABLERINGSOMRÅDE GÄLLER UNDER BYGGTIDEN, DOCK LÄNGST TILL TRE MÅNADER EFTER GODKÄND SLUTBESKTNING
- T3 - TILFÄLLIG NYTTJÄNDERÄTT/TRAFIKOMLEDNING GÄLLER UNDER BYGGTIDEN, DOCK LÄNGST TILL TRE MÅNADER EFTER GODKÄND SLUTBESKTNING

- SKYDDSÅTGÄRDER OCH FÖRSIKTIGHETSMÅTT**
- MARKERING ELLER AVGRÄNSNING AV SKYDDSÅTGÄRD/FÖRSIKTIGHETSMÅTT
 - SK1 - TRUMMA KONSTRUIERAS SÅ ATT DEN INTE UTGÖR VANDRINGSHINDER

- VERKSAMHETER/ÅTGÄRDER SOM UNDANTAS FRÅN FÖRBUD ENLIGT MILJÖBALKEN (MB)**
- GENERELLA BIOTOPSKYDD
- FÖRBUDEN I 7:11 2 ST. MB GÄLLER INTE BYGGANDE AV ALLMÄN VÄG

SKYLDIGHET ATT GÖRA ANMÄLAN FÖR SAMRÅD ENLIGT 126 MB GÄLLER INTE FÖR DE VERKSAMHETER OCH ÅTGÄRDER SOM BEHÖVS FÖR ATT BYGGA VÄGEN OCH SOM FASTSTÄLLS OCH INGÅR I VÄGOMRÅDET FÖR ALLMÄN VÄG ELLER OMRÅDE FÖR TILFÄLLIG NYTTJÄNDERÄTT

- ÅTGÄRDER SOM UNDANTAS FRÅN KRAV PÅ BYGGLOV**
- BYGGLOV KRÄVS INTE FÖR MURAR SOM INGÅR I PLANEN SAMT FÖR UPPLAG OCH MATERIALGÅRDAR UNDER BYGGTIDEN. GÄLLER HELA PLANEN.

- ÖVRIGA BETECKNINGAR PÅ PLANKARTA**
- NY VÄG, VÄGBANEKANTER, MED LÄNGDMÄTNING OCH HÖJDSÄTTNING
 - RÄCKE
 - STÖDMUR
 - TRAKTGRÄNS
 - FASTIGHETSGRÄNS
 - 4:12 FASTIGHETSBECKNING
 - ☒ BOSTADSHUS/ÖVRIG BYGGNAD

FASTIGHETSKARTANS AKTUALITET 2020-09-07
 PROJEKTERINGSKARTANS AKTUALITET 2020-09-07

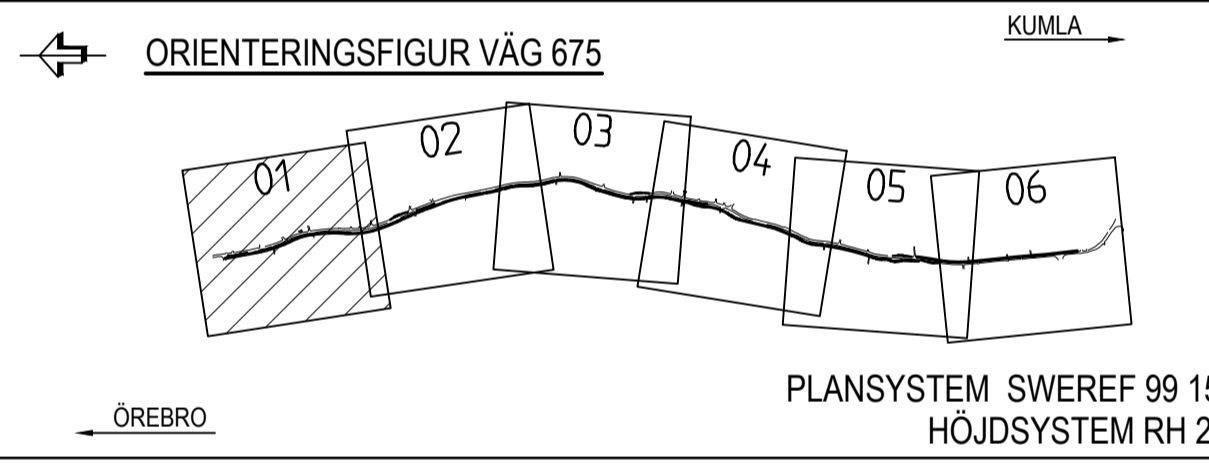

TYP AV PLAN		VÄGPLAN	
GRANSKNINGSSTATUS / SYFTE			
HANDLINGSTYP		GRANSKNINGSHANDLING	
DATUM	2022-04-05	LEVERANS / ÅDRINGS-PM	
OBJEKT			
VÄG 675 NORRA BRO-ALMBRO/GÄLLERSTA			
DELOMRÅDE / BANDEL			
2 NORRA BRO - ALMBRO/GÄLLERSTA			
ANLÄGGNINGSDEL			
GEMENSAMT			
OBJEKTNUMMER / KM	169220	KONSTRUKTIONNUMMER	
BESTÄLLARE		LEVERANTÖR	AFRY
SKAPAD AV	K LUNDHOLM	UPPRAGSNUMMER	787528
GODKÄND AV	M HOLMS	AVDELNING	
RITNINGSTYP			
PLANKARTA			
TEKNIKOMRÅDE / INNEHÅLL			
T VÄGFORMNING OCH TRAFIK			
BESKRIVNING			
PLAN			
KM 0/000-0/500			
SKALA	1:1000	FORMAT	A1
FÖRVALTNINGSNUMMER		BLAD	NÄSTA BLAD
RITNINGNUMMER	2 00 T 02 01	BET	

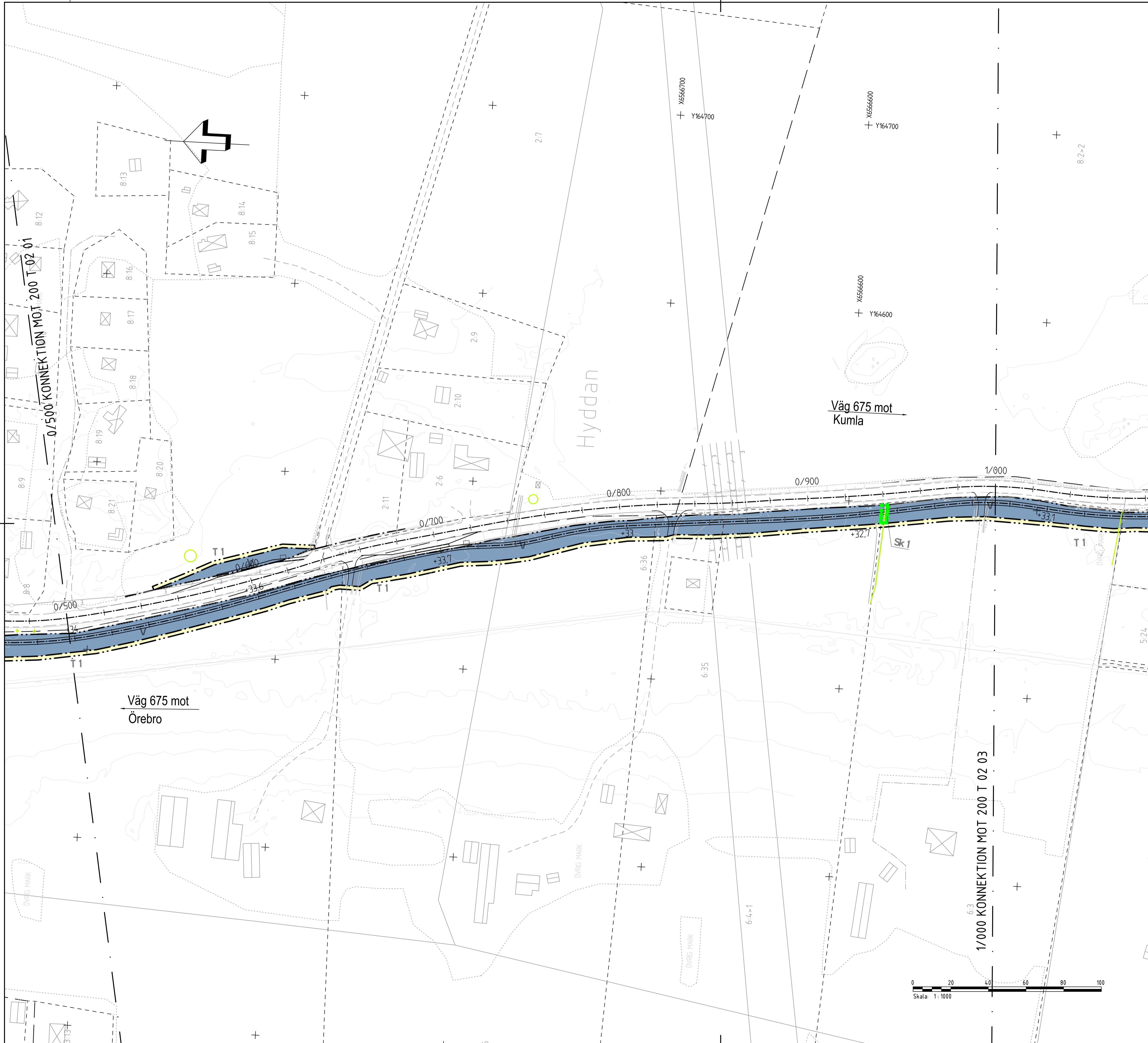

TECKENFÖRKLARING:

MARKANSPRÅK

- GRÄNS FÖR VÄGOMRÅDE
- AVGRÄNSNING MELLAN OLIKA TYPER AV MARKANSPRÅK
- V NYTT VÄGOMRÅDE MED VÄGRÄTT
- T TILFÄLLIG NYTTJÄNDERÄTT

- T1 - TILFÄLLIG NYTTJÄNDERÄTT/ARBETSOMRÅDE GÄLLER UNDER BYGGTIDEN, DOCK LÄNGST TILL TRE MÅNADER EFTER GODKÄND SLUTBESKTNING
- T2 - TILFÄLLIG NYTTJÄNDERÄTT/ETABLERINGSOMRÅDE GÄLLER UNDER BYGGTIDEN, DOCK LÄNGST TILL TRE MÅNADER EFTER GODKÄND SLUTBESKTNING
- T3 - TILFÄLLIG NYTTJÄNDERÄTT/TRAFIKOMLEDNING GÄLLER UNDER BYGGTIDEN, DOCK LÄNGST TILL TRE MÅNADER EFTER GODKÄND SLUTBESKTNING

SKYDDSÅTGÄRDER OCH FÖRSIKTIGHETSÅTGÄRDER

- MARKERING ELLER AVGRÄNSNING AV SKYDDSÅTGÄRD/FÖRSIKTIGHETSÅTGÄRD
- SK1 - TRUMMA KONSTRUIERAS SÅ ATT DEN INTE UTGÖR VANDRINGSHINDER

VERKSAMHETER/ÅTGÄRDER SOM UNDTANTAS FRÅN FÖRBUD ENLIGT MILJÖBALKEN (MB)

- GENERELLA BIOTOPSKYDD
- FÖRBUDEN I 7:11 2 ST. MB GÄLLER INTE BYGGANDE AV ALLMÄN VÄG

SKYLDIGHET ATT GÖRA ANMÄLAN FÖR SAMRÅD ENLIGT 126 MB GÄLLER INTE FÖR DE VERKSAMHETER OCH ÅTGÄRDER SOM BEHÖVS FÖR ATT BYGGA VÄGEN OCH SOM FASTSTÄLLS OCH INGÅR I VÄGOMRÅDET FÖR ALLMÄN VÄG ELLER OMRÅDE FÖR TILFÄLLIG NYTTJÄNDERÄTT

ÅTGÄRDER SOM UNDTANTAS FRÅN KRAV PÅ BYGGLOV

BYGGLOV KRÄVS INTE FÖR MURAR SOM INGÅR I PLANEN SAMT FÖR UPPLAG OCH MATERIALGÅRDAR UNDER BYGGTIDEN. GÄLLER HELA PLANEN.

ÖVRIGA BETECKNINGAR PÅ PLANKARTA

- NY VÄG, VÄGBANEKANTER, MED LÄNGDMÄTNING OCH HÖJDSÄTTNING
- RÄCKE
- STÖDMUR
- TRAKTGRÄNS
- FASTIGHETSGRÄNS
- FASTIGHETSBECKENING
- BOSTADSHUS/ÖVRIG BYGGNAD

FASTIGHETSKARTANS AKTUALITET 2020-09-07
 PROJEKTERINGSKARTANS AKTUALITET 2020-09-07

ORIENTERINGSFIGUR VÄG 675

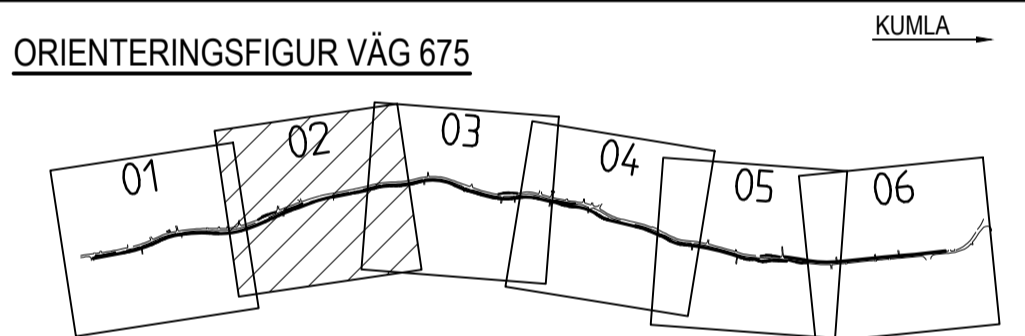

PLANSYSTEM SWEREF 99 15 00
 HÖJDSYSTEM RH 2000

TYP AV PLAN		VÄGPLAN	
GRANSKNINGSSTATUS / SYFTE			
HANDLINGSTYP			
GRANSKNINGSHANDLING		LEVERANS / ÄNDRINGS-PM	
DATUM	2022-04-05		
OBJEKT			
VÄG 675 NORRA BRO-ALMBRO/GÄLLERSTA			
DELOMRÅDE / BANDEL			
2 NORRA BRO - ALMBRO/GÄLLERSTA			
ANLÄGGNINGSDJEL			
GEMENSAMT			
OBJEKTNUMMER / KM	169220	KONSTRUKTIONNUMMER	
BESTÄLLARE		LEVERANTÖR	
SKAPAD AV	K LUNDHOLM	UPPRAGSNUMMER	787528
GODKÄND AV	M HOLMS	ÄNDELNING	
RITNINGSTYP			
PLANKARTA			
TEKNIKOMRÅDE / INNEHÅLL			
T VÄGUTFORMNING OCH TRAFIK			
BESKRIVNING			
PLAN			
KM 0/500-1/000			
SKALA	1:1000	FORMAT	A1
RITNINGNUMMER		FÖRVALTNINGSNUMMER	
2 00 T 02 02		BLAD	NÄSTA BLAD
		BET	



PLO: 2022-04-14 10:49 X:\1-PUSSJEN\787528 - LV 675 GC VÄG NORRA BRO-ALMBRO GÄLLERSTA 38205102_CAD2 (VP)\RITIDEE\20010202.DWG FÖRSBERG, HANS

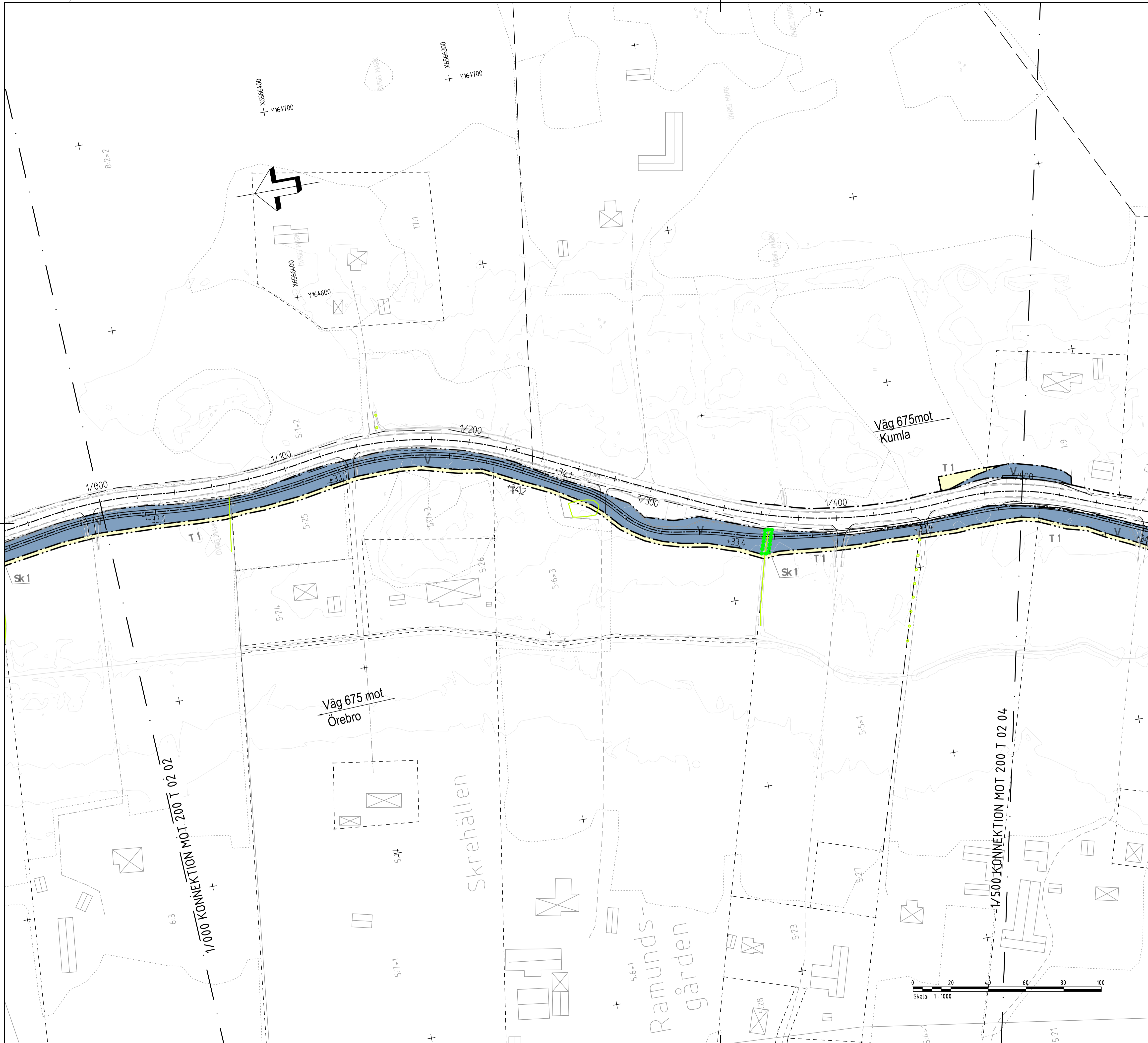

TECKENFÖRKLARING:

MARKANSPRÅK

- GRÄNS FÖR VÄGOMRÅDE
- AVGRÄNSNING MELLAN OLIKA TYPER AV MARKANSPRÅK
- NYTT VÄGOMRÅDE MED VÄGRÄTT
- TILFÄLLIG NYTTJANDERÄTT

- T1 - TILFÄLLIG NYTTJANDERÄTT/ARBETSOMRÅDE GÄLLER UNDER BYGGTIDEN, DOCK LÄNGST TILL TRE MÅNADER EFTER GODKÄND SLUTBESKNING
- T2 - TILFÄLLIG NYTTJANDERÄTT/ETABLERINGSOMRÅDE GÄLLER UNDER BYGGTIDEN, DOCK LÄNGST TILL TRE MÅNADER EFTER GODKÄND SLUTBESKNING
- T3 - TILFÄLLIG NYTTJANDERÄTT/TRAFIKLEDNING GÄLLER UNDER BYGGTIDEN, DOCK LÄNGST TILL TRE MÅNADER EFTER GODKÄND SLUTBESKNING

SKYDDSÅTGÄRDER OCH FÖRSIKTIGHETSMÅTT

- MARKERING ELLER AVGRÄNSNING AV SKYDDSÅTGÄRD/FÖRSIKTIGHETSMÅTT
- SK1 - TRUMMA KONSTRUERAS SÅ ATT DEN INTE UTGÖR VANDRINGSHINDER

VERKSAMHETER/ÅTGÄRDER SOM UNDTANTAS FRÅN FÖRBUD ENLIGT MILJÖBALKEN (MB)

- GENERELLA BIOTOPSKYDD
- FÖRBUDEN I 7:11 2 ST. MB GÄLLER INTE BYGGANDE AV ALLMÄN VÄG

SKYLDIGHET ATT GÖRA ANMÄLAN FÖR SAMRÅD ENLIGT 126 MB GÄLLER INTE FÖR DE VERKSAMHETER OCH ÅTGÄRDER SOM BEHÖVS FÖR ATT BYGGA VÄGEN OCH SOM FASTSTÄLLS OCH INGÅR I VÄGOMRÅDET FÖR ALLMÄN VÄG ELLER OMRÅDE FÖR TILFÄLLIG NYTTJANDERÄTT

ÅTGÄRDER SOM UNDTANTAS FRÅN KRAV PÅ BYGGLOV

BYGGLOV KRÄVS INTE FÖR MURAR SOM INGÅR I PLANEN SAMT FÖR UPPLAG OCH MATERIALGÅRDAR UNDER BYGGTIDEN. GÄLLER HELA PLANEN.

ÖVRIGA BETECKNINGAR PÅ PLANKARTA

- NY VÄG, VÄGBANEKANTER, MED LÄNGDMÄTNING OCH HÖJDSÄTTNING
- RÄCKE
- STÖDMUR
- TRAKTGRÄNS
- FASTIGHETSGRÄNS
- FASTIGHETSBEDECKNING
- BOSTADSHUS/ÖVRIG BYGGNAD

FASTIGHETSKARTANS AKTUALITET 2020-09-07
 PROJEKTERINGSKARTANS AKTUALITET 2020-09-07

ORIENTERINGSFIGUR VÄG 675

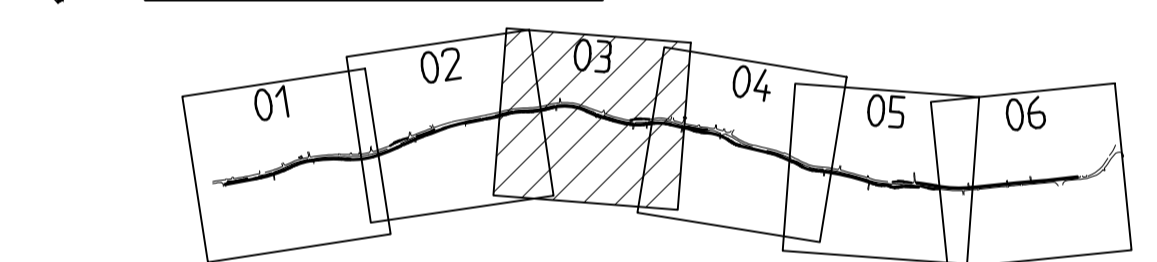

PLANSYSTEM SWEREF 99 15 00
 HÖJDSYSTEM RH 2000

TYP AV PLAN		VÄGPLAN	
GRANSKNINGSSTATUS / SYFTE			
HANDLINGSTYP			
GRANSKNINGSHANDLING		LEVERANS / ÄNDRINGS-PM	
DATUM	2022-04-05		
OBJEKT			
VÄG 675 NORRA BRO-ALMBRO/GÄLLERSTA			
DELOMRÅDE / BANDEL			
2 NORRA BRO - ALMBRO/GÄLLERSTA			
ANLÄGGNINGSDJEL			
GEMENSAMT			
OBJEKTNUMMER / KM	169220	KONSTRUKTIONNUMMER	
BESTÄLLARE		LEVERANTÖR	
SKAPAD AV	K LUNDHOLM	UPPRAGSNUMMER	787528
GODKÄND AV	M HOLMS	AVDELNING	
RITNINGSTYP			
PLANKARTA			
TEKNIKOMRÅDE / INNEHÅLL			
T VÄGUTFORMNING OCH TRAFIK			
BESKRIVNING			
PLAN			
KM 1/000-1/500			
SKALA	1:1000	FORMAT	A1
RITNINGNUMMER	2 00 T 02 03	FÖRVALTNINGSNUMMER	
BLAD		NÄSTA BLAD	BET

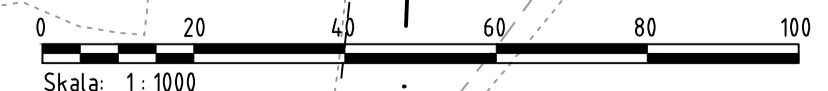

PLO: 2022-04-14 10:50 X:\1-PUSSJEBE7828 - LV675 GC VÄG NORRA BRO-ALMBRO GÄLLERSTA 3820502_CAD2 (VP)TRIDEP20010203.DWG FÖRSBERG, HANS



TECKENFÖRKLARING:

- MARKANSPRÅK**
- GRÄNS FÖR VÄGOMRÅDE
 - - - - - AVGRÄNSNING MELLAN OLIKA TYPER AV MARKANSPRÅK
 - V** NYTT VÄGOMRÅDE MED VÄGRÄTT
 - T** TILFÄLLIG NYTTJANDERÄTT
- T1 - TILFÄLLIG NYTTJANDERÄTT/ARBETSOMRÅDE GÄLLER UNDER BYGGTIDEN, DOCK LÄNGST TILL TRE MÅNADER EFTER GODKÄND SLUTBESKTNING
- T2 - TILFÄLLIG NYTTJANDERÄTT/ETABLERINGSOMRÅDE GÄLLER UNDER BYGGTIDEN, DOCK LÄNGST TILL TRE MÅNADER EFTER GODKÄND SLUTBESKTNING
- T3 - TILFÄLLIG NYTTJANDERÄTT/TRAFIKOMLEDNING GÄLLER UNDER BYGGTIDEN, DOCK LÄNGST TILL TRE MÅNADER EFTER GODKÄND SLUTBESKTNING

SKYDDSÅTGÄRDER OCH FÖRSIKTIGHETSMÅTT

●●●●●● MARKERING ELLER AVGRÄNSNING AV SKYDDSÅTGÄRD/FÖRSIKTIGHETSMÅTT

SK1 - TRUMMA KONSTRUERAS SÅ ATT DEN INTE UTGÖR VANDRINGSHINDER

VERKSAMHETER/ÅTGÄRDER SOM UNDTANTAS FRÅN FÖRBUD ENLIGT MILJÖBALKEN (MB)

○ GENERELLA BIOTOPSKYDD

FÖRBUDEN I 7:11 2 ST. MB GÄLLER INTE BYGGANDE AV ALLMÄN VÄG

SKYLDIGHET ATT GÖRA ANMÄLAN FÖR SAMRÅD ENLIGT 126 MB GÄLLER INTE FÖR DE VERKSAMHETER OCH ÅTGÄRDER SOM BEHÖVS FÖR ATT BYGGA VÄGEN OCH SOM FASTSTÄLLS OCH INGÅR I VÄGOMRÅDET FÖR ALLMÄN VÄG ELLER OMRÅDE FÖR TILFÄLLIG NYTTJANDERÄTT

ÅTGÄRDER SOM UNDTANTAS FRÅN KRAV PÅ BYGGLOV

BYGGLOV KRÄVS INTE FÖR MURAR SOM INGÅR I PLANEN SAMT FÖR UPPLAG OCH MATERIALGÅRDAR UNDER BYGGTIDEN. GÄLLER HELA PLANEN.

- ÖVRIGA BETECKNINGAR PÅ PLANKARTA**
- +YYYY NY VÄG, VÄGBANEKANTER, MED LÄNGDMÄTNING OCH HÖJDSÄTTNING
 - YYYYY
 - RÄCKE
 - STÖDMUR
 - TRAKTGRÄNS
 - FASTIGHETSGRÄNS
 - 4:12 FASTIGHETSBECKENING
 - ☒ BOSTADSHUS/ÖVRIG BYGGNAD
- FASTIGHETSKARTANS AKTUALITET 2020-09-07
 PROJEKTERINGSKARTANS AKTUALITET 2020-09-07

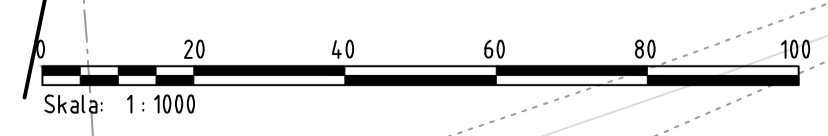
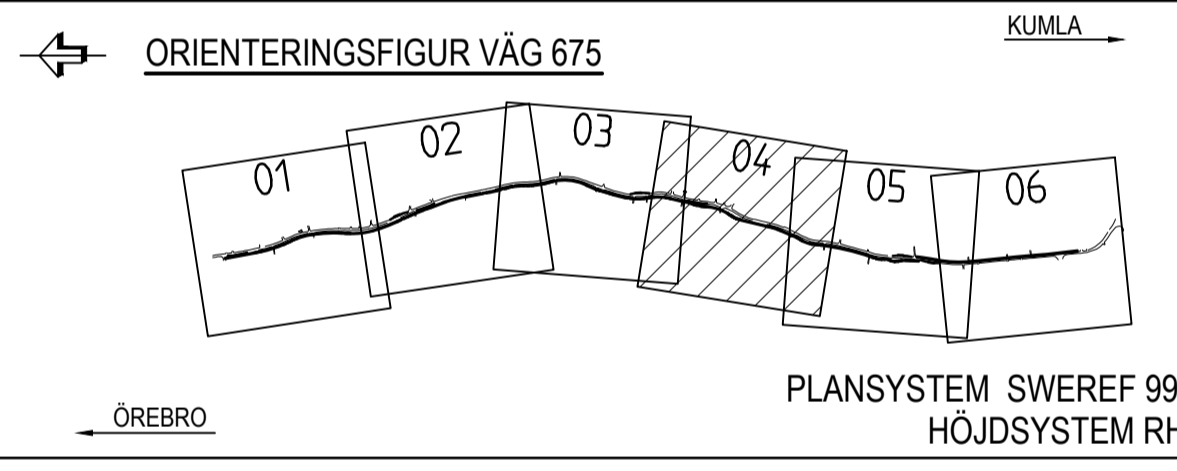

TYP AV PLAN		VÄGPLAN	
GRANSKNINGSSTATUS / SYFTE			
HANDLINGSTYP			
GRANSKNINGSHANDLING		LEVERANS / ÄNDRINGS-PM	
DATUM		2022-04-05	
OBJEKT			
VÄG 675 NORRA BRO-ALMBRO/GÄLLERSTA			
DELOMRÅDE / BANDEL			
2 NORRA BRO - ALMBRO/GÄLLERSTA			
ANLÄGGNINGSDEL			
GEMENSAMT			
OBJEKTNUMMER / KM		KONSTRUKTIONNUMMER	
169220			
BESTÄLLARE		LEVERANTÖR	
TRAFIKVERKET		AFRY	
SKAPAD AV		UPPRAGSNUMMER	
K LUNDHOLM		787528	
GODKÄND AV		AVDELNING	
M HOLMS			
RITNINGSTYP			
PLANKARTA			
TEKNIKOMRÅDE / INNEHÅLL			
T VÄGUTFORMNING OCH TRAFIK			
BESKRIVNING			
PLAN			
KM 1/500-2/000			
SKALA	FORMAT	FÖRVALTNINGSNUMMER	
1:1000	A1		
RITNINGNUMMER	BLAD	NÄSTA BLAD	BET
2 00 T 02 04			

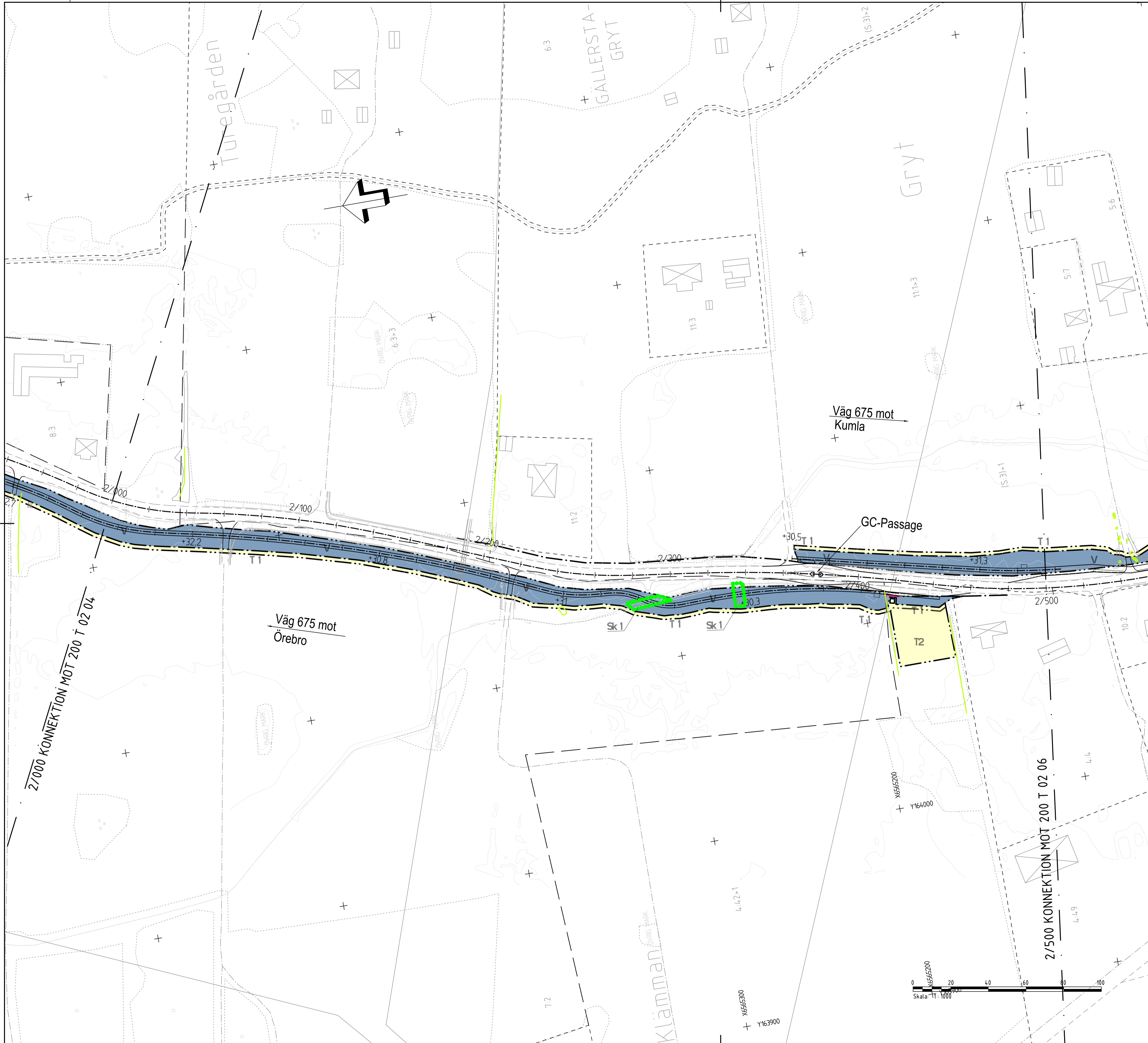

TECKENFÖRKLARING:

- MARKANSPRÅK**
- GRÄNS FÖR VÄGOMRÅDE
 - - - AVGRÄNSNING MELLAN OLIKA TYPER AV MARKANSPRÅK
 - V** NYTT VÄGOMRÅDE MED VÄGRÄTT
 - T** TILFÄLLIG NYTTJANDERÄTT

- T1 - TILFÄLLIG NYTTJANDERÄTT/ARBETSOMRÅDE GÄLLER UNDER BYGGTIDEN, DOCK LÄNGST TILL TRE MÅNADER EFTER GODKÄND SLUTBESKNING
- T2 - TILFÄLLIG NYTTJANDERÄTT/ETABLERINGSOMRÅDE GÄLLER UNDER BYGGTIDEN, DOCK LÄNGST TILL TRE MÅNADER EFTER GODKÄND SLUTBESKNING
- T3 - TILFÄLLIG NYTTJANDERÄTT/TRAFIKOMLEDNING GÄLLER UNDER BYGGTIDEN, DOCK LÄNGST TILL TRE MÅNADER EFTER GODKÄND SLUTBESKNING

SKYDDSÅTGÄRDER OCH FÖRSIKTIGHETSMÅTT

- MARKERING ELLER AVGRÄNSNING AV SKYDDSÅTGÄRD/FÖRSIKTIGHETSMÅTT
- SK1 - TRUMMA KONSTRUIERAS SÅ ATT DEN INTE UTGÖR VANDRINGSHINDER

VERKSAMHETER/ÅTGÄRDER SOM UNDTANTAS FRÅN FÖRBUD ENLIGT MILJÖBALKEN (MB)

- GENERELLA BIOTOPSKYDD

FÖRBUDEN I 7:11 2 ST. MB GÄLLER INTE BYGGANDE AV ALLMÄN VÄG

SKYLDIGHET ATT GÖRA ANMÄLAN FÖR SAMRÅD ENLIGT 126 MB GÄLLER INTE FÖR DE VERKSAMHETER OCH ÅTGÄRDER SOM BEHÖVS FÖR ATT BYGGA VÄGEN OCH SOM FASTSTÄLLS OCH INGÅR I VÄGOMRÅDET FÖR ALLMÄN VÄG ELLER OMRÅDE FÖR TILFÄLLIG NYTTJANDERÄTT

ÅTGÄRDER SOM UNDTANTAS FRÅN KRAV PÅ BYGGLOV

BYGGLOV KRÄVS INTE FÖR MURAR SOM INGÅR I PLANEN SAMT FÖR UPPLAG OCH MATERIALGÅRDAR UNDER BYGGTIDEN. GÄLLER HELA PLANEN.

ÖVRIGA BETECKNINGAR PÅ PLANKARTA

- +YYYY NY VÄG, VÄGBANEKANTER, MED LÄNGDMÄTNING OCH HÖJDSÄTTNING
- YYYYY
- RÄCKE
- STÖDMUR
- TRAKTGRÄNS
- FASTIGHETSGRÄNS
- 4:12 FASTIGHETSBECKENING
- ☒ ☐ BOSTADSHUS/ÖVRIG BYGGNAD

FASTIGHETSKARTANS AKTUALITET 2020-09-07
 PROJEKTERINGSKARTANS AKTUALITET 2020-09-07

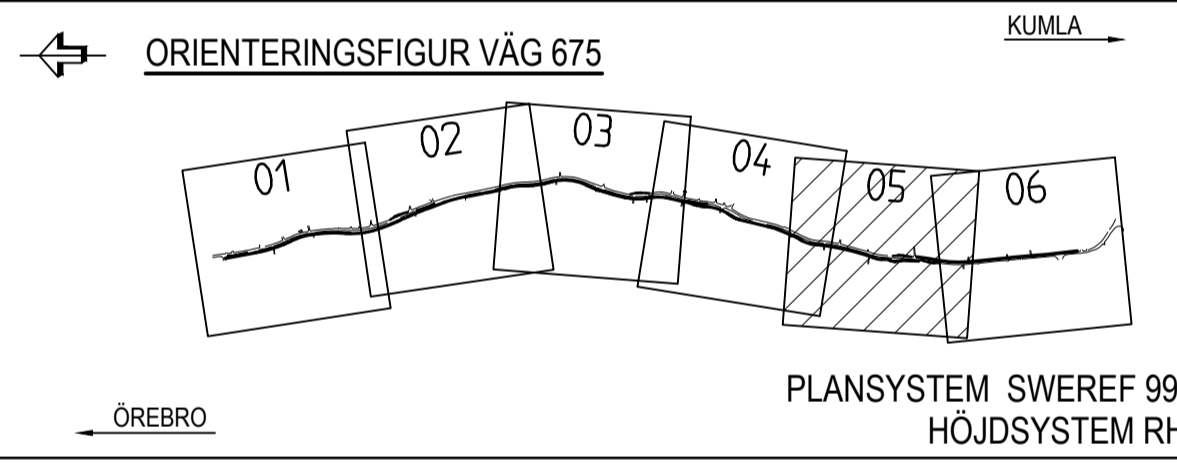

TYP AV PLAN		VÄGPLAN	
GRANSKNINGSSTATUS / SYFTE			
HANDLINGSTYP			
GRANSKNINGSHANDLING		LEVERANS / ÄNDRINGS-PM	
DATUM		2022-04-05	
OBJEKT			
VÄG 675 NORRA BRO-ALMBRO/GÄLLERSTA			
DELOMRÅDE / BANDEL			
2 NORRA BRO - ALMBRO/GÄLLERSTA			
ANLÄGGNINGSDEL			
GEMENSAMT			
OBJEKTNUMMER / KM		KONSTRUKTIONNUMMER	
169220			
BESTÄLLARE		LEVERANTÖR	
TRAFIKVERKET		AFRY	
SKAPAD AV		UPPRÅGNINGSNUMMER	
K LUNDHOLM		787528	
GODKÄND AV		AVDELNING	
M HOLMS			
RITNINGSTYP			
PLANKARTA			
TEKNIKOMRÅDE / INNEHÅLL			
T VÄGUTFORMNING OCH TRAFIK			
BESKRIVNING			
PLAN			
KM 2/000-2/500			
SKALA		FÖRVALTNINGSNUMMER	
1:1000		A1	
RITNINGNUMMER		BLAD	
2 00 T 02 05		NÄSTA BLAD	
		BET	



TECKENFÖRKLARING:

MARKANSPRÅK

- GRÄNS FÖR VÄGOMRÅDE
- - - AVGRÄNSNING MELLAN OLIKA TYPER AV MARKANSPRÅK
- V NYTT VÄGOMRÅDE MED VÄGRÄTT
- T TILFÄLLIG NYTTJÄNDERÄTT

- T1 - TILFÄLLIG NYTTJÄNDERÄTT/ARBETSOMRÅDE GÄLLER UNDER BYGGTIDEN, DOCK LÄNGST TILL TRE MÅNADER EFTER GODKÄND SLUTBESKTNING
- T2 - TILFÄLLIG NYTTJÄNDERÄTT/ETABLERINGSOMRÅDE GÄLLER UNDER BYGGTIDEN, DOCK LÄNGST TILL TRE MÅNADER EFTER GODKÄND SLUTBESKTNING
- T3 - TILFÄLLIG NYTTJÄNDERÄTT/TRAFIKOMLEDNING GÄLLER UNDER BYGGTIDEN, DOCK LÄNGST TILL TRE MÅNADER EFTER GODKÄND SLUTBESKTNING

SKYDDSÅTGÄRDER OCH FÖRSIKTIGHETSMÅTT

- MARKERING ELLER AVGRÄNSNING AV SKYDDSÅTGÄRD/FÖRSIKTIGHETSMÅTT
- SK1 - TRUMMA KONSTRUIERAS SÅ ATT DEN INTE UTGÖR VANDRINGSHINDER

VERKSAMHETER/ÅTGÄRDER SOM UNDANTAS FRÅN FÖRBUD ENLIGT MILJÖBALKEN (MB)

- GENERELLA BIOTOPSKYDD
- FÖRBUDEN I 7:11 2 ST. MB GÄLLER INTE BYGGANDE AV ALLMÄN VÄG

SKYLDIGHET ATT GÖRA ANMÄLAN FÖR SAMRÅD ENLIGT 12:6 MB GÄLLER INTE FÖR DE VERKSAMHETER OCH ÅTGÄRDER SOM BEHÖVS FÖR ATT BYGGA VÄGEN OCH SOM FASTSTÄLLS OCH INGÅR I VÄGOMRÅDET FÖR ALLMÄN VÄG ELLER OMRÅDE FÖR TILFÄLLIG NYTTJÄNDERÄTT

ÅTGÄRDER SOM UNDANTAS FRÅN KRAV PÅ BYGGLOV

BYGGLOV KRÄVS INTE FÖR MURAR SOM INGÅR I PLANEN SAMT FÖR UPPLAG OCH MATERIALGÅRDAR UNDER BYGGTIDEN. GÄLLER HELA PLANEN.

ÖVRIGA BETECKNINGAR PÅ PLANKARTA

- NY VÄG, VÄGBANEKANTER, MED LÄNGDMÄTNING OCH HÖJDSÄTTNING
- RÄCKE
- STÖDMUR
- TRAKTGRÄNS
- FASTIGHETSGRÄNS
- 4:12 FASTIGHETSBEDECKNING
- ☒ BOSTADSHUS/ÖVRIG BYGGNAD

FASTIGHETSKARTANS AKTUALITET 2020-09-07
 PROJEKTERINGSKARTANS AKTUALITET 2020-09-07

ORIENTERINGSFIGUR VÄG 675

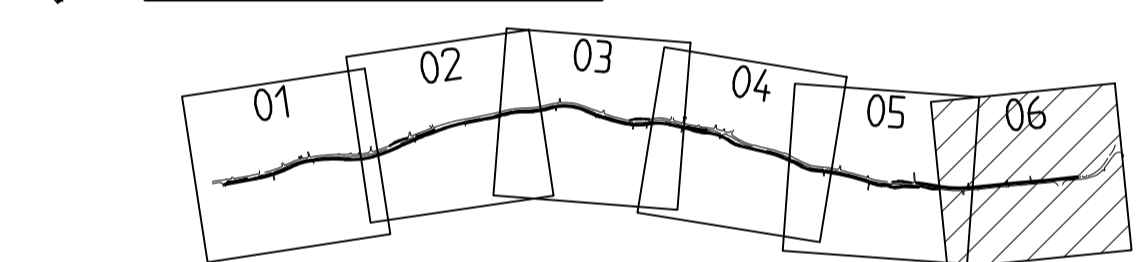

PLANSYSTEM SWEREF 99 15 00
 HÖJDSYSTEM RH 2000

TYP AV PLAN		VÄGPLAN	
GRANSKNINGSSTATUS / SYFTE			
HANDLINGSTYP		GRANSKNINGSHANDLING	
DATUM	2022-04-05	LEVERANS / ÄNDRINGS-PM	
OBJEKT			
VÄG 675 NORRA BRO-ALMBRO/GÄLLERSTA			
DELOMRÅDE / BANDEL			
2 NORRA BRO - ALMBRO/GÄLLERSTA			
ANLÄGGNINGSDJEL			
GEMENSAMT			
OBJEKTNUMMER / KM	169220	KONSTRUKTIONSNUMMER	
BESTÄLLARE		LEVERANTÖR	
TRAFIKVERKET		AFRY	
SKAPAD AV	K LUNDHOLM	UPPRAGSNUMMER	787528
GODKÄND AV	M HOLMS	AVDELNING	
RITNINGSTYP			
PLANKARTA			
TEKNIKOMRÅDE / INNEHÅLL			
T VÄGUTFORMNING OCH TRAFIK			
BESKRIVNING			
PLAN			
KM 2/500-2/840			
SKALA	1:1000	FORMAT	A1
FÖRVALTNINGSNUMMER		BLAD	NÄSTA BLAD
RITNINGSNUMMER	2 00 T 02 06	BET	



PLC: 2022-04-14 10:52 X:\1-PUSSJEBE187528-1\675 GC VÄG NORRA BRO ALMBRO GÄLLERSTA 3820502_CAD2 (VP)\RITIDEP\20010206.DWG FÖRSBERG, HANS