

KOORDINATSYSTEM  
 PLANSYSTEM: SWEREF 99 13 30  
 HÖJDSYSTEM: RH 2000

ORIENTERINGSFIGUR

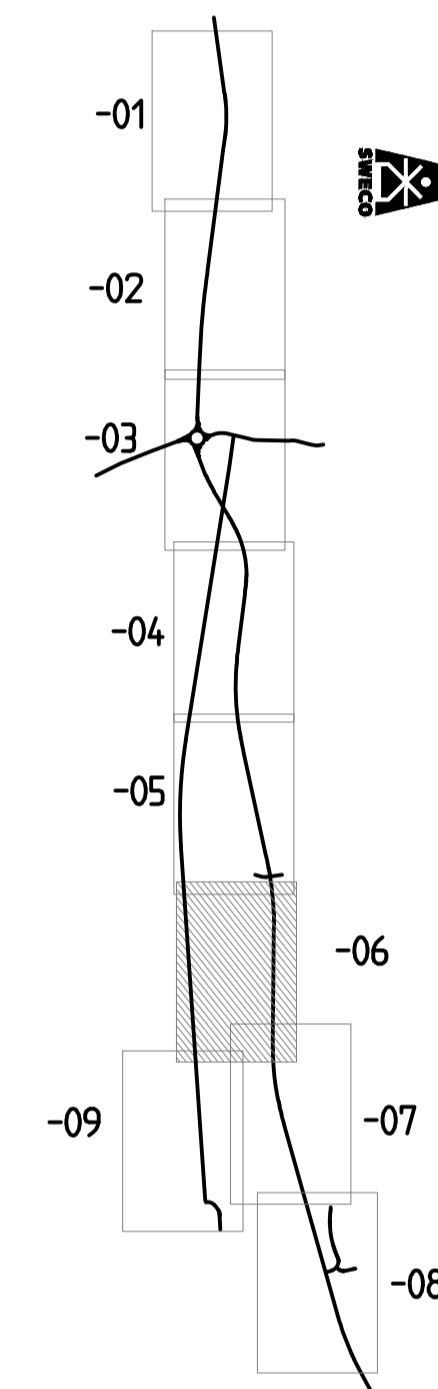

TYP AV PLAN		<b>VÄGPLAN</b>	
GRANSKNINGSSTATUS / SYFTE		GRANSKNINGSSHED	
HANDLINGSTYP		<b>GRANSKNINGSSHED</b>	
DATUM		2022-06-03	
OBJEKT		VÄG 49 SKÖVDE – IGELSTORP	
DELOMRÅDE / BANDEL		SKÖVDE – IGELSTORP	
ANLÄGGNINGSDIAGRAM		GEMENSAMT	
OBJEKTNUMMER / KM	160688	KONSTRUKTIONNUMMER	12703888
BESTÄLLARE	E. LUND	LEVERANTÖR	SWECO
SKAPAD AV	A. OLSSON	UPPRAGSNUMMER	12703888
GRANSKAD AV	E. LUND	AVDELNING	CIVIL
RITNINGSTYP PLAN			
TEKNIKOMRÅDE / INNEHÅLL T VÄGUTFORMNING OCH TRAFIK			
BESKRIVNING PLANKARTA KM 3/350 – 3/950			
SKALA	1:1000	FORMAT	A1
RITNINGNUMMER	1 00 T 02 06	FÖRVALTNINGSNUMMER	
BLAD		NÄSTA BLAD	
BET			

**TECKENFÖRKLARING**

- OMRÅDEN / BETECKNINGAR SOM BEHÖRS AV VÄGPLAN (GENOM FASTSTÄLLELSE)
- GRÄNS FÖR VÄGOMRÅDE
  - AVGRÄNSNING MELLAN OLIKA TYPER AV MARKANSPRÅK
  - GRÄNS FÖR VÄGOMRÅDE SOM ÅTERGÅR
  - V NYTT VÄGOMRÅDE MED VÄGRÄTT
  - V<sub>1</sub> NYTT VÄGOMRÅDE INOM BYGGNADSPÅN MED ENSKILT HUVUDMÄNNISKAP FÖR ALLMÄN PLATS
  - T<sub>1</sub> TILLFÄLLIG NYTTJÄNDERÄTT FÖR VÄGBYGGNADSBETEN, MASSUPPLAG OCH TRAFIKLEDNING. GÄLLER FRÅN DET ATT MARKEN TAS I ANSPRÅK TILL 3 MÅNADER EFTER GODKÄND SLUTBESKUTNING.
  - T<sub>2</sub> TILLFÄLLIG NYTTJÄNDERÄTT FÖR ETABLERING. GÄLLER FRÅN DET ATT MARKEN TAS I ANSPRÅK TILL 3 MÅNADER EFTER GODKÄND SLUTBESKUTNING.
  - T<sub>3</sub> TILLFÄLLIG NYTTJÄNDERÄTT FÖR MASSUPPLAG. GÄLLER FRÅN DET ATT MARKEN TAS I ANSPRÅK TILL 3 MÅNADER EFTER GODKÄND SLUTBESKUTNING.

**SKYDDSGÅRDAR OCH FÖRSIKTIGHETSMÅTT**

- MARKERING ELLER AVGRÄNSNING AV SKYDDSGÅRD/FÖRSIKTIGHETSMÅTT
- FAUNASTANGSEL
- Sk 1** FAUNAPORT
- Sk 2** VÄGNÄRA BULLERSKYDDSGÅRD INOM VÄGOMRÅDE I FORM AV BULLERSKYDDSSKÄRM  
HÖJD ANGES RELATIVT NY ÖVERRYTA VÄG 49
- Sk 3** ERBJUDANDE OM SKYDDSGÅRD I FORM AV FASADGÅRD
- Sk 4** ERBJUDANDE OM SKYDDSGÅRD I FORM AV LOKALT SKYDD VID UTEPLATS
- Sk 5** VÄGNÄRA BULLERSKYDDSGÅRD INOM VÄGOMRÅDE I FORM AV BULLERSKYDDSSKÄRM  
HÖJD ANGES RELATIVT TERRÄNG
- Sk 6** FÄRIST
- Sk 7** INFILTRATIONSYTA

**VERKSAMHETER / ÅTGÄRDER SOM LUNDANTAS FRÅN FÖRBUD ENLIGT MILJÖBALKEN**

- LUNDANTAGEN GÄLLER HELA PLANEN
- SKYLDIGHETEN ATT GÖRA ANMÄLAN FÖR SAMRÅD ENLIGT 126 MB GÄLLER INTE FÖR DE VERKSAMHETER OCH ÅTGÄRDER SOM BEHÖVS FÖR ATT BYGGA VÄGEN OCH SOM FASTSTÄLLS OCH INGÅR I VÄGOMRÅDE FÖR ALLMÄN VÄG ELLER OMRÅDE FÖR TILLFÄLLIG NYTTJÄNDERÄTT
  - FÖRBUDEN SOM AVSER VERKSAMHET ELLER ÅTGÄRD INOM GENERELLT BIOTOPSKYDDOMRÅDE (7:11 2 STJ) GÄLLER INTE BYGGANDET AV ALLMÄN VÄG
  - FÖRBUD MOT ÅTGÄRDER INOM STRANDSKYDDOMRÅDE (7:15 MB) GÄLLER INTE BYGGANDE AV ALLMÄN VÄG.

**ÖVRIGA BETECKNINGAR PÅ PLANKARTAN**

- NYA VÄGBANKEANTER OCH LÄNGDMÄTNING MED HÖJDSÄTTNING (+/- 0.10 m)
- TRAKTGRÄNS
- FASTIGHETSGRÄNS
- FASTIGHETSBEDECKNING
- TRAKTNAMN
- BOSTADSHUS
- MITTRÄCKE
- SIDORÄCKE
- PORT UNDER VÄG 49
- STRANDSKYDD
- MARKERING ELLER AVGRÄNSNING AV OMRÅDE SOM OMFATTAS AV GENERELLT BIOTOPSKYDD OCH PÅVERKAS AV VÄGPLAN

**SÄRSKILDA BESLUT SOM TAS I SAMBAND MED FASTSTÄLLELSE AV VÄGPLAN**

- INDRAGNING AV VÄGOMRÅDE FRÅN ALLMÄN UNDERHÅLL