

KOORDINATSYSTEM  
 PLANSYSTEM: SWEREF 99 13 30  
 HÖJDSYSTEM: RH 2000

ORIENTERINGSFIGUR

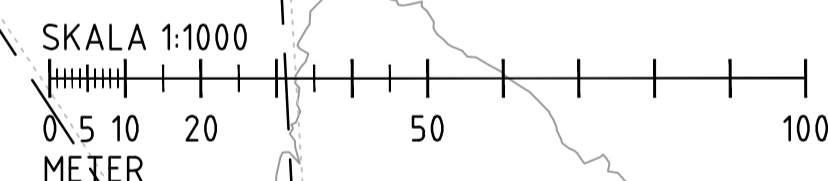
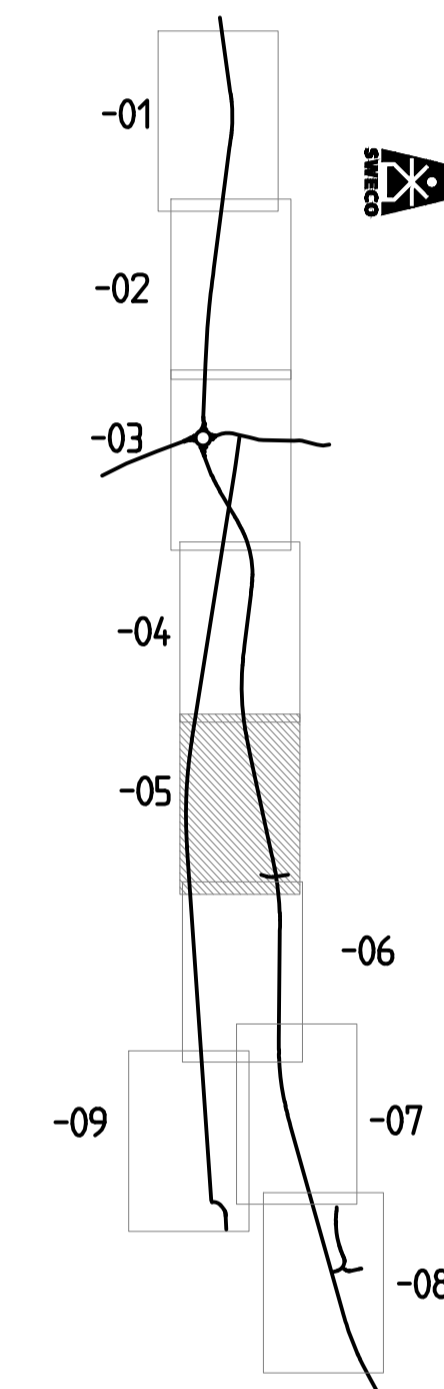

**TECKENFÖRKLARING**

- OMRÅDEN / BETECKNINGAR SOM BERÖRS AV VÄGPLAN (GENOM FASTSTÄLLELSE)
- GRÄNS FÖR VÄGOMRÅDE
  - AVGRÄNSNING MELLAN OLKA TYPER AV MARKANSPRÅK
  - GRÄNS FÖR VÄGOMRÅDE SOM ÅTERGÅR
  - V NYTT VÄGOMRÅDE MED VÄGRÄTT
  - V<sub>1</sub> NYTT VÄGOMRÅDE INOM BYGGNADSPÅN MED ENSKILT HUVUDMÄNNASKAP FÖR ALLMÄN PLATS
  - T<sub>1</sub> TILLFÄLLIG NYTTJÄNDERÄTT FÖR VÄGBYGGNADSPÅN, MASSUPPLAG OCH TRAFIKLEDNING. GÄLLER FRÅN DET ATT MARKEN TAS I ANSPRÅK TILL 3 MÅNADER EFTER GODKÄND SLUTBESKUTNING.
  - T<sub>2</sub> TILLFÄLLIG NYTTJÄNDERÄTT FÖR ETABLERING. GÄLLER FRÅN DET ATT MARKEN TAS I ANSPRÅK TILL 3 MÅNADER EFTER GODKÄND SLUTBESKUTNING.
  - T<sub>3</sub> TILLFÄLLIG NYTTJÄNDERÄTT FÖR MASSUPPLAG. GÄLLER FRÅN DET ATT MARKEN TAS I ANSPRÅK TILL 3 MÅNADER EFTER GODKÄND SLUTBESKUTNING.

- SKYDDSGÅRDAR OCH FÖRSIKTIGHETSMÅTT**
- MARKERING ELLER AVGRÄNSNING AV SKYDDSGÅRD/FÖRSIKTIGHETSMÅTT
  - FAUNASTANGSEL
  - Sk 1** FAUNAPORT
  - Sk 2** VÄGNÄRA BULLERSKYDDSGÅRD INOM VÄGOMRÅDE I FORM AV BULLERSKYDDSSKÄRM. HÖJD ANGES RELATIVT NY ÖVERRYTA VÄG 49
  - Sk 3** ERBJUDANDE OM SKYDDSGÅRD I FORM AV FASADÅTGÅRD
  - Sk 4** ERBJUDANDE OM SKYDDSGÅRD I FORM AV LOKALT SKYDD VID UTEPLATS
  - Sk 5** VÄGNÄRA BULLERSKYDDSGÅRD INOM VÄGOMRÅDE I FORM AV BULLERSKYDDSSKÄRM. HÖJD ANGES RELATIVT TERRÄNG
  - Sk 6** FÄRIST
  - Sk 7** INFILTRATIONSYTA

- VERKSAMHETER / ÅTGÄRDER SOM UNDANTAS FRÅN FÖRBUD ENLIGT MILJÖBALKEN**
- UNDANTAGEN GÄLLER HELA PLANEN
- SKYLDIGHETEN ATT GÖRA ANMÄLAN FÖR SAMRÅD ENLIGT 12:6 GÄLLER INTE FÖR DE VERKSAMHETER OCH ÅTGÄRDER SOM BEHOVS FÖR ATT BYGGA VÄGEN OCH SOM FASTSTÄLLS OCH INGÅR I VÄGOMRÅDE FÖR ALLMÄN VÄG ELLER OMRÅDE FÖR TILLFÄLLIG NYTTJÄNDERÄTT
  - FÖRBUDEN SOM AVSER VERKSAMHET ELLER ÅTGÄRD INOM GENERELLT BIOTOPSKYDDOMRÅDE (7:11 2 ST.) GÄLLER INTE BYGGANDET AV ALLMÄN VÄG
  - FÖRBUD MOT ÅTGÄRDER INOM STRANDSKYDDOMRÅDE (7:15 MB) GÄLLER INTE BYGGANDE AV ALLMÄN VÄG.

- ÖVRIGA BETECKNINGAR PÅ PLANKARTAN**
- NYA VÄGBANKEANTER OCH LÄNGDMÄTNING MED HÖJDSÄTTNING (+/- 0.10 m)
  - TRAKTGRÄNS
  - FASTIGHETSGRÄNS
  - FASTIGHETSBEDECKNING
  - TRAKTNAMN
  - BOSTADSHUS
  - MITTRÄCKE
  - SIDORÄCKE
  - PORT UNDER VÄG 49
  - STRANDSKYDD
  - MARKERING ELLER AVGRÄNSNING AV OMRÅDE SOM OMFATTAS AV GENERELLT BIOTOPSKYDD OCH PÅVERKAS AV VÄGPLAN

- SÄRSKILDA BESLUT SOM TAS I SAMBAND MED FASTSTÄLLELSE AV VÄGPLAN**
- INDRAGNING AV VÄGOMRÅDE FRÅN ALLMÄNT UNDERHÅLL

<b>TYP AV PLAN</b>		<b>VÄGPLAN</b>	
GRANSKNINGSSTATUS / SYFTE			
HANDLINGSTYP		GRANSKNINGSNUMMER	
2022-06-03		12703888	
DATUM		LEVERANS / ÄNDRINGS-PM	
OBJEKT			
VÄG 49			
SKÖVDE - IGELSTORP			
DELOMRÅDE / BANDEL			
SKÖVDE - IGELSTORP			
ANLÄGGNINGSDIAGRAM			
GEMENSAMT			
OBJEKTNUMMER / KM	160688	KONSTRUKTIONNUMMER	
BESTÄLLARE	TRAFIKVERKET	LEVERANTÖR	SWECO
SKAPAD AV	A. OLSSON	UPPRAGSNUMMER	12703888
GODKÄND AV	E. LUND	AVDELNING	CIVIL
RITNINGSTYP			
PLAN			
TEKNIKOMRÅDE / INNEHÅLL			
T VÄGUTFORMNING OCH TRAFIK			
BESKRIVNING			
PLANKARTA			
KM 2/700 - 3/350			
SKALA	1:1000	FORMAT	A1
RITNINGNUMMER	1 00 T 02 05	FÖRVALTNINGSNUMMER	
		BLAD	NÄSTA BLAD
			BET